

ⵜⴰⴳⴷⴰⵏⵜ ⵏ ⵍⴰⵎⴰⵔ
ⵜⴰⴳⴷⴰⵏⵜ ⵏ ⵍⴰⵎⴰⵔ
ⵏ ⵍⴰⵎⴰⵔ ⵏ ⵍⴰⵎⴰⵔ
ⵏ ⵍⴰⵎⴰⵔ ⵏ ⵍⴰⵎⴰⵔ



المملكة المغربية
وزارة التربية الوطنية
والتكوين المهني
والتعليم العالي والبحث العلمي

أنشطتي الداعمة في اللغة العربية

السنة السادسة من التعليم الابتدائي



تقديم

لا شك أن المرحلة التي يمر منها المشهد التعليمي حالياً، بسبب انتشار وباء كورونا المستجد كوفيد 19، مرحلة طارئة وصعبة بكل المقاييس. وهي مرحلة كان من البديهي أن يفرض علينا طابعها الاستثنائي التفكير بنسق مغاير والتدخل بنوع من السرعة والنجاعة والشمولية من خلال أساليب ومقاربات وأدوات معظمها مستجد. من هذا المنطلق بادرت وزارة التربية الوطنية والتكوين المهني والتعليم العالي والبحث العلمي، إلى التصدي لتداعيات تفشي الوباء والحد من آثاره على المشهد التعليمي المغربي، بإغلاق المؤسسات التعليمية وتوقيف الدراسة والتحصيل الحضوري مؤقتاً وتم تعويض ذلك بإطلاق برامج للدراسة والدعم عن بعد من خلال بث للدروس عبر القنوات التلفزيونية الوطنية، أو نشرها وتقاسمها مع المتعلمات والمتعلمين في إطار أقسام افتراضية، أو عبر منصات رقمية، حماية لصحة وسلامة التلاميذ والأطر التربوية، وضماناً لمبدأ الاستمرارية البيداغوجية.

وهكذا، واستكمالاً لهذا الجهود وتعزيزاً له بإجراءات أخرى تراعي تحقيق عدالة مجالية بين بنات وأبناء الوسطين الحضري والقروي، وتأخذ بعين الاعتبار افتقار بعض المتعلمات والمتعلمين في المناطق النائية بالمجال القروي والمناطق ذات الخصائص لإمكانيات تلقي الدروس عن بعد، قررت وزارة التربية الوطنية والتكوين المهني والتعليم العالي والبحث العلمي، بالتعاون مع الجمعية المغربية للناشرين، إعداد كراسات للدعم التربوي والتعلم الذاتي موجهة لهذه الفئة، في أفق دعم مكتسبات وتعلمات التلميذات والتلاميذ المتزامنة مع الأسدوس الثاني من السنة الدراسية الحالية. وتخص هذه الكراسات المواد التالية: اللغة العربية، الرياضيات، اللغة الفرنسية، للمستويات الست بسلك التعليم الابتدائي، وسوف يتم توزيع هذه الكراسات مجاناً من طرف الوزارة على الفئات المستهدفة. والوزارة إذ تقدم هذه الكراسات كدعامة تربوية جديدة للتلميذات والتلاميذ الأعضاء بربوع وطننا الحبيب، تتوجه بالشكر والامتنان إلى مجموعة من دور النشر المنضوية تحت لواء الجمعية المغربية للناشرين مؤازرة بمؤلفيها، على إسهامهم القيم في إنجاز هذا العمل في أسرع وقت ممكن في ظل الظروف الاستثنائية والعصيبة التي تمر منها بلادنا.

د. سعيد أمزازي

وزير التربية الوطنية والتكوين المهني والتعليم العالي والبحث العلمي

الناطق الرسمي باسم الحكومة

عزيراتي المتمعلمات، اعزيراتي المتمعلمين،

تأتي هذه الكراسه الخاصة بانسيطة الدعم التربوي؛ في إطار مشروع وزارة التربية الوطنية والتكوين المهني والتعليم العالي والبحث العلمي، "للتعليم عن بعد" الذي انطلق منذ 16 مارس 2020، تحقيقاً للعدالة المجالية بين أبناء الواسطين الحضري والقروي، خصوصاً الذين لا يتوفرون على إمكانيه ولوج البوابات الرقمية، في ظل ما تشهد بلادنا من تدابير احترازية ووقائية ومن تعبئه، في هذا الظرف الاستثنائي. لهذا، كان من أبرز أهداف إخراج هذه الكراسه، تحقيق تكافؤ الفرص بين جميع المتمعلمين والمتمعلمات، في سائر أنحاء الوطن.

وقد تم وضع هذه الكراسه لدعم تعلماتكم ومكتسباتكم؛ لترافقكم، إلى جانب كتابكم المدرسي في اللغة العربية، وأنتم في بيوتكم؛ توظبون على الدرس والتحصيل وممارسه التعلم الذاتي أو رفقه أسركم، في ظل هذه الظروف التي نرجو أن تزول في أقرب وقت، وتعودوا جميعاً إلى مدارسكم وأقسامكم.

ومن بين الغايات التي أملت وضع أنسيطة هذه الكراسه في الدعم، أن تكون لكم عوناً؛ ومجالاً لدعم تعلماتكم؛ حيث تجدون فيها ما يعينكم على مواصلة قراءة النصوص، واستثمارها؛ انطلاقاً من التوجيهات البسيطة المرافقه لها. وكل هذا، سيساعدكم على حسن استغلال وقتكم ومتابعة تعلمكم عن بعد، بما يعود عليكم بالنفع. ومن هنا، فإن أنسيطة هذه الكراسه الداعمة، لا تحل محل كتابكم المدرسي في اللغة العربية، بقدر ما ستكون رقيقكم، الذي سيحفزكم على مواصلة القراءة؛ وما يرتبط بها من أنسيطة أخرى؛ تمكنكم من اكتساب مهارات الكتابة والتعبير الشفهي والكتابي.

نأمل أن تساهم هذه الكراسه في الرفع من مستوى أدائكم وتنمية مهاراتكم، والرفع من جودة تعلماتكم ومبادراتكم الذاتية في منازلكم رفقه أسركم.

والله الموفق.

● الأِظْ، وَأَقْرَأُ:

هُوَ جِهَازٌ صَغِيرُ الْحَجْمِ، تَسَعُهُ قَبْضَةُ الْيَدِ، لَكِنَّ عَقْلَهُ كَبِيرٌ جِدًّا.. فَهُوَ لَيْسَ هَاتِفًا يُوَصِّلُ الْكَلَامَ بَيْنَ اثْنَيْنِ فَقَطْ، بَلْ بِفَضْلِهِ نَسْتَطِيعُ أَنْ نَرْتِبَ بِشَبَكَةِ الْأَنْتِرْنِتِ، الَّتِي تُوَصِّلُنَا بِسُرْعَةٍ فَائِقَةٍ إِلَى مَا نَرْغَبُ فِيهِ مِنْ مَعْلُومَاتٍ أُنَى حَلَلْنَا أَوْ أَرْتَحَلْنَا.

وَبِوَسِيطَتِهِ نَسْتَطِيعُ أَنْ نُرْسِلَ وَنَتَلَقَّى الْبَرِيدَ الْإِلِكْتُرُونِيَّ، وَنُرْسِلَ الرَّسَائِلَ وَالصُّوَرَ وَالْفَيْدِيُوَهَاتِ، وَنَلْعَبَ الْأَعْبَابَ ذِهْنِيَّةً مُسَلِّيَّةً، وَنُشَاهِدَ رُسُومًا مُتَحَرِّكَةً، وَنَسْمَعَ مُوسِيقَى عَذْبَةً فِي إِقَامَتِنَا وَسَفَرِنَا. كَمَا نَسْتَطِيعُ أَنْ نَلْتَقِطَ بِهِ صُورًا مُلَوَّنَةً فِي أَيِّ لَحْظَةٍ، وَبِجُودَةٍ عَالِيَةٍ. وَيُمْكِنُنَا مُشَاهَدَةُ مُحَدَّثِنَا عَلَى شَاشَتِهِ.

وَنَسْتَطِيعُ، بَعْدَ هَذَا كُلِّهِ، أَنْ نَجْعَلَهُ سَاعَتَنَا الْمُنْبَهَةَ، وَحَاسِبَتَنَا الْبَارِعَةَ فِي الْعَمَلِيَّاتِ الصَّغْبِ إِجْرَازَهَا، وَمُفَكِّرَتَنَا الْأَمِينَةَ. لَكِنَّ، يَنْبَغِي أَنْ نُحْسِنَ اسْتِعْمَالَهُ؛ لِأَنَّ اشْعَثَهُ يُمَكِّنُ أَنْ تُؤْذِيَ أَسْمَاعَنَا وَأَبْصَارَنَا، وَأَجْسَادَنَا، كَمَا أَنَّ الْإِفْرَاطَ فِي اسْتِعْمَالِهِ قَدْ يُؤَثِّرُ عَلَى دِرَاسَتِنَا.. لِذَلِكَ لَا نَسْتَعْمَلُهُ إِلَّا عِنْدَ الضَّرُورَةِ.

العربي بن جلون (العربي الصغير، العدد 142، ص: 31-30) (بتصرف)

● أَقْرَأُ، وَأَفْهَمُ:

• أَنْمِي مُعْجَمِي:

أَنْمِي: ظَرْفٌ مَكَانٍ بِمَعْنَى: حَيْثُ، وَتَكُونُ لَهُ مَعَانٍ أُخْرَى.
فَائِقَةٌ: زَائِدَةٌ عَلَى غَيْرِهَا، وَمُتَمَيِّزَةٌ عَنْهُ؛ مِنْ فَعَلَ فَاقَ يَفُوقُ فَوْقًا وَفَوْقًا.

● أَجِيبُ:

• عَمَّاذَا يَتَحَدَّثُ النَّصُّ؟

• مَا الْأَضْرَارُ الَّتِي تَنْجُمُ عَنِ اسْتِعْمَالِ الْهَاتِفِ الذَّكِيِّ؟ لِمَاذَا؟

• فِيمَ اسْتَعْمِلُ الْهَاتِفَ الذَّكِيِّ؟ وَمَتَى أَمْتِنِعُ عَنِ اسْتِعْمَالِهِ؟

• أَصُوغُ عُنْوَانًا آخَرَ لِلنَّصِّ.

• أَضَعُ عُنْوَانًا لِكُلِّ فِقْرَةٍ.

• أُبْدِي رَأْيِي فِي الْفِكْرَةِ الْآتِيَةِ، وَأُعَلِّلُ "أَشْعَثَهُ يُمَكِّنُ أَنْ تُؤْذِيَ أَسْمَاعَنَا وَأَبْصَارَنَا، وَأَجْسَادَنَا...".

● أُبْحَثُ:

تَعْرِفُ تِكْنُولُوجِيَا الْهَاتِفِ الذَّكِيِّ تَطَوَّرًا سَرِيعًا؛ حَيْثُ تَظْهَرُ أَجْيَالٌ جَدِيدَةٌ بِتَقْنِيَّاتٍ مُتَطَوِّرَةٍ. مَا تَصَوَّرُكَ لِشَكْلِ الْهَاتِفِ وَالْخِدْمَاتِ الَّتِي سَيَقْدِّمُهَا مُسْتَقْبَلًا؟



هَاتِفٌ ذَكِيٌّ

الحال والجُملة الحالِيَّة

● الأَظْهُ: ●

● لا تَلْبَسِ الثَّوْبَ مُتَسِخًا!

● أَقْرَأُ الشَّوَاهِدَ:

● أَقْبَلَ الْأَطْفَالَ يَتَسَابِقُونَ.

● أَقْرَأْ، وَأَحِلِّ الشَّوَاهِدَ إِلَى عَنَاصِرِهَا:

لا	تَلْبَسِ	(.....)	الثَّوْبَ	مُتَسِخًا!
أَقْبَلَ	الأَطْفَالَ	يَتَسَابِقُونَ.		

● أُدْرِجُ عَنَاصِرَ الشَّوَاهِدِ فِي الْجَدَاوِلِ: ● أَكْتَشِفُ الظَّاهِرَةَ:

جُمْلَةٌ تَامَّةٌ الْمَعْنَى		
جُمْلَةٌ حَالِيَّةٌ	فَاعِلٌ مَرْفُوعٌ	فِعْلٌ مَاضٍ
يَتَسَابِقُونَ.	الأَطْفَالَ	أَقْبَلَ

جُمْلَةٌ فِعْلِيَّةٌ

جُمْلَةٌ تَامَّةٌ الْمَعْنَى				
نَهِيَةٌ	فِعْلٌ مُضَارِعٌ	فَاعِلٌ	مَفْعُولٌ بِهِ	حَالٌ
لا	تَلْبَسِ	(...)	الثَّوْبَ	مُتَسِخًا!

إِسْمٌ مُفْرَدٌ مَنْصُوبٌ

مَجْزُومٌ

● أَقْرَأْ، وَأُنْجِزْ:

1- أَضَعْ مَكَانَ النُّقْطِ حَالًا مُنَاسِبَةً : تَتَفَتَّحُ - حَامِلًا.

● جَاءَ الْأَبُ الْهَدِيَّةَ.

2- أَشْكَلُ الْجُمْلَةَ الْآتِيَةَ، وَأُعْرِبُ مَا تَحْتَهُ حَطًّا.

● رَجَعَ الْجَيْشُ مَنْتَصِرًا.● جَاءَ التَّلَامِيذُ يَسْتَبْشِرُونَ.

3- أَشْكَلُ الْجُمْلَةَ الْآتِيَةَ، وَأُعْرِبُهَا: يَسْتَقْبِلُ الْأَبَ الضُّيُوفَ مَبْتَسِمًا.

إِسْمُ الْأَلَةِ

● الأَحْظُ:

● أَقْرَأُ الشَّوَاهِدَ:

- هَذِهِ مِكَنَسَةٌ.
- هَذَا مِبْرَدٌ.
- هَذَا جَرَسٌ.
- هَذَا مِفْتَاحٌ.

● أَقْرَأُ، وَأَحْلِلُ الشَّوَاهِدَ إِلَى عَنَاصِرِهَا:

مِكَنَسَةٌ	مِفْتَاحٌ	مِبْرَدٌ	جَرَسٌ	قَلَمٌ
------------	-----------	----------	--------	--------

● أُدْرِجُ عَنَاصِرَ الشَّوَاهِدِ فِي الْجَدَاوِلِ:

● أَكْتَشِفُ الظَّاهِرَةَ:

إِسْمُ الْأَلَةِ

لا يُؤْخَذُ مِنَ الْفِعْلِ	يُؤْخَذُ مِنَ الْفِعْلِ		
	وَزْنُهُ	إِسْمُ الْأَلَةِ	الْفِعْلُ
فَأَسُّ	مِفْعَلَةٌ	مِكَنَسَةٌ	كَنَّسَ
جَرَسٌ	مِفْعَلٌ	مِبْرَدٌ	بَرَدَ
رُمَحٌ	مِفْعَالٌ	مِفْتَاحٌ	فَتَحَ
قَلَمٌ			

● أَقْرَأُ، وَأُنْجِزُ:

1- أَسْطَرُّ تَحْتَ اسْمِ الْأَلَةِ الَّذِي لَا يُؤْخَذُ مِنَ الْفِعْلِ :
مِنْشَارٌ - رُمَحٌ - مِسْطَرَةٌ - سَيْفٌ

2- آتِي بِأَسْمَاءِ الْأَلَةِ، مِنْ الْأَفْعَالِ الْآتِيَةِ :

- حَرَثَ :
- بَرَدَ :
- نَشَرَ :
- نَسَجَ :

3- أَرُدُّ اسْمَ الْأَلَةِ إِلَى فِعْلِهِ :

مَقَّصٌ - مِذْيَاعٌ - مِذْفَاةٌ

الإذاعة

الإذاعة كالتسنيما وعاء متحرك للفن والأدب.. وإذا كانت العين هي عماد السينما، فإن الأذن هي عماد الإذاعة. وهنا نقطة الاختلاف بينهما: فالسينمائي يتخذ من البصريات لغته التي يعبر بها عن مراميه، ويؤثر بواسطتها في مشاهديه، لكن الإذاعي يتخذ من الصوتيات لغته التي يسيطر بها على سامعيه، ويشدُّ بها أئباههم...

توفيق الحكيم (فن الأدب، المطالعة والنصوص، وزارة التربية الوطنية) (بتصرف).

● أنجز:

■ الفهم:

- أقرأ النصَّ قراءةً صامتهً، ثمَّ أنقل الجُملةَ والكلمات التي تحتها سطرًا، وأضبطها بالشكل التامَّ،
- أفتح عنوانًا مناسبًا للنصِّ.
- أبحث عن ضدِّ كلمة "الاختلاف".
- أرُتب الأفكار الآتية، حسب ورودها في النصِّ: • لغة البصريات هي لغة السينما في التواصل.
- الإذاعة والسينما وعاء متحرك للفن والأدب. • الصوتيات هي لغة الإذاعة في التواصل.
- أحوّل الجُملة الآتية: "الصوتيات هي لغة الإذاعة في التواصل"، إلى أسلوب الاستفهام.
- ما الذي حلَّ محلَّ السينما اليوم؟
- أذكر ما أعرفه من وسائل التواصل؟
- أبدي رأيي في هذه الوسائل، وكيف أستفيد منها؟

■ الدرس اللغوي:

- أعرب ما يأتي:
- الكلمات: العين - لغته
- آتي باسم آله على وزن "مفعال".
- أكمل كلَّ جُملةٍ من الجُمَلِ باسم منصوبٍ مناسبٍ:
- أستمع إلى الإذاعة ... (حال).
- يا (مُنادى) الأُتْرُنْتِ، أحسن الاستفادة منه.
- أصوغ اسمَ فاعِلٍ، وأسمَ مفعولٍ من الأفعال الآتية: عَرَفَ - اسْتَعْمَلَ - شَاهَدَ.



مُكَبِّرُ الصَّوْتِ

● **ألاحظ، وأقرأ:**

يَتَّخِذُ كَثِيرٌ مِنَ الْآبَاءِ وَالْأُمَّهَاتِ مَوْقِفًا مُعَارِضًا أَتَجَاهَ أَطْفَالِهِمْ، الَّذِينَ يَتَجَاوَزُ اسْتِخْدَامَهُمْ لِلتَّقْنِيَّةِ فَتْرَةَ زَمَانِيَّةٍ مُحَدَّدَةٍ يَوْمِيًّا. وَيَحْتَجُّ هَؤُلَاءِ بِأَنَّ التَّقْنِيَّةَ يُمَكِّنُ أَنْ تُصَبِّحَ سَبَبًا لِلإِدْمَانِ وَإِهْمَالِ الدَّرَاسَةِ؛ وَيُبْرِرُونَ ذَلِكَ بِأَنَّ الْأَطْفَالَ بَاتُوا يَقْضُونَ أَمَامَ الشَّاشَاتِ وَفْتًا أَطْوَلَ. وَالْمَعْرُوفُ أَنَّ إِطَالَةَ النَّظَرِ إِلَى الشَّاشَاتِ الإِلِكْتُرُونِيَّةِ، يُمَكِّنُ أَنْ يُؤَدِّيَ إِلَى زِيَادَةِ مُعَدَّلَاتِ الإِصَابَةِ بِأَمْرَاضِ عَضُوبِيَّةٍ أَوْ نَفْسِيَّةٍ خَطِيرَةٍ.

بَيْنَمَا يَرَى آخَرُونَ بِأَنَّ التَّقْنِيَّةَ تُقَدِّمُ لِلأَطْفَالِ فُرْصًا تَعْلِيمِيَّةً لَا حَصْرَ لَهَا، حَيْثُ تَكُونُ فِي مَتَنَاوِلِ أَيْدِيهِمْ مَعْلُومَاتٌ هَائِلَةٌ عَنِ الْعَالَمِ؛ تُسَاعِدُهُمْ عَلَى التَّعَلُّمِ، وَتَطْوِيرِ الْمَهَارَاتِ الدَّهْنِيَّةِ وَالْإِبْدَاعِيَّةِ..

ثَمَّةَ إِذَنْ، حُجَّجٌ لَدَى طَرَفِي الْقَضِيَّةِ حَوْلَ أَهْمِيَّةِ التَّقْنِيَّةِ فِي حَيَاةِ الْأَطْفَالِ وَمَخَاطِرِهَا، فَبَيْنَ الضَّررِ وَالْفَائِدَةِ، يَتَّفِقُ الْجَمِيعُ، عَلَى ضَرُورَةِ الإلتِزَامِ بِالْحُدُودِ، دُونَ إِفْرَاطٍ أَوْ تَفْرِيطٍ.

طارق راشد (الإمارات) (مجلة العربية، العدد 516، شتبر 2019، ص: 68-69) (بتصرف)

● **أقرأ، وأفهم:**

- أَنْمِي مُعْجَمِي:
- الإِدْمَانُ: سَوْءُ الإِسْتِعْمَالِ الَّذِي يُؤَدِّي إِلَى الإِدَامَةِ وَالتَّعَوُّدِ وَعَدَمِ القُدْرَةِ عَلَى الإِسْتِغْنَاءِ...
- التَّقْنِيَّةُ: التَّطْبِيقَاتُ العِلْمِيَّةُ لِلْعِلْمِ وَالمَعْرِفَةِ فِي جَمِيعِ المَجَالَاتِ.. الإِخْتِرَاعَاتُ وَالأَدَوَاتُ وَالأَلَاتُ...

● **أجيب:**

حاسوبٌ مَحْمُولٌ

- مَا المَوْقِفُ الَّذِي يُعَارِضُ اسْتِعْمَالَ الْأَطْفَالِ لِلتَّقْنِيَّةِ؟ بِمَ يَحْتَجُّ؟
- مَا الأَضْرَارُ الَّتِي قَدْ تَنْجُمُ عَنِ الإِسْتِعْمَالِ المُكْتَفِ لِلتَّقْنِيَّةِ؟
- مَا المَوْقِفُ الَّذِي يُدَافِعُ عَنِ التَّقْنِيَّةِ؟ بِمَ يَحْتَجُّ؟
- مَا الفَوَائِدُ / المَزَايَا الَّتِي يُتِيحُهَا اسْتِعْمَالُ التَّقْنِيَّاتِ فِي مُخْتَلِفِ المَجَالَاتِ؟
- مَا الخُلَاصَةُ الَّتِي أَنْتَهَى إِلَيْهَا النَّصُّ؟
- اسْتَخْرِجْ أَفْكَارَ النَّصِّ الأَسَاسِيَّةِ.
- أُنْذِرْ رَأْيِي فِي الفِكرَةِ الآتِيَةِ، وَأَعْلَلْ "يَتَّفِقُ الْجَمِيعُ عَلَى ضَرُورَةِ الإلتِزَامِ بِالْحُدُودِ، دُونَ إِفْرَاطٍ أَوْ تَفْرِيطٍ".

● **أبحث:**

أَبْحَثْ عَنِ مَوَاقِعَ تَعْلِيمِيَّةٍ، يُمَكِّنُ أَنْ اسْتَفِيدَ مِنْهَا، وَأَعْرِضْهَا عَلَى أَصْدِقَائِي / صَدِيقَاتِي.

● الأِحْظُ:

● أَقْرَأُ الشَّوَاهِدَ:

- يا بائِعِ الكُتُبِ!
- يا رَاكِباً دَرَاجَةً!
- يا يوسُفُ!

● أَقْرَأُ، وَأَحِلِّ الشَّوَاهِدَ إِلَى عَنَاصِرِهَا:

يا	بائع	الكتب!	يا	راكباً	دراجة!	يا	يوسف!
----	------	--------	----	--------	--------	----	-------

● أُدْرِجُ عَنَاصِرَ الشَّوَاهِدِ فِي الْجَدَاوِلِ: ● أَكْتَشِفُ الظَّاهِرَةَ:

حَرْفُ النِّدَاءِ	مُنَادَى	نَوْعُهُ	حُكْمُهُ
يا	بائع	مُضَافٌ	النَّصْبُ
يا	راكباً	دَرَاجَةً!	النَّصْبُ
يا	يوسف!	عَلَمٌ مُفْرَدٌ	يُنْبِئُ عَلَى الضَّمِّ فِي مَحَلِّ نَصْبٍ

● أَقْرَأُ، وَأُنْجِزُ:

- أضع مكان النقطِ مُنادى، ثمَّ أحدِّدُ نَوْعَهُ :

عَلِيٌّ - جَمِيلاً - سَاعِيّاً - رَاعِي

- يا صَوْتُهُ!

- يا الْغَنَم!

- يا أَجْتَهْدُ أَكْثَرَ!

- يا فِي الْخَيْرِ!

إِسْمَا الْفَاعِلِ وَالْمَفْعُولِ

● الأَحْظُ:

● أَقْرَأُ الشَّوَاهِدَ:

- أَقْبَلَ الطَّبِيبُ مُبْتَسِمًا ضَاحِكًا.
- جَاءَ الْمَرِيضُ مُعَالَجًا مَسْرورًا.

● أَقْرَأُ، وَأَحِلُّ الشَّوَاهِدَ إِلَى عَنَاصِرِهَا:

أَقْبَلَ الطَّبِيبُ	مُبْتَسِمًا	ضَاحِكًا.	جَاءَ الْمَرِيضُ	مُعَالَجًا	مَسْرورًا.
	مُبْتَسِمٌ	ضَاحِكٌ		مُعَالِجٌ	مَسْرورٌ

● أُدرِجُ عَنَاصِرَ الشَّوَاهِدِ فِي الْجَدَاوِلِ:

● أَكْتَشِفُ الظَّاهِرَةَ:

إِسْمُ الْمَفْعُولِ	عَدَدُ حُرُوفِهِ	الْفِعْلُ	إِسْمُ الْمَفْعُولِ
مَسْرورٌ	3	سَرَّ	إِسْمُ الْمَفْعُولِ

إِسْمُ الْمَفْعُولِ مِنَ التَّلَاثِيِّ الْمَجْرَدِ عَلَى وَزْنِ: مَفْعُولٌ مَسْرورٌ

إِسْمُ الْفَاعِلِ	عَدَدُ حُرُوفِهِ	الْفِعْلُ	إِسْمُ الْفَاعِلِ
ضَاحِكٌ	3	ضَحِكَ	إِسْمُ الْفَاعِلِ

إِسْمُ الْفَاعِلِ مِنَ التَّلَاثِيِّ الْمَجْرَدِ عَلَى وَزْنِ: فَاعِلٌ ضَاحِكٌ

إِسْمُ الْمَفْعُولِ	مُضَارِعُهُ مَبْنِيٌّ لِلْمَجْهُولِ	عَدَدُ حُرُوفِهِ	الْفِعْلُ
مُعَالِجٌ	يُعَالِجُ	تَزِيدُ عَلَى الثَّلَاثَةِ	عَالَجٌ

(إِبْدَالِ حَرْفِ الْمُضَارِعَةِ مِيمًا مَضْمُومَةً وَفَتْحَ مَا قَبْلَ آخِرِهِ)

إِسْمُ الْفَاعِلِ	مُضَارِعُهُ مَعْلُومٌ	عَدَدُ حُرُوفِهِ	الْفِعْلُ
مُبْتَسِمٌ	يَبْتَسِمُ	تَزِيدُ عَلَى الثَّلَاثَةِ	إِبْتَسَمَ

(إِبْدَالِ حَرْفِ الْمُضَارِعَةِ مِيمًا مَضْمُومَةً وَكَسْرَ مَا قَبْلَ آخِرِهِ)

● أَقْرَأُ، وَأُنْجِزُ:

- أَصَوغُ اسْمَ الْفَاعِلِ، مِنَ الْأَفْعَالِ الْآتِيَةِ: - عَلَّمَ: - يَقُولُ: - يُسَافِرُ:
- أَصَوغُ اسْمَ الْمَفْعُولِ، مِنَ الْأَفْعَالِ الْآتِيَةِ: - كَتَبَ: - عَظَّمَ: - اسْتَقْبَلَ:
- أَيْمُّ مَلَأَ الْجَدْوَلَ بِمَا يُنَاسِبُ:

فِعْلٌ مَاضٍ	فِعْلٌ مُضَارِعٌ	فِعْلٌ مُضَارِعٌ مَبْنِيٌّ لِلْمَجْهُولِ	إِسْمُ الْمَفْعُولِ
رَجَعَ			
	يُقَدِّمُ		
		يُقَدِّمُ	

الهمزة المتوسطة

● ألاحظُ: ● أقرأ الشواهد:

سأل - مسألة - هؤلاء - كؤوس - مسؤول - سئل - بئر - بريئة

● أقرأ، وأحلل الشواهد إلى عناصرها:

سأل - مسألة | هؤلاء - كؤوس - مسؤول | سئل - بئر - بريئة

● أدرج عناصر الشواهد في الجداول: ● أكتشف الظاهرة:

ترسم الهمزة وسط الكلمة على

التبيرة			الواو			الألف		
سئل	بئر	مريئة	مسؤول	كؤوس	هؤلاء	يسأل	مفاجأة	كأس
مكسورة	قبلها	مكسورة	مضمومة	مضمومة	مضمومة	مفتوحة	مفتوحة	ساكنة
بعده ساكن	مكسور	بعده ساكن	بعده سكون	بعده ضم	بعده فتح	بعده سكون	بعده فتح	بعده فتح

● أقرأ، وأنجز:

● أرسم الهمزة في الكلمات الآتية رسماً صحيحاً.

ف(ء)س - حا(ء)را - ز(ء)وف

● أكتب مؤنث الكلمات الآتية: - بريء - صائم - دافئ:

● أصوغ اسم الفاعل، من الأفعال الآتية، وأشكله: - قال - نام:

هَاتِفُ جَدِّي

وَسَائِلُ الْإِتِّصَالِ وَالتَّوَاصُلِ

● أقرأ النَّصَّ قِرَاءَةً صَامِتَةً، ثُمَّ أَجِيبْ:

لِجَدِّي هَاتِفٌ قَدِيمٌ يَحْتَفِظُ بِهِ فِي عُرْفَتِهِ. كُلَّمَا دَخَلْتُ عُرْفَةَ جَدِّي، أَجْلِسُ عَلَى مَقْرَبَةٍ مِنَ الطَّوَالَةِ الَّتِي وَضَعَ عَلَيْهَا هَذَا الْهَاتِفُ ذُو اللَّوْنِ الْأَسْوَدِ.
كَانَ جَدِّي فَخُوراً بِهَذَا الْجِهَازِ الَّذِي شَكَّلَ، خِلَالَ الْقَرْنِ الْمَاضِي، ثُورَةً فِي عَالَمِ الْإِتِّصَالِ وَالتَّوَاصُلِ، وَيَقُولُ لَنَا: أَنَا وَأُخْتِي لَمِيَاءُ: أَنْظُرُوا إِلَى هَذَا الْهَاتِفِ الْجَمِيلِ! إِنَّهُ وَسَيْلَتُنَا الْعَجِيبَةُ الَّتِي رَبَطَتْ بَيْنَ النَّاسِ فِي جَمِيعِ أَنْحَاءِ الْعَالَمِ، فِي وَفْتٍ كَانَتْ فِيهِ الرِّسَالُ وَالْبُرِيدُ طَرِيقَةً لِلنَّاسِ الْوَحِيدَةَ فِي التَّوَاصُلِ.. قَالَتْ لَمِيَاءُ: لِكُلِّ جِيلٍ، يَا جَدِّي، وَسَائِلُهُ فِي الْإِتِّصَالِ وَالتَّوَاصُلِ...

● أَنْجِزْ:

■ الْفَهْمُ:

- أَنْقُلِ الْجُمْلَةَ وَالْكَلِمَاتِ الَّتِي تَحْتَهَا سَطْرٌ، ثُمَّ أَضْبِطْهَا بِالشَّكْلِ التَّامِّ.
- أَبْحَثْ عَنِ شَبَكَةِ مُفْرَدَاتِ «التَّوَاصُلِ وَالْإِتِّصَالِ».
- أَقْتَرِحْ عُنْوَاناً مُنَاسِباً لِلنَّصِّ.
- ارْتَبِّبْ الْأَفْكَارَ الْآتِيَةَ بِحَسَبِ وُجُودِهَا فِي النَّصِّ:
- حَدِيثُ الْجَدِّ عَنِ هَاتِفِهِ.
- تَطَوُّرُ وَسَائِلِ الْإِتِّصَالِ وَالتَّوَاصُلِ مِنْ جِيلٍ لِآخَرَ.
- إِفْتِحَارُ الْجَدِّ بِهَاتِفِهِ.
- أَبْدِي رَأْيِي فِي مَنْ يَتَّصِلُ بِالْغَيْرِ فِي وَفْتٍ مُتَأَخِّرٍ مِنَ اللَّيْلِ، وَأَعْلَلُهُ.
- أَمَلًا الْفَرَاغَ بِالْكَلِمَةِ الْمُنَاسِبَةِ، لِابْنِي جُمْلَةً تَعْجِيبِيَّةً: - مَا الْإِعْتِرَافَ بِفَضْلِ الْأَبَوَيْنِ!

■ الدَّرْسُ اللُّغَوِيُّ:

- أَعْرَبْ مَا يَأْتِي: - الْكَلِمَاتُ: هَاتِفٌ / قَدِيمٌ / أَنْظُرُوا. - الْجُمْلَةُ: كَانَ الْجَدُّ فَخُوراً بِهَاتِفِهِ.
- أَضَعُ مَكَانَ النُّقْطِ مُنَادِي، ثُمَّ أَحَدِّدُ نَوْعَهُ:
- يَا فِي الطَّرِيقِ، احْتَرَسْ!
- يَا إِعْمَلْ أَكْثَرَ!
- أَصَوِّغُ أَسْمَاءَ فَاعِلٍ وَأَسْمَاءَ مَفْعُولٍ مِنَ الْأَفْعَالِ الْآتِيَةِ: شَكَّلَ - رَبَطَ - انْتَبَهَ.
- أَرْسُمُ الْهَمْزَةَ فِي الْكَلِمَاتِ الْآتِيَةِ رَسْماً سَلِيمًا: - كُ(ء)وَس - فِ(ء)لَةٌ - مُ(ء)مِنَةٌ

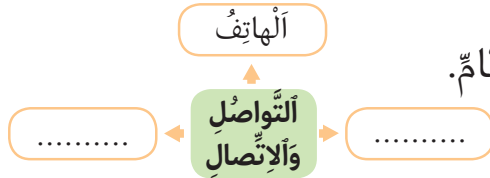

هَاتِفٌ مِنْ الْجِيلِ الْقَدِيمِ

عامل الاتصالات

أقبل عامل الاتصالات، بعدما دعتهُ أمي من هاتفها المحمول؛ لإصلاح هاتفنا المنزلي المعطل. رجل في الأربعين من عمره، طويل القامة، قوي البنية، يرتدي بذلة بيضاء، على ظهرها شعار الشركة، ويضع على رأسه قبعة بيضاء من قماش، ويحمل على كتفه خيوطاً كثيرة من مختلف الألوان. فتح صندوقاً صغيراً كان مثبتاً على الجدار، ثم أخرج من حقيبته اليدوية عدداً من المفاتيح، وأخذ يستبدل خيوطاً بأخرى.. وما هي إلا دقائق، حتى استعاد هاتف منزلنا زينه المعتاد.

الأحظ، وأقرأ:

- رجل في الأربعين من عمره. - طويل القامة، قوي البنية. - يرتدي بذلة بيضاء، على ظهرها شعار الشركة. - يضع على رأسه قبعة بيضاء من قماش. يحمل على كتفه خيوطاً كثيرة من مختلف الألوان.

أدرب:

- أقرأ الكلمات الآتية: (متنقلة/ الطلعة/ جادة/ ساعية البريد/ الإبتسامه/ بذلة صفراء/ الرسائل والطرود/ تفرغ/ مقتبل العمر/ الحركة/ أخبار)
- أتمم بناء نص وصفي؛ موظفاً الكلمات السابقة؛ ثم أسمعه لأحد أفراد أسرتي:

ساعية البريد

كنت ألقاها كل صباح، ... بين الشوارع والأزقة؛ ... الأبواب. ترتدي ... ، وتحمل على كتفها محفظتها المليئة بـ ...

أنتج:

- أرتب الجمل الآتية؛ لبناء نص وصفي:

يضع على رأسه عمامة صفراء/ جميع السكان يحترمونه/ لا يتأخر عن أم الناس في كل صلاة/ كان إمام المسجد بهي الطلعة/ سبحته الطويلة لا تغادر يده/ يرتدي جلباباً ناصع البياض/ جميل الوجه، ورعاً/ عرفته كهلاً، جاوز عمره الستين.

فَنُّ الْمِعْمَارِ الْمَغْرِبِيِّ

● الأِظْ، وَأَقْرَأُ:

يَتَنَوَّعُ الْمِعْمَارُ الْمَغْرِبِيُّ بِتَنَوُّعِ الْحَضَارَاتِ فِي الْمَغْرِبِ، وَامْتِزَاجِهَا وَتَأْتُرُهَا بِالْحَضَارَاتِ السَّائِدَةِ فِي كُلِّ مِنْ أوروپَا وَجَنُوبِ الصَّخْرَاءِ.

وَيُظْهِرُ هَذَا الْغِنَى وَالتَّكَامُلُ فِي الْأَلْوَانِ الْمُسْتَمَدَّةِ مِنْ بِيئَةِ الْمَغْرِبِ الْغَنِيَّةِ بِتَنَوُّعِ جِهَاتِهَا، بِالإِضَافَةِ إِلَى تَبَايُنِ التُّرْبَةِ وَالصُّخُورِ وَالْأَشْجَارِ وَالزُّهُورِ الْغَنِيَّةِ بِالْأَلْوَانِ الطَّبِيعِيَّةِ الْجَدَابَةِ.

كَمَا تَأَثَّرَتِ الْعِمَارَةُ الْمَغْرِبِيَّةُ بِفُنُونِ الْعِمَارَةِ الْأَنْدَلُسِيَّةِ، فَكَسَبَ الْفَنُّ الْمِعْمَارِيُّ جَمَالاً مُتَمَيِّزاً، يَتَأَرَّجِحُ بَيْنَ الْفَخَامَةِ أحياناً، وَالْبَسَاطَةِ أحياناً أُخْرَى؛ فَكَانَتِ الْقَصَبَاتُ وَالْقُصُورُ وَالْمَسَاجِدُ وَالصَّوَامِعُ وَالْمَدَارِسُ وَالسَّاحَاتُ وَالْمَنَارَاتُ وَالْأَسْوَازُ وَغَيْرُهَا؛ شَاهِدَةً عَلَى هَذَا الْفَنِّ فِي مُخْتَلِفِ الْمُدُنِ الْمَغْرِبِيَّةِ.

وَمَا زَالَتِ الْفُنُونُ الْمَغْرِبِيَّةُ مُنْتَشِرَةً وَشَائِعَةً فِي جَمِيعِ الْجِهَاتِ؛ بِفَضْلِ الصَّنَاعِ الْمَهْرَةِ الَّذِينَ يُمَارِسُونَ الْحِرْفَ بِإِتْقَانٍ وَإِبْدَاعٍ مُنْقَطِعِي النَّظِيرِ.

وَيُمَثِّلُ مَسْجِدُ الْحَسَنِ الثَّانِي فِي الدَّارِ الْبَيْضَاءِ أَحَدَ عِمَارَةِ إِسْلَامِيَّةٍ أَصِيلَةٍ. عن موقع ويكيبيديا (بتصرف)

● أَقْرَأُ، وَأَفْهَمُ:

● أَنْمِي مُعْجَمِي: - أَرِبْطُ بَيْنَ كُلِّ كَلِمَةٍ وَشَرْحِهَا:

- امْتِزَاج
- يَتَأَرَّجِحُ
- شَائِعَةٌ
- يَتَحَرَّكُ وَيَمِيلُ مِنْ جِهَةٍ إِلَى أُخْرَى..
- مُنْتَشِرَةٌ، ذَائِعَةٌ، مَعْرُوفَةٌ..
- اخْتِلَاطٌ.

● أَجِيبُ:



مَسْجِدُ الْحَسَنِ الثَّانِي بِالْأَرْضِ الْبَيْضَاءِ

- بِمَ يَرْتَبِطُ تَنَوُّعُ الْمِعْمَارِ الْمَغْرِبِيِّ؟ بِمَاذَا يَتَمَيِّزُ هَذَا الْمِعْمَارُ؟
- مِنْ أَيْنَ اسْتَمَدَّتِ الْأَلْوَانُ الْمَوْظَفَةُ فِي تَزْيِينِ الْمِعْمَارِ الْمَغْرِبِيِّ؟
- بِمَ تَأَثَّرَتِ الْعِمَارَةُ الْمَغْرِبِيَّةُ؟ وَمَا أْبْرَزُ مَظَاهِرِهَا؟
- مَا الْخُلَاصَةُ الَّتِي أَنْتَهَى إِلَيْهَا النَّصُّ؟
- أَقْتَرِحُ عُنْوَاناً مُنَاسِباً لِلْفِقْرَةِ الثَّلَاثَةِ مِنَ النَّصِّ.
- أَسْتَخْرِجُ أَفْكَارَ النَّصِّ الْأَسَاسِيَّةِ.
- أُبْدِي رَأْيِي فِي الْفِكْرَةِ الْآتِيَةِ، وَأُعَلِّلُ: "مَا زَالَتِ فُنُونُ الْعِمَارَةِ الْمَغْرِبِيَّةِ مُنْتَشِرَةً وَشَائِعَةً؛ بِفَضْلِ الصَّنَاعِ الْمَهْرَةِ."

● أَبْحَثُ:

- أَعِدُّ مِلَفّاً عَنِ الْآثَارِ الْعُمَرَانِيَّةِ الشَّاهِدَةِ عَلَى فَنِّ الْعِمَارَةِ الْمَغْرِبِيَّةِ.

التَّمْيِيزُ الْمَلْحُوظُ وَالْمَلْفُوظُ

● الأَحِظْ:

● أَقْرَأِ الشَّوَاهِدَ:

- زَرَعَ الْأَبُّ هِكْتَارًا قَمْحًا.
- اشْتَرَيْتُ عُلبَةً عَسَلًا.
- باعَ الْفَلَّاحُ قِنْطَارًا ذُرَّةً.

● أَقْرَأْ، وَأَحْلِلِ الشَّوَاهِدَ إِلَى عَنَاصِرِهَا:

زَرَ	الأَبُّ	هِكْتَارًا	قَمْحًا.
بَاعَ	الْفَلَّاحُ	قِنْطَارًا	ذُرَّةً.
اشْتَرَيْتُ	عُلبَةً	عَسَلًا.	

● أُدرِجُ عَنَاصِرَ الشَّوَاهِدِ فِي الْجَدَاوِلِ:

● أَكْتَشِفُ الظَّاهِرَةَ:

دَلَالَتُهُ	تَمْيِيزٌ	كَلَامٌ مُبْهَمٌ (مَمْيِيزٌ)	الأَبُّ	زَرَ
المِسَاحَةُ	قَمْحًا.	هِكْتَارًا	الأَبُّ	زَرَ
الْكَيْلُ	عَسَلًا.	عُلبَةً	تُ	اشْتَرَيْتُ
الْوَزْنُ	ذُرَّةً.	قِنْطَارًا	الْفَلَّاحُ	بَاعَ

كَلَامٌ مُبْهَمٌ (مَمْيِيزٌ)	تَمْيِيزٌ
فَاضَ النَّهْرُ	مَاءً.

جُمْلَةٌ
مُمْيِيزٌ مَلْحُوظٌ

تَمْيِيزٌ مَلْحُوظٌ

كَلِمَةٌ
مُمْيِيزٌ مَلْفُوظٌ

تَمْيِيزٌ مَلْفُوظٌ

● أَقْرَأْ، وَأُنْجِزْ:

1- أضعُ سَطْرًا تَحْتَ التَّمْيِيزِ الْمَلْفُوظِ، وَسَطْرَيْنِ تَحْتَ التَّمْيِيزِ الْمَلْحُوظِ؛ فِي مَا يَلِي:

● تَصَبَّبَ وَجْهُ الْعَامِلِ عَرَقًا.

● بَعَثَ ذِرَاعًا ثَوْبًا.

2- أَكْمِلْ بِتَمْيِيزٍ مُنَاسِبٍ، وَأَبَيِّنْ نَوْعَهُ: قَمْحًا - شَيْبًا - حَلِييًّا - عِنْبًا

● اشْتَعَلَ الرَّأْسُ - نَوْعُهُ

● زَرَعْتُ هِكْتَارًا - نَوْعُهُ

● اشْتَرَيْتُ نَصْفَ لِتْرٍ - نَوْعُهُ

3- أَشْكَلُ الْجُمْلَةَ الْأَيَّةَ، وَأَعْرِبُهَا: أشرب في الصباح كأسًا حلييا.

اسْمُ التَّفْضِيلِ

المظاهر العمرانية والاجتماعية في القرية والمدينة

● الأِحْظُ:

● أقرأ الشواهد:

- سَمِيرٌ أَكْبَرُ إِخْوَتِهِ.
- بُشْرَى كُبْرَى أَخَوَاتِهَا.

● أقرأ، وأحلل الشواهد إلى عناصرها:

سَمِيرٌ	أَكْبَرُ	إِخْوَتِهِ.
بُشْرَى	كُبْرَى	أَخَوَاتِهَا.

● أدرج عناصر الشواهد في الجداول:

● أكتشف الظاهرة:

سَمِيرٌ	أَكْبَرُ	إِخْوَتِهِ.
بُشْرَى	كُبْرَى	أَخَوَاتِهَا.

يُصاغ اسمُ التَّفْضِيلِ مِنَ الفِعْلِ الثَّلَاثِيِّ (كَبَرُ) عَلَى وَزْنِ: أَفْعَلٌ / أَكْبَرٌ (لِلْمَذْكَرِ) - وَعَلَى وَزْنِ فُعْلَى / كُبْرَى (لِلْمُؤَنَّثِ)

شُرُوطُ صِيَاغَةِ اسْمِ التَّفْضِيلِ

فِعْلٌ ثَلَاثِيٌّ	غَيْرٌ مَنْفِيٌّ	مُنْصَرَفٌ	تَاثُّمٌ	مَبْنِيًّا لِلْمَعْلُومِ	قَابِلٌ لِلتَّفَاوُلِ
(كَبَرٌ - يَكْبُرُ - أَكْبَرُ)	(لَيْسَ مِنْ أَخَوَاتِ كَانِ)				

● أقرأ، وأنجز:

- 1- أصوغُ اسْمَ تَفْضِيلٍ، مِنَ الأَفْعَالِ الآتِيَةِ:
- كَبَرٌ:
- عَظَمٌ:
- 2- اكْمِلُ الفَرَاغَ بِاسْمِ تَفْضِيلٍ مُنَاسِبٍ: كُبْرَى - أَغْلَى - أَسْرَعُ
• الطَّائِرَةُ مِنَ السَّيَّارَةِ.
• العِلْمُ كَنْزٌ يَمْلِكُهُ الإِنْسَانُ.
• الدَّارُ البَيْضَاءُ المَدِينِ المَغْرِبِيَّةِ.
- 3- أَشْكَلُ الجُمْلَةِ الآتِيَةِ، وَأَعْرِبُهَا: فرنسا أكثر من المغرب سكانا.

كان للعيد في زماننا بهجة خاصة، إذ كنا ننتظره بصبرٍ وشوقٍ كبيرين، وكانت الحناء أروع مظاهره بالنسبة إلينا، نحن الفتيات؛ حيث تتجمع بنات الجيران في فناء بيتنا الكبير، وبعد العشاء، تبدأ أمهاتنا بنقش أكفنا بالحناء، ونظل نغالب النوم إلى ساعة متأخرة من الليل، ثم ننام سعيدات، وفي الصباح، نفتح أكفنا الصغيرة؛ لتؤكد كل واحدة منا من جمال النقشة في كفها.

ليلي العثمان (القراءة، وزارة التربية الوطنية، مكتبة المعارف، الرباط، ص: 48) (بتصرف)

● أنجز:

■ الفهم:

- أقرأ النص قراءة صامتة، ثم أضبط بالشكل التام، الجملة والكلمات التي تحتها سطرًا.
- اقترح عنواناً مناسباً للنص.
- أبحث في النص عن ضد كلمة "تفرق". - أشرح كلمة "بهجة".
- أستخرج أفكار النص. - أستخرج ما في النص من قيم.
- أذكر ما أعرفه من مظاهر اجتماعية في بلدنا، مثل: الحناء.

■ الدرس اللغوي:

- أعرب ما يأتي:

- الجملة: تتجمع الأمهات في فناء البيت الكبير.
- الكلمات: ننتظره - متأخرة - أكفنا.

- أستخرج ما في النص من مصادر.

- أكمل بالمنادى المناسب، وأشكل الجملة: يا أسرع لنقش كفك.
- أكمل الفراغات بما يناسب من الكلمات الآتية: شجرة - غير - غير.
- فاز التلاميذ واحد.
- أزهرت الأشجار إلا
- ما سافر واحد.

- أتى بمصادر الأفعال الآتية: هدأ - اجتمع - رجع - عزف.

- أحول الأفعال الآتية، إلى صيغة الماضي: يسقي - يخطو - يرمي - يدعو.



نقش حناء على الكفين

● الأِظْ، وَأَقْرَأُ:

شكّل التعليم بالنسبة إلى الفتاة القروية السبيل الوحيد للتحرر والمساواة. فالمواطن اليوم، لم يعد يقوم انطلاقاً من خصائص مرتبطة بجنسه أو لونه، وإنما تحدّد قيمته الاجتماعية بناءً على كفاءته ومقدرته على الابتكار والإبداع، والمساهمة في تطوير مجتمعه، سواءً كان ذكراً أم أنثى. ومما لا شك فيه أنّ قيمة الفرد في المجتمع الحديث تستند إلى التعليم والتكوين في مختلف المجالات المعرفية أو الفنية المتخصصة. إنّ الرهان على النهوض بتعليم المرأة القروية؛ موجودٌ ضمن قيم المغرب ومقوماته الدينية والثقافية والحضارية. ومن هذه القيم، اثبتت ضرورة تغيير النظرة الدونية إلى مكانة الفتاة، والحاجة الماسة إلى مساهمتها في بناء المغرب الحديث.

وهكذا أصبح تعليم الفتاة، من أهم الشروط والمقومات؛ بل ومن أولويات المجتمع المغربي. ذلك بأنّ بناء الإنسان المواطن وتكوينه، وفق مشروع تربوي واجتماعي محدّد وهادف، يقع بالتأكيد في صلب هذه المعركة الحاسمة.

مصطفى محسن (قضية المرأة، وتحديات التعليم والتنمية البشرية، سلسلة المعرفة للجميع، العدد 15، 2002) (بتصرف)

● أَقْرَأُ، وَأَفْهَمُ:

• أنمي معجمي:

- الابتكار: الإبداع والاختراع.

- الدونية: النظرة التي تعتبر قيمة المرأة دون قيمة الرجل، وهي منسوبة إلى دون...

● أَجِبُ:

- ما السبيل إلى تحرر الفتاة القروية ومساواتها مع الرجل؟
- بم تحدّد قيمة المواطن اليوم؟
- الإم تستند قيمة الفرد في المجتمع الحديث؟
- ما الرهان الذي اشترطه الكاتب لكسب معركة التغيير؟
- اقترح عنواناً لكل فقرة.
- أبدي رأيي في الفكرة الآتية: "إنّ الرهان على تعليم المرأة القروية؛ من أهم أولويات مجتمعاتنا".
- أنجز لوحة تشكيلية، تعبّر عن حقوق المرأة، احتفالاً باليوم العالمي للمرأة (8 مارس).

● أَبْحَثُ:

أبحث في دياحة الدستور المغربي؛ بمساعدة أسرتي؛ عن العبارات التي تدل على المساواة بين الرجل والمرأة.

تميز العدد

الأحظ:

أقرأ الشواهد:

- اشتريت خمسة أقلام.
- قرأت عشرين قصة.
- في الحَيِّ أحد عشر دكاناً.
- في البستان تسع وتسعون نخلة.

أقرأ، وأحلل الشواهد إلى عناصرها:

اشتريت	خمس	أقلام.	في	الحَيِّ	أحد عشر	أقلام.
قرأت	عشرين	قصة.	في	البستان	تسع وتسعون	نخلة.

أدرج عناصر الشواهد في الجداول:

أكتشف الظاهرة:

فعل	فاعل	مفعول به	تميز
اشتريت	ت	خمس	أقلام.

عدد مفرد

فعل	فاعل	مفعول به	تميز
قرأت	ت	عشرين	قصة.

عدد العقود

جار ومجرور (خبر مقدم)	مبتدأ مؤخر	تميز
في البستان	تسع وتسعون	نخلة.

عدد معطوف

جار ومجرور (خبر مقدم)	مبتدأ مؤخر	تميز
في الحَيِّ	أحد عشر	دكاناً.

عدد مركب

أقرأ، وأنجز:

- أضع كل عدد من الأعداد الآتية، في مكانه المناسب من الخطأطة:
اثنان عشرة - ثمانية - ثلاثة عشر - ثمانون - ست - ثلاثة وعشرون

أنواع العدد			
مفرد	مركب	عقود	معطوف
.....

- أعرب الجملة الآتية، بعد شكلها: اشتريت ثلاثين كتاباً

الْعَدَدُ وَالْمَعْدُودُ

المظاهر العمرانية والاجتماعية في القرية والمدينة

● الأِظْهَرُ:

● أَقْرَأُ الشَّوَاهِدَ:

- اشْتَرَيْتُ خَمْسَةَ كُتُبٍ.
- قَرَأْتُ سَبْعَ عَشْرَةَ قِصَّةً.
- فِي الْحِجْرَةِ عِشْرُونَ طِفْلاً.
- فِي الْمَخِيْمِ تِسْعٌ وَتِسْعُونَ طِفْلاً.

● أَقْرَأُ، وَأَحِلُّ الشَّوَاهِدَ إِلَى عَنَاصِرِهَا:

فِعْلٌ مَاضٍ	فَاعِلٌ	مَفْعُولٌ بِهِ	تَمْيِيزٌ
قَرَأْتُ	ت	سَبْعَ عَشْرَةَ	قِصَّةً.
جَارٌّ وَمَجْرُورٌ خَبَرٌ	مَبْتَدَأٌ مَوْخَرٌ	تَمْيِيزٌ	
فِي الْمَخِيْمِ	تِسْعٌ وَتِسْعُونَ	طِفْلاً.	

فِعْلٌ مَاضٍ	فَاعِلٌ	مَفْعُولٌ بِهِ	تَمْيِيزٌ
اِشْتَرَيْتُ	ت	خَمْسَةَ	كُتُبٍ.
جَارٌّ وَمَجْرُورٌ خَبَرٌ	مَبْتَدَأٌ مَوْخَرٌ	تَمْيِيزٌ	
فِي الْحِجْرَةِ	عِشْرُونَ	طِفْلاً.	

● أَكْتَشِفُ الظَّاهِرَةَ:

● أُدْرِجُ عَنَاصِرَ الشَّوَاهِدِ فِي الْجَدَاوِلِ:

الْعَدَدُ

21 22	مِنْ 23 إِلَى 99	عُقُودٌ	مَعْطُوفٌ
11 12	مِنْ 13 إِلَى 19	مُرَكَّبٌ	مُعْرَدٌ
1 2	مِنْ 3 إِلَى 10	مُرَكَّبٌ	مُعْرَدٌ

عُقُودٌ	مُرَكَّبٌ	مُعْرَدٌ
عِشْرُونَ	ثَلَاثَةٌ	سِتٌّ
تِسْعُونَ	عَشْرَةٌ	خَمْسَةٌ
طِفْلاً	عِشْرُونَ	سِنَوَاتٍ
تِسْعُونَ	عِشْرَةَ	كُتُبٍ
طِفْلاً	عِشْرَةَ	كُتُبٍ
طِفْلاً	عِشْرَةَ	كُتُبٍ

↓
لا يَتَعَيَّرُ
يُخَالَفُ
المَعْدُودُ

↓
لا يَتَعَيَّرُ

↓
يُخَالَفُ
يُطَابِقُ
المَعْدُودُ

↓
يُخَالَفُ
المَعْدُودُ

● أَقْرَأُ، وَأَنْجِزُ:

- أُنَمِّمُ الْفِرَاعَ، بِمَا يُنَاسِبُ مِنَ الْكَلِمَاتِ الْآتِيَةِ: خَمْسٌ - خَمْسَةٌ - سَبْعَةٌ - سِتُّونَ - أَرْبَعٌ وَعِشْرُونَ - خَمْسَةٌ عَشْرَ - قَرَأْتُ كُتُبٍ.
- فِي الْأُسْبُوعِ أَيَّامٍ، وَفِي كُلِّ يَوْمٍ سَاعَةً، وَفِي كُلِّ سَاعَةٍ دَقِيقَةً.
- لِجَارِنَا بَقَرَاتٍ، وَ..... حُرُوفاً.
- اسْتَبَدِلْ أَرْقَامَ الْأَعْدَادِ، فِي الْجُمَلِ الْآتِيَةِ، بِالْحُرُوفِ:
- قَرَأْتُ (50) كِتَاباً. - فِي السَّاحَةِ (89) طِفْلاً.
- حَضَرَتِ الْوَلِيْمَةَ (17) أَمْرَأَةً. - غَرَسْتُ (3) نَخْلَاتٍ.

الهمزة المتطرفة

الأحظ:

أقرأ الشواهد:

بناءء - دفاءء - امرؤء - ملاءء - قرأء - لؤلؤء - وضوءء - بدأء - تباطؤء

أقرأ، وأحلل الشواهد إلى عناصرها:

دفاءء	ملاءء	امرؤء
بناءء	قرأء	لؤلؤء
وضوءء	بدأء	تباطؤء

أدرج عناصر الشواهد في الجداول:

أكتشف الظاهرة:

تُرسَم الهمزة المتطرفة

على حرفٍ يُناسِبُ حركةَ ما قبلها

على السّطرِ

إذا كان ما قبلها متحركاً	
امرؤء	قرأء
على الواوِ	على الألفِ

إذا كان ما قبلها ساكناً			
ماءء	وضوءء	يجيء	بطءء
سكونٌ ميّء		سكونٌ حيّء	

أقرأ، وأنجز:

• أكتب الهمزة المناسبة مكان النقط:

- هدء... - سماء... - دفاءء...

• أبحث عن كلمات، مثل: بطءء.

• أبحث عن كلمات، مثل: سماءء.

مَظَاهِرُ الْمِعْمَارِ الْمَغْرِبِيِّ

المَظَاهِرُ العُمَرَانِيَّةُ وَالْإجْتِمَاعِيَّةُ فِي الْقَرْيَةِ وَالْمَدِينَةِ

بَرَغَ الْمَغَارِبَةُ فِي شَتَّى أَنْوَاعِ الْفُنُونِ، وَأَرُوعَ مَا بَرَعُوا فِيهِ فَنَ الْمِعْمَارِ، الَّذِي تَوَارَثُوهُ أَبَا عَنْ جَدِّ، تَشْهَدُ بِذَلِكَ آثَارُهُمُ الشَّامِخَةُ. فَسَوَاءٌ نَظَرْتَ إِلَى الْكُتَيْبَةِ فِي مِرَاكُشَ، أَوْ إِلَى مَسْجِدِ حَسَّانَ فِي الرِّبَاطِ، وَجَدْتَ الرُّوعَةَ وَالْبَسَاطَةَ. فَصَوْمَعَةُ الْكُتَيْبَةِ، مَثَلًا، مَكُونَةٌ مِنْ مُرَبَّعٍ ضِلْعُهُ اثْنَا عَشَرَ مِترًا وَنِصْفُ الْمِترِ، وَهِيَ مَبْنِيَّةٌ مِنَ الْقِطْعِ الْحَجْرِيِّ الْخَالِيَةِ مِنَ النُّقُوشِ؛ إِلَّا بَعْضَ أَشْكَالِ الْكِتَابَةِ الْبَسِيطَةِ، أَوْ بَعْضَ قِطْعِ الْفُسَيْفَسَاءِ فِي أَعْلَى الصَّوْمَعَةِ.

● أَنْجَزُ:

■ الْفَهْمُ:

- أَقْرَأَ النَّصَّ قِرَاءَةً صَامِتَةً، ثُمَّ أَنْقَلُ الْجُمْلَةَ وَالْكَلِمَاتِ الَّتِي تَحْتَهَا سَطْرًا، وَأَضْبِطُهَا بِالشَّكْلِ التَّامِّ.
- أَقْتَرِحُ عُنْوَانًا مُنَاسِبًا لِلنَّصِّ.
- أَبْحَثُ عَنْ مُرَادِفِ كَلِمَةِ "الشَّامِخَةُ".
- آتِي بِفِكْرَةٍ مِنَ النَّصِّ، وَأُنَاقِشُهَا.
- فِي أَيِّ فَنِّ بَرَغَ الْمَغَارِبَةُ أَكْثَرَ؟
- أَذْكَرُ مَا أَعْرِفُهُ عَنْ مَا تَرَكَهُ الْمَغَارِبَةُ مِنْ آثَارٍ فِي فَنِّ الْمِعْمَارِ؟



صَوْمَعَةُ الْكُتَيْبَةِ بِمِرَاكُشَ

■ الدَّرْسُ اللُّغَوِيُّ:

- أُعْرِبُ مَا يَأْتِي:
- الْجُمْلَةُ: بَرَغَ الْمَغَارِبَةُ فِي فَنِّ الْعِمَارَةِ.
- الْكَلِمَاتُ: الشَّامِخَةُ - تَشْهَدُ.
- أَسْتَخْرِجُ مِنَ النَّصِّ "أَسْمَ تَفْضِيلٍ".
- أَسْتَخْرِجُ التَّمْيِيزَ الْمَوْجُودَ فِي الْجُمْلَةِ الْآتِيَةِ، وَأَحَدُّ نَوْعَهُ:
- يَبْلُغُ طَوْلُ صَوْمَعَةِ الْكُتَيْبَةِ سَبْعَةً وَسِتِّينَ مِترًا.
- أُتِمُّ الْفَرَاقَاتِ، بِالتَّمْيِيزِ الْمَطْلُوبِ:
- الْعِنَبُ مِنْ أَلَدِّ أَنْوَاعِ الْفَاكِهَةِ (تَمْيِيزٌ مَلْحُوظٌ).
- فِي الْحَقْلِ عِشْرُونَ (تَمْيِيزٌ مَلْفُوظٌ).
- زَرَعْتُ هِكْتَارًا (تَمْيِيزٌ مَلْفُوظٌ).

مهارة كتابة نص حوار

المظاهر العمرانية والاجتماعية في القرية والمدينة

أكتب:

أقرأ:

مدينة مكناس

- خالد: هل سبق لك يا ليلى أن زرت مدينة مكناس؟
- ليلى: نعم، إنها مدينة قديمة؛ تشهد على ما برع فيه أسلافنا من فنون المعمار.
- خالد: صدقت يا ليلى، فبالإضافة إلى عظمة أسوارها، لفت انتباهي جمال المعمار المغربي في قصورها وأصريحها، ومنازلها القديمة.
- ليلى: فعلاً يا خالد، لقد تجسدت أصالة هذا المعمار، في النقش على الجبس والخشب، بالإضافة إلى ألوان الزليج الزاهية.
- خالد: كل هذا يدل على تفرد فن العمارة في بلادنا! بالطابع الأندلسي الرائع.

أدرب:

- اقرأ الكلمات الآتية: (الماء - حافظي - تركتني - شكراً لك - سأغلقك - مفتوحاً - لماذا - عفواً).
- أوظف الكلمات السابقة؛ لبناء نص حوار، ثم أسمعه لأحد أفراد أسرتي:

مريم والصنوبر

- مريم:
- الصنوبر:
- مريم:
- الصنوبر:

أنتج:

- أرتب المقاطع الآتية؛ لبناء نص حوار حول جمال العمران بمدينة تطوان.
- هل زرت مدينة تطوان يا رشيدة؟
- كل هذا يدل على عليّ على تنوع مشارب ثقافتنا!
- والأجمل في هذه المدينة مجاري المياه في النافورات والسواقي.
- نعم، يا عليّ، هي مدينة تتميز بالطابع الأندلسي الرائع في معمارها.
- ثم إنها مدينة تجمع بين الأصالة والمعاصرة في كل شيء..

● **ألاحظ، وأقرأ:**

سارت الأدوات مع الإنسان عوناً له، عبر رحلته الطويلة؛ فقد ساعدته إبان عصوره الحجرية الأولى. وعندما بدأ في الاستقرار، وممارسة الزراعة، كانت الأدوات البسيطة، التي تيسر له الحصول عليها، معيناً له في خدمة الأرض، وأجثاث الحشائش، وفي فصل الحبوب عن القش، ثم طحنها، وإعداد الخبز. ومع تطور الإنسان، تطورت الأدوات إلى آلات؛ فأصبحت أساساً في الزراعة المتقدمة؛ إذ لا يمكننا أن نتصور زراعة مُنتجة ومنتقدة، دون آلات حديثة. ثم إن استصلاح المساحات الشاسعة من الأراضي الجديدة، لا يمكن أن يتم في أسرع وقت، بمغزل عن الآلات العصرية. هكذا أتاح استخدام الآلات العصرية في الدول المتقدمة، الفرصة لمضاعفة الإنتاج مرات عديدة، وبجهد أقل، والقدرة على سد احتياجات أعداد كثيرة من سكان المعمور. من هنا، فكل تنمية زراعية تستلزم الإقدام على التوسع في الآلية الزراعية، وهذا الإقدام يُتيح لقطاعات من السكان، التوجه نحو الصناعة والخدمات؛ وبذلك ينطلق المجتمع في ركب التطور والأزدهار.

محمد السيد عبد السلام (التكنولوجيا الحديثة والتنمية الزراعية في الوطن العربي، ص: 86)، (بتصرف).

● **أقرأ، وأفهم:**

● **أني مُعجب:** - أربط بين كل كلمة وشرحها:

- اجثاث
- المعمور
- استصلاح
- إصلاح، وإعداد.
- إقتلاع، أو قطع..
- الأرض العامرة.

● **أجيب:**

- تطورت الأدوات الفلاحية إلى آلات، ما الدور الذي تؤديه الآلات الفلاحية اليوم؟
- بم رُبط الكاتب التنمية الزراعية؟ وفيم تُساهم وفره الإنتاج الزراعي؟
- بم تتميز الفلاحة العصرية عن الفلاحة التقليدية؟
- هل تتحقق التنمية الزراعية، إذا لم تتطور الآلات الفلاحية؟ أوضح بأمثلة من محيطي.
- أفتح عنواناً مناسباً للنص.
- أحدد أفكار النص الأساسية، وأكون منها تلخيصاً.
- أبدي رأيي في الفكرة الآتية: "أتاح استخدام هذه الآلات الفرصة لمضاعفة الإنتاج مرات عديدة."

● **أبحث:**

- أقرن بين أسماء الأدوات الفلاحية التقليدية، وأسماء آلات فلاحية حديثة، وأذكر مميزات كل منهما.



حصادة عصرية

المُسْتَنْى بِالْإِ

● الأَظُ:

● أَقْرَأُ الشَّوَاهِدَ:

- نَجَحَ التَّلَامِيذُ، إِلاَّ الْمُتَهَاوِنَ.
- نَجَحَ التَّلَامِيذُ، إِلاَّ الْمُتَهَاوِنَ.
- ما نَجَحَ التَّلَامِيذُ، إِلاَّ الْمُتَهَاوِنَ.
- ما نَجَحَ التَّلَامِيذُ، إِلاَّ الْمُتَهَاوِنَ.

● أَقْرَأُ، وَأَحْلِلُ الشَّوَاهِدَ إِلَى عَنَاصِرِهَا:

نَجَحَ	التَّلَامِيذُ	إِلاَّ	الْمُتَهَاوِنَ.
نَجَحَ	التَّلَامِيذُ	إِلاَّ	الْمُتَهَاوِنَ.

● أُدْرِجُ عَنَاصِرَ الشَّوَاهِدِ فِي الْجَدَاوِلِ: ● أَكْتَشِفُ الظَّاهِرَةَ:

إِعْرَابُ الْمُسْتَنْى	الْمُسْتَنْى	الْحَرْفُ	الْجُمْلَةُ		حَرْفُ
			مُثَبِّتَةٌ	مَنْفِيَةٌ	
يُنْصَبُ وَجُوباً	الْمُتَهَاوِنَ	إِلاَّ	نَجَحَ		"إِلاَّ"
يُنْصَبُ عَلَى أَنَّهُ مُسْتَنْى	الْمُتَهَاوِنَ	إِلاَّ	نَجَحَ	ما	حَرْفُ
بَدَلٌ	الْمُتَهَاوِنَ	إِلاَّ	نَجَحَ	ما	أَسْتِثْنَاءٍ

● أَقْرَأُ، وَأُنْجِزُ:

- أَكْمِلُ الْجُمْلَتَيْنِ الْآتِيَتَيْنِ بِمُسْتَنْى مُنَاسِبٍ، ثُمَّ أَشْكُلُهُ:

- أَقْبَلَ الْمُتَعَلِّمُونَ، إِلاَّ
- لَمْ يَحْضُرِ الْمَدْعُوُونَ، إِلاَّ
- أَشْكُلُ الْجُمْلَتَيْنِ الْآتِيَتَيْنِ، وَأَسْطُرُ تَحْتَ الْمُسْتَنْى:
- اقتلعت العاصفة الأشجار إلا النخيل.
- ما حضر الضيوف إلا واحد.

- أَعْرَبُ الْجُمْلَةَ الْآتِيَةَ: حَضَرَ أَفْرَادُ الْأُسْرَةِ، إِلاَّ وَاحِداً.

إِسْمَا الزَّمَانِ وَالْمَكَانِ

● أقرأ الشواهد:

● الأخط:

- يَنْطَلِقُ الْقِطَارُ فِي الْمَوْعِدِ الْمَحْدَدِ.
- فِي فَضَاءِ الْمَعْمَلِ مَطْعَمٌ.

● أَقْرَأُ، وَأَحِلُّ الشَّوَاهِدَ إِلَى عَنَاصِرِهَا:

يَنْطَلِقُ	الْقِطَارُ	فِي	الْمَوْعِدِ	الْمَحْدَدِ.
			↓	
			مَفْعِلٌ	

فِي فَضَاءِ	الْمَعْمَلِ	مَطْعَمٌ.
		↓
		مَفْعَلٌ

● أَكْتَشِفُ الظَّاهِرَةَ:

● أَدْرِجُ عَنَاصِرَ الشَّوَاهِدِ فِي الْخُطَاةِ:

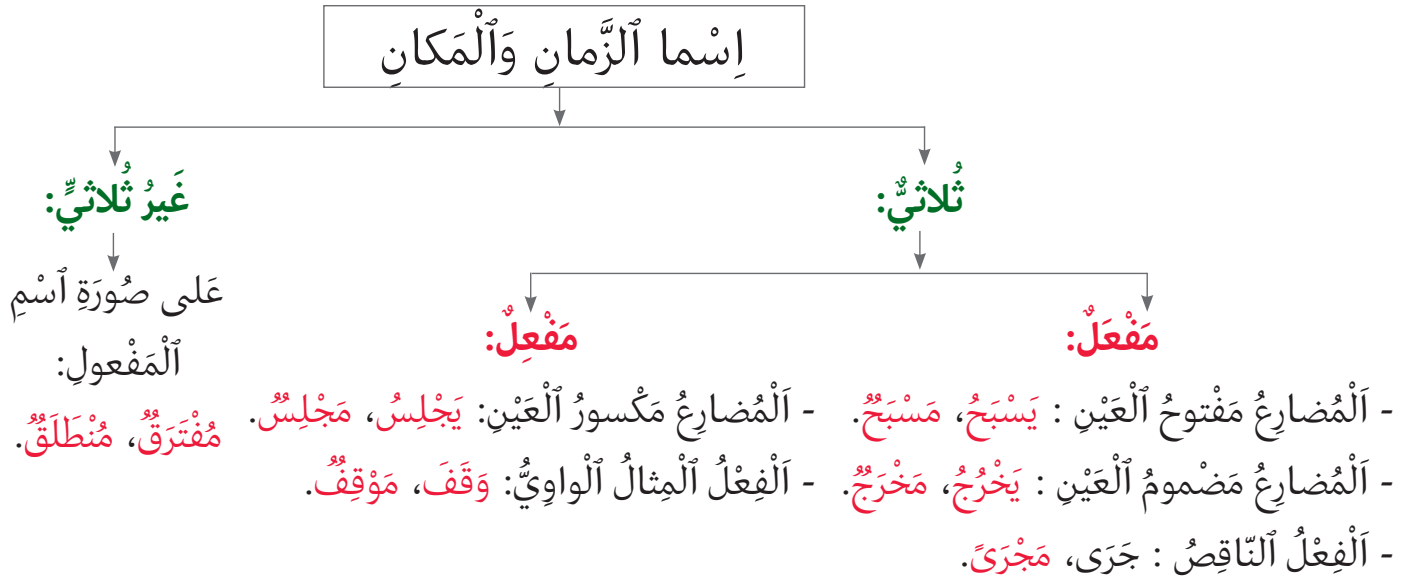

● أَقْرَأُ، وَأَنْجِزُ:

- أَصَوْعُ اسْمِ الْمَكَانِ مِنَ الْأَفْعَالِ الْآتِيَةِ، وَأَحَدُ وَزَنُهُ: سَبَحَ - اسْتَشْفَى - طَبَخَ - كَتَبَ
- أَضَعُ خَطًّا تَحْتَ اسْمِ الزَّمَانِ، وَخَطِّينِ تَحْتَ اسْمِ الْمَكَانِ، فِي الْجُمْلَةِ الْآتِيَةِ:
- مَدِينَةُ الدَّارِ الْبَيْضَاءِ، مَسْقُطُ رَأْسِي.
- مَكَّةُ الْمُكْرَمَةُ، مَهْبِطُ الْوَحْيِي.
- حَضَرْتُ فِي الْمَوْعِدِ الْمَحْدَدِ.

إن تزايد عدد سكان العالم أدى إلى أن تصبح موارد الطعام غير كافية، وأن يصبح الكثير من مناطق العالم مهددة بالمجاعة. وأمام هذه المشكلات، لم يبق للإنسان إلا أن يفكر بجديّة في حلّ مشكلة الغذاء؛ وذلك باللجوء إلى الزيادة في إنتاج الأراضي الزراعية؛ باستعمال تقنيات السقيّ العصريّ، والأسمدة ومبيدات الحشرات.

عن (القراءة)، وزارة التربية الوطنية، السنة الرابعة، دار النشر المغربية، ص: 83، (بتصرف).

● أنجز:

■ الفهم:

- أقرأ النصّ قراءة صامتة، ثمّ أنقل الجملة والكلمات التي تحتها سطرًا، وأضبطها بالشكل التام.
- أقتح عُنواناً مناسباً للنصّ.
- أرتب الأفكار الآتية، حسب ورودها في النصّ:

- قلة موارد الطعام.
- التفكير في تقنيات جديدة؛ لحلّ مشكلة نقص الغذاء.
- تزايد سكان العالم.

- ما التّقيّة العصريّة المُستعملة اليوم في السّقي؟ ما إيجابياتها؟

■ الدرس اللغوي:

- أعرب ما يأتي: • الجملة: إن تزايد عدد سكان العالم، تسبّب في قلة الأَطعمة.

• الكلمات: لم يبقَ - الكثير - أن يصبح.

- أَسْتَخْرِجُ مِنَ النَّصِّ "اسْمَ مَفْعُولٍ". - أَسْتَخْرِجُ الْمَصَادِرَ الْمَوْجُودَةَ فِي النَّصِّ.

- أَمَلًا الْفِرَاعَ بِتَمْيِيزٍ مُنَاسِبٍ، ثُمَّ أَبَيَّنْ نَوْعَهُ:

• اشترَيْتُ لِتَرًا.....

• فِي جَيْبِي سَبْعُونَ.....

• شَاهَدْتُ عَلَى الشَّجَرَةِ أَحَدَ عَشَرَ.....

- آتِي بِكَلِمَاتٍ مِثْلَ: بُطءٌ ... - آتِي بِكَلِمَاتٍ مِثْلَ: ماءٌ ...



تَقْنِيَّةُ السَّقْيِ بِالرَّشِّ

مَعْمَلُ السَّرْدِينِ

عالم الفلاحة والصناعة والإنتاج

● الأَظْهَرُ، وَاقْرَأْ:

كَانَ الْمَعْمَلُ يَضُمُّ أَنْمَاطاً مُتَنَوِّعَةً مِنَ الشُّغْلِ، مُعَقَّدَةً، تَنْصَبُ فِي وَحْدَتِهَا النَّهَائِيَّةِ، عِنْدَمَا تُلْفَظُ عُلْبُ السَّرْدِينِ الصَّفِيحِيَّةِ، سَاحِنَةً، زَاهِيَةً الْأَلْوَانِ، مُتْرَاصَةً بِأَنْتِظَامٍ فِي صُفُوفٍ يُحَرِّكُهَا حِزَامٌ يَدُورُ تَحْتَهَا بِتَوَدَّةٍ؛ لُتَعَبًا فِي الصَّنَادِيقِ الْخَشَبِيَّةِ، وَتُحْمَلُ فِي الشَّاحِنَاتِ إِلَى الْمِينَاءِ.

وَكَانَتْ هَذِهِ الشَّاحِنَاتُ الضَّخْمَةُ، فِي حَرَكَةٍ دَائِبَةٍ. فَعَدَا هَاتِهِ الَّتِي تَحْمِلُ أَكْيَاسَ الْعُلْبِ الْجَاهِزَةِ، هُنَاكَ أُخْرَى تُقْبَلُ فِي كُلِّ وَقْتٍ، سِوَاءٍ مِنَ الْمَرْسَى الْقَرِيبِ أَمْ مِنْ أَقْصَى مَوَانِي الْجَنُوبِ؛ مُحْمَلَةً بِصَنَادِيقِ السَّرْدِينِ، مُتْرَاكِمَا عَلَى بَعْضِهِ، تَتَخَلَّلُهُ طَبَقَاتُ الْمِلْحِ، الَّتِي رُشَّتْ عَلَيْهِ؛ تَفَادِيًا لِفَسَادِهِ، قَبْلَ أَنْ يَصِلَ الْمَعْمَلُ. وَمَا تَكَادُ حُمُولَةُ السَّرْدِينِ تَصِلُ، حَتَّى يُكَوْنَ كُلُّ شَيْءٍ مُعَدًّا لِاسْتِقْبَالِهَا؛ فَطَاوِلَاتُ الْعَمَلِ جَاهِزَةٌ نَظِيفَةٌ، وَالْعَمَالُ وَالْعَامِلَاتُ فِي الْإِنْتِظَارِ..

وَتَبْدَأُ عَمَلِيَّةُ إِفْرَاقِ الشَّاحِنَاتِ مِنْ حُمُولَتِهَا بِوَاسِطَةِ صَنَادِيقِ خَشَبِيَّةٍ، وَهِيَ عَمَلِيَّةٌ يُشَارِكُ فِيهَا الْجَمِيعُ؛ نِسَاءً وَرِجَالًا، فِي هَرَجٍ وَضَجِيحٍ وَسُرْعَةٍ؛ حَتَّى إِذَا أَنْتَهَى ذَلِكَ، سَادَ الْمَعْمَلُ شَيْءٌ مِنَ النَّظَامِ؛ إِذْ يَقْصِدُ كُلُّ مَكَانَهُ، وَيُنْصَرَفُ إِلَى أَدَاءِ دَوْرِهِ. مبارك ربيع (الريح الشتوية، مطبعة النجاح الجديدة، ط 3، 1996، ص: 189-190) (بتصرف)

● اقْرَأْ، وَافْهَمْ:

● أَنْمِي مُعْجَمِي:

- أَنْمَاطًا: أَنْوَاعًا، وَأَصْنَافًا - تُلْفَظُ: تُرْمَى، وَتُقَدَّفُ
- تَوَدَّةٌ: رِزَانَةٌ، وَتَمَهُّلٌ - دَائِبَةٌ: مُسْتَمِرَّةٌ، وَمُوَظَّبَةٌ..

● أَجِبْ:

- مَا الْمَرَا حِلُّ الَّتِي تَمُرُّ بِهَا عَمَلِيَّةُ تَصْبِيرِ السَّرْدِينِ؟
- مِنْ أَيْنَ كَانَ يُؤْتَى بِالسَّمَكِ؟ كَيْفَ كَانَ يُخَزَّنُ؟ لِمَاذَا يُرْسُ بِالْمِلْحِ؟ كَيْفَ كَانَتْ تُوزَعُ الْأَدْوَارُ بَيْنَ الْعَمَالِ؟
- أَتَخَيَّلُ مَا يُمْكِنُ أَنْ يَدُورَ بَيْنَ الْعَمَالِ وَهُمْ يُفْرغُونَ حُمُولَةَ الشَّاحِنَاتِ.
- أَقْتَرِحُ عُنْوَانًا مُنَاسِبًا لِلْفِقْرَةِ الثَّانِيَةِ.
- أَلْحِصُ النَّصْرَ شَفَهِيًّا وَكِتَابِيًّا.
- أُبْدِي رَأْيِي فِي الْفِكْرَةِ الْآتِيَةِ، وَأَعْلَلُ: "سَادَ الْمَعْمَلُ شَيْءٌ مِنَ النَّظَامِ، إِذْ يَقْصِدُ كُلُّ مَكَانَهُ، وَيُنْصَرَفُ إِلَى أَدَاءِ دَوْرِهِ".

● أَبْحَثْ:

- تَجُودُ أَعْمَاقِ الْبَحْرِ بِأَنْوَاعٍ كَثِيرَةٍ مِنَ الْأَسْمَاكِ. أَضَعُ مِلْفًا مُصَوَّرًا عَنْ أَنْوَاعِ الْأَسْمَاكِ الَّتِي يَزَخَرُ بِهَا الْمَغْرِبُ.



سَمَكُ السَّرْدِينِ

المُسْتَنَى بِغَيْرِ وَسْوَى

أقرأ الشواهد:

الأحظ:

- نَجَحَ التَّلَامِيذُ، غَيْرَ وَاحِدٍ.
- ما نَجَحَ التَّلَامِيذُ، غَيْرُ وَاحِدٍ.

أقرأ، وأحلل الشواهد إلى عناصرها:

ما	نَجَحَ	التَّلَامِيذُ،	غَيْرُ	وَاحِدٍ.
ما	نَجَحَ	التَّلَامِيذُ	غَيْرَ	وَاحِدٍ.

أكتشف الظاهرة:

أدرج عناصر الشواهد في الجدول:

المُسْتَنَى بِغَيْرِ وَسْوَى						
إِعْرَابُ الْمُسْتَنَى	مُضَافٌ إِلَيْهِ	الْمُسْتَنَى	الْمُسْتَنَى مِنْهُ	الْجُمْلَةُ		أَسْمَاءُ
				مُثَبِّتَةٌ	مَنْفِيَةٌ	
غَيْرَ: مُسْتَنَى	وَاحِدٍ	غَيْرَ	التَّلَامِيذُ	نَجَحَ		غَيْرِ سْوَى
غَيْرَ: مُسْتَنَى	وَاحِدٍ	غَيْرَ	التَّلَامِيذُ	نَجَحَ	مَا	
غَيْرَ: بَدَلٌ	وَاحِدٍ	غَيْرُ	التَّلَامِيذُ	نَجَحَ	مَا	

أقرأ، وأنجز:

- أَشْكُلُ الْجُمْلَتَيْنِ الْآتِيَتَيْنِ، وَأَسَطِّرُ تَحْتَ الْمُسْتَنَى:

• حضر اللاعبون، غير واحد.

• ما حضر اللاعبون، غير واحد.

- أَعْرِبُ الْجُمْلَةَ الْآتِيَةَ: حَضَرَ الْعَمَّالُ، غَيْرَ وَاحِدٍ.

مصدر الثلاثي وغير الثلاثي

الأحظ: أقرأ الشواهد:

- سَمِعْتُ صَهِيلَ الْحِصَانِ.
- أَصَابَهُ سُعَالٌ.
- إِكْرَامُ الضَّيْفِ وَاجِبٌ.
- تَعَلَّمُ الْعِلْمَ فَرَضٌ.

أقرأ، وأحلل الشواهد إلى عناصرها:

ما	نَجَحَ	التَّلاميدُ	غَيْرُ	واحدٍ.
ما	نَجَحَ	التَّلاميدُ	غَيْرَ	واحدٍ.

أكتشف الظاهرة:

إِكْرَامٌ	الضَّيْفِ	وَاجِبٌ.
تَعَلَّمُ	الْعِلْمَ	فَرَضٌ.

أدرج عناصر الشواهد في الجدول:

سَمِعْتُ	صَهِيلَ	الْحِصَانِ.
أَصَابَ	هُ	سُعَالٌ.

من مصادر:

الفعل غير الثلاثي			
وزنه	المصدر	الفعل	
إِفعالٌ	إِكْرَامٌ	أَكْرَمَ	رُباعيٌّ
تَفَعَّلٌ	تَعَلَّمُ	تَعَلَّمَ	خُماسيٌّ
إِسْتِفْعَالٌ	إِسْتِخْلَاصٌ	إِسْتَخْلَصَ	سُداسيٌّ

قياسية: ما كان له ضابط (قاعدة)

الفعل الثلاثي		
وزنه	المصدر	الفعل
فَعْلٌ	أَكَلٌ	أَكَلَ
فُعولٌ	جُلوسٌ	جَلَسَ
فِعالَةٌ	صِناعَةٌ	صَنَعَ
فُعْلٌ	شَغْلٌ	شَغَلَ
فَعيلٌ	صَهيلٌ	صَهَلَ

سَماعية (ما لم تذكر فيه قاعدة)

أقرأ، وأنجز:

- أصوغ مصادر الأفعال الآتية: خَرَجَ - عَلِمَ - تَأَلَّقَ - اِسْتَدَّ - شَارَكَ - كَتَبَ
- أحول المصادر الآتية إلى أفعالها: اِنْسِجَامٌ - اِقْبَالٌ - صَبْرٌ - نِظَافَةٌ - صِيَانَةٌ - اِسْتِكْمَالٌ

الألف اللينة

عالم الفلاحة والصناعة والإنتاج

ألاحظ:

أقرأ الشواهد:

عيسى	مُصْطَفَى	زوايا	عَصَا	فَتَى
التقى	بَنَى	أَحْيَا	سَمَا	
إِلَى	عَلَى	إِلَّا	لَا	

أقرأ، وأحلل:

أكتشف الظاهرة:

ترسم الألف اللينة:



فعل مكوّن من ثلاثة حروف

مكوّن من أكثر من ثلاثة حروف وقبل الألف ياء



أكثر من ثلاثة حروف

ثلاثة حروف أكثر من ثلاثة حروف

أقرأ، وأنجز:

أضع مكان النقط ألفاً لينة (مقصورة أو ممدودة) في الأفعال الآتية:

أعط... - عف... - مش... - اهتد...

أتي بالفعل الماضي لكل فعل من الأفعال الآتية: يدعو - إزم - أسمو - يدنو

أضع مكان النقط ألفاً لينة: مقه... دني... خباي...

الْحَلِيبُ الْمُبَسَّرُ

يُظَنُّ الْبَعْضُ أَنَّ الثَّوْرَةَ الصَّنَاعِيَّةَ الَّتِي عَرَفْتَهَا أوروبًا فِي الْعُصُورِ الْحَدِيثَةِ، أَقْتَصَرَ أَثْرُهَا عَلَى الصَّنَاعَاتِ الثَّقِيلَةِ؛ كَالسِّيَّارَاتِ، وَالْقَطْرِ، وَالطَّائِرَاتِ..

وَالْحَقِيقَةُ أَنَّ تِلْكَ الثَّوْرَةَ أَكْتَسَحَتِ الزَّرَاعَةَ وَمُنْتَجَاتِهَا أَيْضًا؛ فَقَدْ حَلَّ الْجَرَّارُ مَحَلَّ الثَّيْرَانِ، وَالْحَصَادَاتُ مَحَلَّ الْمَنَاجِلِ وَالِدَّوَابِّ، وَقُلُّ مِثْلَ ذَلِكَ فِي الدَّوَاغِنِ وَمُسْتَخْرَجَاتِ الْأَلْبَانِ.

لَقَدْ حَلَّتِ الْآلَةُ فِي هَذِهِ الْمَجَالَاتِ مَحَلَّ الْيَدِ الْعَامِلَةِ، وَتَجَلَّى ذَلِكَ فِي عَمَلِيَّةِ الْحَلْبِ. وَتَوَقَّعَ كَثِيرٌ مِنَ الْمُزَارِعِينَ فَشَلَّ هَذَا الْإِخْتِرَاعَ، غَيْرَ أَنَّ الْحَلْبَ الْآلِيَّ مَا لَبِثَ أَنْ شَاعَ وَانْتَشَرَ.

يوسف زعلابوي (الحق العربي، عدد 243، مارس 1980) (بتصرف)

● أَنْجِزْ:

■ الْفَهْمُ:

- أَفْرَأ النَّصَّ قِرَاءَةً صَامِتَةً، ثُمَّ أَنْقُلِ الْجُمْلَةَ وَالْكَلِمَاتِ الَّتِي تَحْتَهَا سَطْرًا، وَأَضْبِطْهَا بِالشَّكْلِ التَّامِّ.
- أَفْتَرِحْ عُنْوَانًا مُنَاسِبًا لِلنَّصِّ. - أَبْحَثْ عَنْ ضِدِّ كَلِمَةِ "النَّجَاحِ".
- أَسْرِحْ كَلِمَةَ "اَكْتَسَحَتْ". - أَسْتَخْرِجْ أَفْكَارَ النَّصِّ.
- أَحْوَلِ الْجُمْلَةَ: "حَلَّتِ الْآلَةُ فِي هَذِهِ الْمَجَالَاتِ مَحَلَّ الْيَدِ الْعَامِلَةِ"، إِلَى أَسْلُوبِ الْإِسْتِفْهَامِ.
- أذْكَرُ مَجَالَاتِ فِلَاحِيَّةٍ وَصِنَاعِيَّةٍ أُخْرَى، حَلَّتْ فِيهَا الْآلَةُ مَحَلَّ الْيَدِ الْعَامِلَةِ.
- أَبْدي رَأْيِي فِي اسْتِعْمَالِ التَّكْنُولُوجِيَا فِي الْفِلَاحَةِ.

■ الدَّرْسُ اللُّغَوِيُّ:

- أُعْرِبُ مَا يَأْتِي: - الْجُمْلَةُ: الْحَقِيقَةُ أَنَّ تِلْكَ الثَّوْرَةَ أَكْتَسَحَتِ الزَّرَاعَةَ.
- الْكَلِمَاتُ: عَرَفْتُهَا - الثَّوْرَةَ الصَّنَاعِيَّةَ.

- أَضَعُ مَكَانَ التَّقِطِ مَنْصُوبَاتِ الْأَسْمَاءِ الْمَطْلُوبَةِ:

- اِقْتَصَدْتُ خَمْسِينَ (تَمْيِيزٌ مَلْفُوظٌ).
- اَقْبَلَ الضُّيُوفَ إِلَّا (مُسْتَشْنَى مِنْهُ).
- قَصَدْتُ الْمَدْرَسَةَ لِلْعِلْمِ. (مَفْعُولٌ لِأَجْلِهِ).
- تَطَوَّرَتِ التَّكْنُولُوجِيَا ... مُذْهَلًا. (مَفْعُولٌ مُطْلَقٌ).
- اَقْبَلَ الْأُسْتَاذُ (حَالٌ مُفْرَدَةٌ مَنْصُوبَةٌ).
- أَدْرِجْ أَسْمَاءَ الْمَكَانِ أَوْ الزَّمَانِ الْآتِيَّةِ، فِي مَكَانِهَا مِنَ الْجَدْوَلِ: مَسْبُوحٌ - مَوْعِدٌ - مَلْعَبٌ



حَلِيبٌ مُبَسَّرٌ

إِسْمُ مَكَانٍ	إِسْمُ زَمَانٍ

● أكتسب:

■ أقرأ:

يَوْمِيَاتُ فَلَاحٍ

هكذا تراه كل صباح باكراً، نشيطاً في حقله؛ يعتني بالمزروعات: يزيل عنها الأعشاب الضارة، ويمددها بمياه السقي. ثم يلتفت، بعد ذلك، إلى أشجار البُرْتُقال؛ يقلم أغصانها، ويغني تربتها بما تحتاج إليه من أسمدة نافعة. كل هذا، وعينه لا تغفل عن قطع الغنم الذي يرعى على مقربة من الحقل..

■ الأَظْهَرُ وَأَقْرَأُ: تراه نشيطاً في حقله / يعتني بالمزروعات / يزيل عنها الأعشاب الضارة / يمددها

بمياه السقي / يلتفت إلى أشجار البُرْتُقال / يقلم أغصانها / يغني تربتها بما تحتاج إليه من أسمدة نافعة / عينه لا تغفل عن قطع الغنم...

■ أتدرب:

- أقرأ الأفعال الآتية: (قُطِعَتْ / جَرَفَتْ / تَعَاوَنُوا / تَهَاوَلَتْ / أَغْلَقَتْ / تَضَرَّرَتْ / فَاضَ / تَضَرَّرَ).
- أوّظ الأفعال السابقة؛ لإتمم بناء نصّ سرديّ؛ ثمّ أسمعهُ لِأحدِ أفرادِ أسرتي:

فَيْضَانُ النَّهْرِ

..... الأمطار على القرية؛ ف..... النهر المجاور للسكان. المياه التربة والأشجار، و..... الناس في منازلهم، كما المحاصيل الزراعيّة، و..... الطرقات والمسالك القرويّة، و..... المدرسة أبوابها. لكنّ سكان القرية ، وتضامنوا؛ للتقليل من هول الكارثة.

■ أنتج:

- أرتب الجمل الآتية؛ لبناء نصّ سرديّ:
- دَخَلَ الْعُرُوسَانِ الْقَاعَةَ / بَدَأَ الْمَدْعُودُونَ فِي الْحُضُورِ؛ يَحْمِلُونَ هَدَايَاهُمْ / وَصَلَتِ الْفِرْقَةُ الْمَوْسِيقِيَّةُ / تَعَاوَنَ الْجِيرَانُ عَلَى تَنْظِيمِ قَاعَةِ الْحَفْلِ / انْطَلَقَتْ زَغَارِيدُ النِّسَاءِ / الْيَوْمَ حَفْلٌ زِفَافٍ جَارَتْنَا سُعَادَ / ارْتَفَعَتْ أَصْوَاتُ الْأَلَاتِ الْمَوْسِيقِيَّةِ.
- أعرض إنتاجي على أحد أفراد أسرتي و / أو على أحد أصدقائي.

أقرأ:



رُزْتُ جَدَّتِي، ذَاتَ مَسَاءٍ، فَأَصْرَتْ عَلَيَّ أَنْ
أَقْضِيَ عِنْدَهَا اللَّيْلَةَ، فَأَعْتَذَرْتُ بِأَنِّي لَا أُسْتَطِيعُ
أَنْ أُنَامَ إِلَّا إِذَا وَضَعْتُ رَأْسِي عَلَى وَسَادَتِي.
فَأَرْسَلَتْ جَدَّتِي فِي طَلَبِ الْوَسَادَةِ. وَمُنْذُ تِلْكَ
اللَّيْلَةِ، ظَلَّتْ وَسَادَتِي تَتَّبَعُنِي إِلَى أَيِّ مَكَانٍ
أَقْضِي فِيهِ اللَّيْلَ خَارِجَ مَنْزِلِنَا.

وَلَمَّا كُنْتُ يَوْمًا عَلَى أَهْبَةِ مُغَادَرَةِ الْبِلَادِ، لَمْ يَكُنْ مِنَ الْمُسْتَعْرَبِ أَنْ أُحْمِلَ مَعِيَ تِلْكَ الْوَسَادَةَ.
وَعِنْدَمَا هَمَمْتُ بِاخْتِرَاقِ الْبَابِ، اسْتَوْقَفْتَنِي جَدَّتِي الْبَاكِئَةُ، وَقَدَّفَتْ فِي وَجْهِي بَعْضَ الْمِلْحِ؛ لَقَدْ
أَرَادَتْ بِذَلِكَ أَنْ تَضْمَنَ رُؤْيَايَ مَرَّةً أُخْرَى، وَلَكِنَّ الْمَوْتَ حَيَّبَ آمَالَهَا؛ فَمَاتَتْ بَعْدَ سَفَرِي بِشَهْوَرٍ.

سَارَتِ الْقَافِلَةُ، فِي الظَّلامِ، حَوْلَ غُلامٍ عَلَى عَتَبَةِ الشَّبَابِ؛ لِتُودِّعَهُ عِنْدَ مَحَطَّةِ الْقِطَارِ؛ وَهِيَ عُرْضَةٌ
لِلْخَوَاطِرِ وَالْهُوَاجِسِ: الْفُتُوَّةُ، وَالْغُرْبَةُ، وَالْبُعْدُ، وَالْإِسْتِعْمَارُ!

تَأَخَّرَ الْقِطَارُ، وَفِي صَمْتٍ أَخَذْتُ أَتَأَمَّلُ وَجْهَ أَبِي؛ الَّذِي قَرَأْتُ فِي جَبِينِهِ أَلْفَ حَيْرَةٍ مِنْ أَمْرِي.
وَتَدَكَّرْتُ أُمِّي الْحُنُونََ، لَوْ كَانَتْ عَلَى قَيْدِ الْحَيَاةِ، لَكَانَتْ بِجَانِبِي تَذْرِفُ دُمُوعًا غَزِيرَةً! وَتَوَارَدَتْ فِي
نَفْسِي خَوَاطِرُ السَّفَرِ إِلَى مِصْرَ، لِلإِلْتِحَاقِ بِأَحَدِ مَدَارِسِهَا الْعَصْرِيَّةِ... آه كَمْ سَتَدُومُ رِحْلَتِي هَذِهِ؟..

وَفَجْأَةً سَمِعْتُ صَوْتَ صَفِيرِ الْقِطَارِ! ثُمَّ مَا لَيْتَ أَنْ تَوَقَّفَ، فَعَانَقَنِي وَالِدِي عِنَاقًا طَوِيلًا. ثُمَّ صَفَّرَ
الْقِطَارُ وَتَزَحَّزَحَ، وَأَنْطَلَقَ فِي الظَّلامِ بِصَرَخِهِ الْمُرْعِبِ! فِي رِحْلَةٍ مُبْهَمَةٍ تَقْتَحِمُ بَابَ الْمَجْهُولِ!..

عبد المجيد بن جلون، (في الطفولة)، ص: 177 (بتصرف).

● أَقْرَأُ، وَأَفْهَمُ:

● أَنْمِي مُعْجَمِي:

- أَرْبِطُ بَيْنَ كُلِّ كَلِمَةٍ وَشَرْحِهَا:

- هَوَاجِسُ
- تَبَتَّتْ عَلَيْهِ وَلَزِمَتْهُ، وَلَمْ تَرْضَ بَدِيلاً بِهِ...
- أَصْرَتِ عَلَى الْأَمْرِ
- الْعُدَّةُ
- أَهْبَةُ
- كُلُّ مَا يَدْوُرُ فِي النَّفْسِ مِنَ الْخَوَاطِرِ وَالْأَفْكَارِ.

● أُجِيبُ:

- مَنِ الَّتِي زَارَهَا الطِّفْلُ؟ مَاذَا طَلَبَتْ مِنْهُ؟ بِمِ أَعْتَدَرَ؟ هَلْ قَبِلَتْ أَعْتِدَارُهُ؟
- لِمَ قَدَفَتْ الْجَدَّةُ الْمِلْحَ فِي وَجْهِ حَفِيدِهَا؟
- هَلْ تَحَقَّقَتْ أَمَالَ الْجَدَّةِ، أَمْ حَدَثَ مَا يُكَدِّبُهَا؟
- أَيْنَ وَدَّعَ الْأَهْلُ الْغُلَامَ؟ كَيْفَ عَانَقَ الْأَبُ وَلَدَهُ؟
- سَافَرَ الْكَاتِبُ لِأَجْلِ طَلَبِ الْعِلْمِ. أَدُّكُرُ أَمُوراً أُخْرَى تَدْعُو إِلَى السَّفَرِ.
- مَا فَائِدَةُ السَّفَرِ بِالنَّسْبَةِ إِلَى الْفَرْدِ؟
- اقْتَرِحْ عُنْوَاناً آخَرَ لِلنَّصِّ.
- أَحَدِّدْ أَفْكَارَ النَّصِّ الرَّئِيسَةَ.
- أُبْدِي رَأْيِي فِي الْفِكْرَةِ الْآتِيَةِ، وَأُعَلِّلُ: "اسْتَوْقَفْتَنِي جَدَّتِي الْبَاكِيَةُ، وَقَدَفَتْ فِي وَجْهِ بَعْضَ الْمِلْحِ".

● أَبْحَثُ:

- أَدُّكُرُ بَعْضَ الدُّوَلِ الَّتِي يَتَوَجَّهُ إِلَيْهَا الطَّلَبَةُ الْمَغَارِبَةُ؛ لِطَلَبِ الْعِلْمِ، وَأَدُّكُرُ عَوَاصِمَهَا.

النَّصُّ

الإنسانُ مِنْ أَرْقَى الكَائِنَاتِ الْحَيَّةِ الَّتِي تَعِيشُ عَلَى وَجْهِ الْأَرْضِ. وَلَهُ لُغَةٌ تَعْتَمِدُ عَلَى الْأَلْفَاظِ وَالْأَصْوَاتِ. هَذِهِ اللُّغَةُ هِيَ الَّتِي سَاعَدَتْهُ عَلَى تَحْسِينِ أَحْوَالِهِ وَنُمُوِّ حَضَارَتِهِ عَبْرَ السِّنِينَ.

إن الحيوان إن لم يتكلم كالإنسان، فله لغته الخاصة التي تعتمد على الصوت، واللون، والإشارة، وتستعمل كل شيء؛ الومضات الضوئية.. والإفرازات الكيماوية للتواصل مع غيرها من الحيوانات في البيئة. فما هذه اللغة العجيبة؟ وهل يستطيع الإنسان حل رموزها وألغازها والاستفادة منها في مخاطبة الحيوانات؟

مجلة الفيصل، العدد: 31، دجنبر 1979

القراءة:

- أقرأ النصَّ قراءة صامتة، ثم أجيب:

• أبحث عن ضد: أرقى - تعيش.

• أضع علامة (x) أمام نوعية النص: مقالة أدبية مقالة اجتماعية مقالة علمية

• أختار الفكرة العامة للنص من بين الأفكار الآتية:

لغة الإنسان / لغة الحيوان / لغة التواصل عند الإنسان والحيوان.

• أرتب الأفكار الآتية حسب ورودها في النص: اللغة العجيبة اللغز - لغة الحيوان - لغة الإنسان.

• أحدد الأسلوب المستعمل في الفقرة الأخيرة من النص.

• أدرج السلوكيات الآتية في مكانها من الجدول أسفله: تواصل - انغلاق - تمييز - اعتدال - تعارف - تعصب

سلوك سلبي	سلوك إيجابي

- هل توصل الإنسان إلى فك رموز لغة الحيوان؟

- أضبط بالشكل التام ما يأتي في النص:

- الكلمات: كل - الومضات - اللغة - الاستفادة

- الجملة: - إن الحيوان إن لم يتكلم كالإنسان، فله لغته الخاصة التي تعتمد على: الصوت، واللون والإشارة.

● الدرس اللغوي:

◆ التراكيب:

- أُعْرِبُ ما تَحْتَهُ سَطْرًا.
- أَدْرِجُ الجُمْلَةَ الأَتِيَةَ في تَرْسِيمَةٍ مُنَاسِبَةٍ: لُغَةُ الحَيَوَانِ تُعْتَمَدُ عَلَى الصَّوْتِ...
- أَكْتُبُ الأَعْدَادَ بِالْحُرُوفِ فِي الجُمْلِ الأَتِيَةِ وَأَشْكُلُهَا.
- فِي المَسْمَكِ (25)..... سَمَكَةٌ.
- عِنْدِي (5)..... تَفَاحَاتٍ.
- إِصْطَادَ الصَّيَادُ (12)..... سَمَكَةٌ.

◆ الصِّرفُ وَالتَّحْوِيلُ:

- أَصَوِّعُ مِنَ الأَفْعَالِ: "يَسْتَطِيعُ - يَعْتَمِدُ - تَكَلَّمَ" أَسْمَاءُ الفَاعِلِ وَأَسْمَاءُ المَفْعُولِ، وَأَشْكُلُهَا.
- أَجْرِدُ الأَفْعَالَ الأَتِيَةَ مِنْ حُرُوفِ الزِّيَادَةِ: سَاعَدَ - يَسْتَطِيعُ.
- أَسْتَخْرِجُ مِنَ النَّصِّ فِعْلًا صَاحِبًا سَالِمًا، وَآخَرَ مُعْتَلًّا.
- أَحْوَلُ الجُمْلَةَ: "لَمْ يَتَكَلَّمْ كَالإنْسَانِ" إِلَى الجَمْعِ بِنَوْعِيهِ، مَعَ الشِّكْلِ.

◆ الإِملَاءُ:

- أَجْمَعُ الأَسْمَاءَ الأَتِيَةَ جَمْعَ تَكْسِيرٍ: سَاعٍ - قَاضٍ - رَامٍ.
- أَكْتُبُ مُفْرَدَ الجُمُوعِ الأَتِيَةِ: قَنَوَاتٌ - صَلَوَاتٌ - بُيُوتٌ - لَسَعَاتٌ.
- أَسْتَخْرِجُ مِنَ النَّصِّ كَلِمَاتٍ مُشَابِهَةً لـ "سَائِرَاتٌ - مَشِيئَةٌ"، فِي الرَّسْمِ.

◆ الإِنشَاءُ:

- أَتَحَيَّلُ الحِوَارَ الَّذِي جَرَى بَيْنَ النَّمْلَةِ المُجِدَّةِ وَالصَّرَّارِ الكَسُولِ فِي فَصْلِ الشِّئَاءِ.
- أَكْتُبُ هَذَا الحِوَارَ فِي أَقْلٍ مِنْ ثَمَانِيَةِ أَسْطُرٍ، مَعَ أَحْتِرَامِ عِلَامَاتِ التَّرْقِيمِ.

السَّاعَاتُ الْبِیُولُوجِیَّةُ

الصَّحَّةُ وَالتَّغْذِیَّةُ وَالرِّیَاضَةُ

النَّصُّ

لَا حَظَّ الْعُلَمَاءُ أَنَّ جَمِيعَ الْحَيَوَانَاتِ تَسْتَجِيبُ بِدِقَّةٍ لِدَوْرَةِ اللَّیْلِ وَالنَّهَارِ، بِالرَّغْمِ مِنْ أَنَّهَا لَا تَسْتَعِينُ بِسَاعَاتِ زَمَنِیَّةٍ مَرْتَبِیَّةٍ؛ فَكُلُّ الْحَيَوَانَاتِ تَنْظِمُ حَیَاتَهَا تَبَعًا لِهَذِهِ الدَّوْرَةِ؛ فَمِنْهَا مَا یَنْشِطُ فِي اللَّیْلِ وَیَخْلُدُ إِلَى الرَّاحَةِ نَهَارًا؛ كَالْبُومِ، وَالْخَفَافِشِ، وَالْقَوَارِضِ فِي الصَّحْرَاءِ. وَمِنْهَا مَا یَنْشِطُ فِي النَّهَارِ وَیَخْلُدُ إِلَى الرَّاحَةِ لَیْلًا؛ كَالْغَلْبِیَّةِ الْحَيَوَانَاتِ الْأَلِیْفَةِ وَالْبَرِّیَّةِ.

وَفِي الْعَادَةِ یَبْدَأُ الْحَيَوَانُ نَشَاطَهُ فِي زَمَنِ مُحَدَّدٍ كُلِّ یَوْمٍ؛ فَالْغَلْبِیَّةُ الطُّیُورُ، مَثَلًا، تَبْدَأُ نَشَاطَهَا مَعَ تَبَاشِيرِ الصَّبَاحِ بِالْغِنَاءِ. وَقَدْ أَجْرَى الْعُلَمَاءُ عِدَّةَ تَجَارِبٍ عَلَى هَذِهِ الظَّاهِرَةِ، وَاتَّضَحَ لَهُمْ بِأَنَّ كُلَّ طَائِرٍ لَهُ وَقْتُ مُحَدَّدٌ لَا یَزِیدُ وَلَا یَنْقُصُ ثَانِیَّةً وَاحِدَةً مِنْ یَوْمٍ إِلَى آخَرَ - یَبْدَأُ فِيهِ الْغِنَاءُ.

القِرَاءَةُ

- أَقْرَأُ النَّصَّ قِرَاءَةً صَامِتَةً، ثُمَّ أُجِيبُ:

• أَشْرَحُ: یَخْلُدُ - تَبَاشِيرُ

• أَضَعُ عَلَامَةَ (x) أَمَامَ نَوْعِيَّةِ النَّصِّ:

حُطْبَةٌ مَقَالَةٌ عِلْمِيَّةٌ مَقَالَةٌ اجْتِمَاعِيَّةٌ

• أَقْتَرِحُ عُنْوَانًا آخَرَ مُنَاسِبًا لِلنَّصِّ.

• أَرْتَبُّ الْأَفْكَارَ الْآتِيَةَ حَسَبَ وُجُودِهَا فِي النَّصِّ:

- زَمَنُ بَدَايَةِ نَشَاطِ الْحَيَوَانِ الْيَوْمِيِّ.

- اِخْتِلَافُ انْتِظَامِ حَيَاةِ الْحَيَوَانَاتِ لِهَذِهِ الدَّوْرَةِ.

- اسْتِجَابَةُ الْحَيَوَانَاتِ لِدَوْرَةِ اللَّیْلِ وَالنَّهَارِ.

• أَحْوَلُ الْجُمْلَةِ «يَخْلُدُ الْبُومُ إِلَى الرَّاحَةِ نَهَارًا» إِلَى اسْلُوبِ الْاسْتِفْهَامِ.

• مَا الْقِيَمَةُ الْإِجَابِيَّةُ الْمُسْتَخْلَصَةُ مِنْ نَشَاطِ الْحَيَوَانِ؟

- أَعْلَقُ عَلَى الْجُمْلَةِ: «لِكُلِّ طَائِرٍ وَقْتُ مُحَدَّدٌ یَبْدَأُ فِيهِ الْغِنَاءُ.»

- أَضْبُطُ بِالشَّكْلِ التَّامِّ مَا یَلِي فِي النَّصِّ:

- الْكَلِمَاتُ: - جَمِيعَ - الْأَلِیْفَةِ - عِدَّةَ - كُلِّ.

- الْجُمْلَةُ: - كُلُّ الْحَيَوَانَاتِ تَنْظِمُ حَیَاتَهَا تَبَعًا لِهَذِهِ الدَّوْرَةِ، فَمِنْهَا مَا یَنْشِطُ فِي اللَّیْلِ وَیَخْلُدُ إِلَى الرَّاحَةِ نَهَارًا.

● الدرس اللغوي:

◆ التراكيب:

- أُعْرِبُ ما تَحْتَهُ سَطْرًا.
- أَحَدُّ نَوْعِ الْأَسْمَاءِ الْمَرْفُوعَةِ الْآتِيَةِ:
 - لَاحِظَ الْعُلَمَاءَ.
 - فَأَغْلَبِيَهُ الطُّيُورَ.
- أَدْخِلِ الْجُمْلَةَ الْآتِيَةَ فِي تَرْسِيمَةٍ: تَبْدَأُ نَشَاطَهَا فِي الصَّبَاحِ.

◆ الصِّرفُ وَالتَّحْوِيلُ:

- اسْتَخْرِجِ الْأَفْعَالَ الْمُعْتَلَّةَ فِي النَّصِّ، وَأَيِّنْ نَوْعَهَا.
- أَحَدُّ حُرُوفِ الزِّيَادَةِ فِي الْأَفْعَالِ: اسْتَجَابَ - اسْتَعَانَ - لَاحِظًا.
- اسْتَخْرِجِ مِنَ النَّصِّ: إِسْمَ فَاعِلٍ - مَصْدَرًا - إِسْمًا مَنْسُوبًا.
- أَحْوَلُ الْجُمْلَةِ: «أَجْرَى الْعُلَمَاءُ عِدَّةَ تَجَارِبَ» إِلَى الْمُفْرَدِ الْمُؤَنَّثِ وَالْجَمْعِ الْمُؤَنَّثِ، مَعَ الشَّكْلِ.

◆ الإِمْلاءُ:

- أَكْتُبُ ما بَيْنَ الْقَوْسَيْنِ بِالشَّكْلِ الْمُنَاسِبِ الصَّحِيحِ:
 - لَمْ (يَدْنُو) مِنَ الْأَشْرَارِ.
 - هُمْ لَمْ (يُبْدِرُ) الْمَاءَ.
- اسْتَخْرِجِ ما فِي النَّصِّ مِنْ كَلِمَاتٍ مُشْتَمِلَةٍ عَلَى الْهَمْزَةِ الْمُتَوَسِّطَةِ، وَالْهَمْزَةِ الْمُتَطَرِّفَةِ.

◆ الْإِنْشَاءُ:

- رَاقِبْتُ طَائِرًا حُرًّا طَلِيقًا خِلالَ يَوْمٍ؛ مِنْ تَبَاشِيرِ الصَّبَاحِ حَتَّى غُرُوبِ الشَّمْسِ.
- أَحْكِي، فِي ثَمَانِيَةِ أَسْطُرٍ، كُلَّ ما تَعَرَّفْتَهُ مِنْ أَنْشِيطَةِ هَذَا الطَّائِرِ خِلالَ هَذَا الْيَوْمِ.

مَسْجِدُ الْكُتَيْبَةِ

الصَّحَّةُ وَالتَّغْذِيَةُ وَالرِّيَاضَةُ

النص:

وَرَدَ عَنِ الْمَقْرِيِّ فِي كِتَابِ (نَفْحِ الطَّيِّبِ)، مُتَّحِدًا عَنْ مَسَاجِدِ مُرَاكَشَ، فَقَالَ: فَهِيَ عَلَى الْإِجْمَالِ مِائَةٌ وَثَلَاثَةٌ وَعِشْرُونَ مَسْجِدًا، وَتُقَامُ صَلَاةُ الْجُمُعَةِ فِي اثْنَيْنِ وَعِشْرِينَ. مِنْهَا مَسْجِدُ الْكُتَيْبَةِ، الَّذِي يُعَدُّ مَفْخَرَةً مِنْ مَفَاخِرِ الْإِسْلَامِ الْخَالِدَةِ؛ بِنَاهُ عَبْدُ الْمُؤْمِنِ بْنِ عَلِيٍّ الْكُومِيُّ، سَنَةَ خَمْسَمِائَةٍ وَسَبْعٍ وَثَلَاثِينَ، ثُمَّ شَيْدَ صَوْمَعَتَهُ، مِنْ بَعْدِهِ، حَفِيدُهُ يَعْقُوبُ الْمَنْصُورُ الْمَوْحِدِيُّ، سَنَةَ خَمْسِمِائَةٍ وَإِحْدَى وَسِتِّينَ؛ فَجَعَلَ طَوْلَهَا مِائَةً وَعِشْرًا أَذْرُعًا. فَكَانَتْ هَذِهِ الصَّوْمَعَةُ، أَعْظَمَ صَوَامِعِ مُرَاكَشَ طَوْلًا وَإِتْقَانًا.

ابن المؤقت - السعادة الأبدية. ص: 7 بتصرف.

القراءة:

أَقْرَأُ النَّصَّ قِرَاءَةً صَامِتَةً، وَأُجِيبُ:

1 - - أَشْرَحُ مَا يَأْتِي، وَأَرْكُبُ فِي جُمْلَةٍ:

وَرَدَ - شَيْدَ - حَفِيدٌ.

- أَرْبُطُ بِمَا يَوْجَدُ فِي مُرَاكَشَ مِنْ مَعَالِمَ:

• مِائَةٌ وَثَلَاثَةٌ وَعِشْرُونَ مَسْجِدًا

• صَوْمَعَةُ حَسَّانَ

• مُرَاكَشَ

• مَسْجِدُ الْكُتَيْبَةِ

• جَامِعُ الْقُرَوِيِّينَ

2 - أَحَدُّ نَوْعِيَّةِ النَّصِّ.

3 - مَا الْفِكْرَةُ الْعَامَّةُ الَّتِي يُعَالِجُهَا النَّصُّ؟

4 - أَحَدُّ أَفْكَارِ النَّصِّ الْأَسَاسِيَّةِ.

5 - أَسْتَخْرِجُ مِنَ النَّصِّ جُمْلَةً تُعَبِّرُ عَنْ قِيَمَةِ الْمُحَافَظَةِ عَلَى التُّرَاثِ الْعُمْرَانِيِّ.

6 - أَقْرَأُ النَّصَّ قِرَاءَةً صَامِتَةً، ثُمَّ أَشْكُلُ.

- الْكَلِمَاتُ : صَلَاةٌ - مَفْخَرَةٌ - خَمْسَمِائَةٌ.

- الْجُمْلَةُ : كَانَتْ هَذِهِ الصَّوْمَعَةُ، أَعْظَمَ صَوَامِعِ مُرَاكَشَ.

● الدرس اللغوي:

◆ التراكيب:

- 1- أَسْتَخْرِجُ مِنَ النَّصِّ ثَلَاثَ كَلِمَاتٍ تُعَرَّبُ تَمَيِّزًا، وَأَبِينُ نَوْعَ التَّمْيِيزِ.
- 2- أَكْتُبُ الْأَعْدَادَ الْآتِيَةَ بِالْحُرُوفِ، وَأَتِمِّمُ الْجُمْلَةَ بِالتَّمْيِيزِ:
- فَازَ فِي الْإِمْتِحَانِ 40 تَلْمِيزًا وَتَلْمِيزَةً.
- أَعْطَتِ الْأَرْضُ 25 قِنطَارًا فِي الْهَيْكَلِ الْوَاحِدِ.
- حَلَّتْ بِقَرْيَتِنَا نَاقِلَةٌ ثَقِيلَةٌ 17 سَائِحًا وَ 19 سَائِحَةً.
- فِي مَسْجِدِ حَيِّنَا 11 سَارِيَةً وَ 4 أَبْوَابٍ، وَ 115 مُصْحَفًا
- 3- أَعْرَبْ: - مَا تَحْتَهُ سَطْرٌ فِي النَّصِّ: (مِائَةٌ - يَعْقُوبُ - أَذْرَعُ).
- الْجُمْلَةُ الْآتِيَةُ: (مِنْهَا مَسْجِدُ الْكُتَيْبَةِ).

◆ الصِّرفُ وَالتَّحْوِيلُ:

- 1- أَرِيبُ بَيْنَ الْعَدَدِ وَنَوْعِهِ:

عَشْرَةٌ	اِثْنَيْنِ وَعِشْرِينَ	سَبْعَةَ عَشَرَ	خَمْسُونَ
•	•	•	•
عُقُودٌ	مَعْطُوفٌ	مُفْرَدٌ	مُرَكَّبٌ

- 2- أَصْرَفُ فِعْلًا: (بَنَى) فِي الْمَاضِي وَالْمُضَارِعِ، بِاسْتِعْمَالِ ضَمَائِرِ الْإِفْرَادِ.
- 3- أَحْوَلُ: (وَرَدَ عَنْهُ مُتَحَدِّثًا) إِلَى الضَّمَائِرِ الْآتِيَةِ: نَحْنُ - أَنْتُمْ - هُمْ - هُنَّ.

◆ الإِمْلاءُ:

- 1- أَرَسُمُ الْهَمْزَةَ الَّتِي بَيْنَ الْقَوْسَيْنِ بِالشَّكْلِ الْمُنَاسِبِ الصَّحِيحِ:
- سُد(ء)ل - فِ(ء)ة - ه(ء)لاء - ي(ء)كُل - ت(ء)لَم
- 2- أَحْوَلُ الْأَفْعَالِ الْآتِيَةِ إِلَى صِيغَةِ الْمَاضِي: - يَعْلُو - يُعْنِي - يَجْرِي - يَسْتَدْعِي - يَبْنِي
- 3- أَسْتَخْرِجُ مَا فِي النَّصِّ مِنْ كَلِمَاتٍ مُشْتَمِلَةٍ عَلَى هَمْزَةٍ قَطْعٍ.

◆ الإِنْشَاءُ:

زُرْتُ مَدِينَةَ مُرَاكَشِ السِّيَاحِيَّةِ. أَتَحَدَّثُ فِي بَضْعَةٍ أُسْطَرِّ عَنْ مَآثِرِهَا، وَحَدَائِقِهَا وَأَنْشِيطَةِ سُكَّانِهَا، وَأَخْتِمُ بِشُعُورِي نَحْوَ هَذِهِ الْمَدِينَةِ.

● النَّصُّ:

إِنَّ ذَاكِرَةَ الْإِنْسَانِ - مَهْمَا كَانَتْ قُوَّتُهَا - مَحْدُودَةٌ النَّطَاقِ، وَقُدْرَتُهَا عَلَى الْإِسْتِيعَابِ وَالِاخْتِرَانِ تَقِفُ عِنْدَ حُدُودٍ لَا تَتَعَدَّاهَا. وَمِنْ هُنَا، فَإِنَّ الْعُقُولَ الْإِلِكْتُرُونِيَّةَ تَسْدِي إِلَى الْعِلْمِ خِدْمَةَ كَبْرَى؛ إِذْ تَقْدَمُ إِلَى الْإِنْسَانِ ذَاكِرَةٌ صِنَاعِيَّةٌ؛ تَسْتَوْعِبُ مِنَ الْمَعْلُومَاتِ، مَا لَا تَسْتَوْعِبُهُ آيَاتُ الْعُقُولِ الْبَشَرِيَّةِ مُجْتَمَعَةً، وَتُقَدِّمُهَا إِلَى الْبَاحِثِ، كُلَّمَا أَحْتَاجَ إِلَيْهَا فِي ثَوَانٍ مَعْدُودَاتٍ، مَعَ تَرْتِيبِهَا وَتَصْنِيفِهَا.

وَالسَّبَبُ الَّذِي جَعَلَ مِنَ الصَّرُورِيِّ الْاسْتِعَانَةَ بِمِثْلِ هَذِهِ الذَّاكِرَةِ الصَّنَاعِيَّةِ، هُوَ التَّضَخُّمُ الْهَائِلُ فِي كَمِيَةِ الْمَعْلُومَاتِ الَّتِي أَصْبَحَ مِنَ الصَّرُورِيِّ اسْتِيعَابِهَا فِي الْعَصْرِ الْحَاضِرِ. فَعَصْرُنَا هَذَا لَيْسَ فَقَطُ عَصْرِ الْإِنْفِجَارِ السُّكَّانِيِّ، بَلْ هُوَ أَيْضاً عَصْرُ الْإِنْفِجَارِ الْمَعْرِفِيِّ، أَوْ أَنْفِجَارِ الْمَعْلُومَاتِ كَمَا يُسَمَّوْنَهُ.

● الْقِرَاءَةُ:

- أَقْرَأُ النَّصَّ قِرَاءَةً صَامِتَةً، ثُمَّ أُجِيبُ:

1- أَشْرَحُ: تَسْتَوْعِبُ - الْإِخْتِرَانِ.

2- أَضَعُ عَلَامَةَ (x) أَمَامَ نَوْعِيَّةِ النَّصِّ: - خُطْبَةٌ □ - مَقَالَةٌ □ - قِصَّةٌ □

3- أَقْتَرِحُ عُنْوَاناً جَدِيداً لِلنَّصِّ.

4- أُحَدِّدُ الْفِكْرَةَ الْأَسَاسِيَّةَ لِلنَّصِّ.

5- أَرْتَبُ الْأَفْكَارَ الْآتِيَةَ، بِحَسَبِ وُرُودِهَا فِي النَّصِّ:

خِدْمَاتُ الذَّاكِرَةِ الصَّنَاعِيَّةِ □ ضَرُورَةُ الْاسْتِعَانَةِ بِالذَّاكِرَةِ الصَّنَاعِيَّةِ □ مَحْدُودِيَّةُ ذَاكِرَةِ الْإِنْسَانِ □

6- أَحْوَلُ الْجُمْلَةَ الْآتِيَةَ، إِلَى أَسْلُوبِ الْإِسْتِفْهَامِ: «تَسْتَوْعِبُ مِنَ الْمَعْلُومَاتِ، مَا لَا تَسْتَوْعِبُهُ أَلُوفُ الْعُقُولِ

الْبَشَرِيَّةِ مُجْتَمَعَةً.»

7- أَضَعُ عَلَامَةَ (✓) فِي الْخَانَةِ الْمُنَاسِبَةِ:

حُبُّ الْعِلْمِ وَطَلْبُهُ	التَّنَافُسُ فِي صُنْعِ الْأَدْوِيَةِ	تَخْلِيقُ الْعِلْمِ	تَسْخِيرُ التَّكْنُولُوجِيَا لِلتَّدْمِيرِ

قِيَمَةٌ إِيْجَابِيَّةٌ

8- الشَّكْلُ: أَقْرَأُ النَّصَّ قِرَاءَةً صَامِتَةً، ثُمَّ أَشْكُلُ:

- الْكَلِمَاتِ: (ثَوَانٌ - الْاسْتِعَانَةُ - كَمِيَةٌ - اسْتِيعَابِهَا).

- الْجُمْلَةُ: فَإِنَّ الْعُقُولَ الْإِلِكْتُرُونِيَّةَ تَسْدِي إِلَى الْعِلْمِ خِدْمَةَ كَبْرَى؛ إِذْ تَقْدَمُ إِلَى الْإِنْسَانِ، ذَاكِرَةٌ صِنَاعِيَّةٌ.

● الدرس اللغوي:

◆ التراكيب:

- 1- أُعْرِبْ : - مَا تَحْتَهُ سَطْرٌ فِي النَّصِّ : مَحْدُودَةٌ - الْبَشَرِيَّةُ - وَتُقَدَّمُهَا.
- الْجُمْلَةُ : تَقِفُ عِنْدَ حُدُودٍ.
- 2- أَكْتُبُ الْأَعْدَادَ الْآتِيَةَ بِالْحُرُوفِ:
- قَرَأْتُ (7) قَصَصٍ. - فِي فَصْلِنَا (30) تَلْمِيذًا.
- 3- أَحَدِّدْ نَوْعَ الْمَنْصُوبَاتِ فِي الْجُمْلِ : مُسْتَثْنَى - مَفْعُولٌ مَعَهُ - حَالٌ - مَفْعُولٌ لِأَجْلِهِ - مَفْعُولٌ مُطْلَقٌ:
- سَافَرْتُ وَطُلُوعَ الْفَجْرِ. (.....) - وَقَفْتُ أَحْتِرَامًا لِلْأُسْتَاذِ. (.....)
- دَقَّتِ السَّاعَةُ دَقَّتَيْنِ. (.....) - رَجَعَ الْجُنْدِيُّ مِنَ الْمَعْرَكَةِ مُتَّصِرًا. (.....)

◆ الصِّرفُ وَالتَّحْوِيلُ:

- 1- أُجَرِّدُ الْفِعْلَيْنِ الْآتِيَيْنِ مِنْ أَحْرَفِ الزِّيَادَةِ: تَسْتَوْعِبُ - يَتَعَلَّقُ.
- 2- اسْتَخْرِجْ مِنَ النَّصِّ فِعْلًا صَحِيحًا، وَآخَرَ مُعْتَلًّا.
- 3- أَكْتُبْ نَوْعَ الْأِسْمِ فِي الْخَانَةِ الْمُنَاسِبَةِ: اِسْمٌ فَاعِلٍ - اِسْمٌ تَفْضِيلٍ - نِسْبَةٌ - مَصْدَرٌ

الِاخْتِزَانُ | بَشَرِيَّةٌ | باحثٌ | كُبْرَى

- 4- احوّل إلى الْمُثَنَّى وَالْجَمْعِ بِنَوْعِيهِ: "الْبَاحِثُ يُسَدِّي خِدْمَاتٍ إِلَى الْمُجْتَمَعِ".

◆ الإِمْلاءُ:

- 1- أَكْتُبْ مَا بَيْنَ الْقَوْسَيْنِ، بِالشَّكْلِ الْمُنَاسِبِ الصَّحِيحِ:
- لا (تَدْنُو) مِنَ الْأَشْرَارِ. - (عَنْ + مَا) يَتَسَاءَلُونَ؟
- 2- أَكْتُبْ مَكَانَ التَّقْطِ: "بُن" أَوْ "ابْن": - دَاوُدُ عَائِشَةَ. - أ أَخِيكَ هُوَ الْفَائِزُ؟
- 3- أضعُ مَكَانَ التَّقْطِ التَّاءَ الْمُنَاسِبَةَ (مَبْسُوطَةً أَوْ مَرْبُوطَةً):
- أَعْمَلُ بِالْقَوْلِ..... الْمَشْهُورِ.....: "السُّكُو..... حِكْمَ.....".

◆ الإِنْشَاءُ:

- اَتَّخَيْلُ حِوَارًا جَرَى بَيْنَ الْهَاتِفِ الذِّكِيِّ وَالْهَاتِفِ الثَّابِتِ.
- اَكْتُبْ هَذَا الْحِوَارَ، وَأُبْرِزْ فِيهِ إِجَابِيَّاتٍ وَسَلْبِيَّاتٍ كُلَّ مِنْهُمَا، وَأَخْتِمُهُ بِالتَّوْفِيقِ بَيْنَهُمَا.
- اُنشأ هذا الحوار، احرص على تنظيم المحرر الإنشائي، وتوضيح الخط، وحسن استعمال أدوات الربط، وعلامات الترقيم، وعدم تجاوز عشرة أسطر.

● أَقْرَأُ:

تُحِبُّ أَسْمَاءُ الْحَيَوَانَاتِ حُبًّا كَبِيرًا. كَانَ لَدَيْهَا قِطٌّ جَمِيلٌ، سَمَّتهُ (سوسو)؛ اعْتَنَتْ بِهِ مُنْذُ كَانَ صَغِيرًا، تَهْتَمُّ بِنَظَافَتِهِ وَبِأَكْلِهِ وَشُرْبِهِ، وَتَحْرِصُ عَلَى أَنْ تَزُورَ الْبَيْطَرِيَّ لِتَلْقِيحِهِ. لَمْ يَكُنِ الْقِطُّ (سوسو) يُفَارِقُ صَدِيقَتَهُ أَسْمَاءَ؛ يُرَافِقُهَا أَيْنَمَا حَلَّتْ، وَيَفْهَمُ حَرَكَاتِهَا وَإِشَارَاتِهَا..

وَذَاتَ يَوْمٍ، جَاءَ أَحْوَاهَا (يوسُفُ) بِقَفْصٍ، بِدَاخِلِهِ طَائِرٌ جَمِيلٌ، أَلْوَانُ رِيشِهِ مُخْتَلِفَةٌ؛ خَضْرَاءُ، وَزُرْقَاءُ، وَصَفْرَاءُ، وَحَمْرَاءُ، وَقَالَ: اشْتَرَيْتُ هَذَا الطَّائِرَ مِنْ بَائِعٍ؛ لِيَكُونَ صَدِيقًا لِي! قَالَتْ أَسْمَاءُ: هَذَا رَائِعٌ يَا أَخِي! وَلَكِنْ تَذَكَّرْ بِأَنَّ الْعَصَافِيرَ لَا تَكُونُ سَعِيدَةً إِلَّا وَهِيَ حُرَّةٌ طَلِيقَةٌ!

- يوسُفُ: اعْتَنِي بِهِ يَا أَسْمَاءُ فِي غِيَابِي! سَيَكُونُ هُوَ وَسوسو صَدِيقَيْنِ كَبِيرَيْنِ!
أَصْبَحَتْ أَسْمَاءُ تَهْتَمُّ بِالطَّائِرِ الْجَمِيلِ؛ تُنَظِّفُ قَفْصَهُ، وَتُقَدِّمُ لَهُ الْحَبَّ وَالْمَاءَ، وَتُكَثِّرُ الْجُلُوسَ بِالْقُرْبِ مِنْهُ؛ تَسْتَمْتِعُ بِتَغْرِيدِهِ.. كُلُّ هَذَا، أَيَقْظَ غَيْرَةَ الْقِطِّ (سوسو)، الَّذِي تَضَايَقَ مِنْ وُجُودِ هَذَا الضَّيْفِ.. لَقَدْ أَحَسَّ بِأَنَّ صَدِيقَتَهُ لَمْ تَعُدْ تَهْتَمُّ بِهِ كَمَا كَانَتْ. صَارَ الطَّائِرُ ضَيْفًا ثَقِيلًا عَلَى صَدْرِ الْقِطِّ (سوسو)!!

وَذَاتَ لَيْلَةٍ، وَبَيْنَمَا أَلْقَطُ (سوسو) نَائِمٌ، حَلَمَ بِأَنَّ صَدِيقَتَهُ نَسِيَتْ بَابَ الْقَفْصِ مَفْتُوحًا؛
فَخَرَجَ الْعُصْفُورُ، ثُمَّ طَارَ، وَحَطَّ عَلَى حَافَةِ نَافِذَةِ الْمَطْبَخِ. قَالَ (سوسو)، وَهُوَ يُرَاقِبُ
الطَّائِرَ: حَانَ مَوْعِدُ نِهَائِكَ أَيُّهَا الضَّيْفُ الثَّقِيلُ!

وَتَبَّ أَلْقَطُ وَثَبَةً وَاحِدَةً عَلَى الطَّائِرِ؛ يُرِيدُ افْتِرَاسَهُ، لَكِنَّ الطَّائِرَ قَفَزَ إِلَى أَعْلَى، وَنَجَا؛
فَسَقَطَ أَلْقَطُ (سوسو) فِي بَرَكَةِ الْمَاءِ الَّتِي كَانَتْ وَرَاءَ النَّافِذَةِ.. أَخَذَ أَلْقَطُ (سوسو) يَصْرُخُ
وَيَصْرُخُ: أَنْقِذُونِي! أَنْقِذُونِي! حِينَذَاكَ أَسْرَعَ الْعُصْفُورُ إِلَى أَسْمَاءَ؛ يُوَقِّظُهَا لِتُنَجِدَ أَلْقَطَ
الْمَسْكِينِ..

وَفِي تِلْكَ اللَّحْظَةِ اسْتَيْقَظَ أَلْقَطُ مِنْ حُلْمِهِ، فَوَجَدَ الطَّائِرَ فِي مَكَانِهِ دَاخِلَ الْقَفْصِ؛ يَقْفِزُ،
وَيُغَرِّدُ؛ وَقَالَ؛ وَهُوَ يَتَصَبَّبُ عَرَقًا: يَا لَهُ مِنْ حُلْمٍ مُزْعِجٍ! لَقَدْ أَخْطَأْتُ فِي حَقِّ هَذَا الضَّيْفِ
النَّبِيلِ. قَالَتْ أَسْمَاءُ؛ وَهِيَ تَنْظُرُ إِلَى أَلْقَطِ وَالْعُصْفُورِ: «أَنْظُرِي يَا يَوْسُفُ! لَقَدْ أَصْبَحَا
صَدِيقَيْنِ حَمِيمَيْنِ!».

ضَيْفٌ نَبِيلٌ ...

الصَّحَّةُ وَالتَّغْذِيَةُ وَالرِّيَاضَةُ

● أَنْجَزُ:

- أَتَعَرَّفُ الْعُنَاصِرَ الْفَنِّيَّةَ لِلنَّصِّ:

• أَمَلًا الْفَرَاعَاتِ بِمَا يُنَاسِبُ:

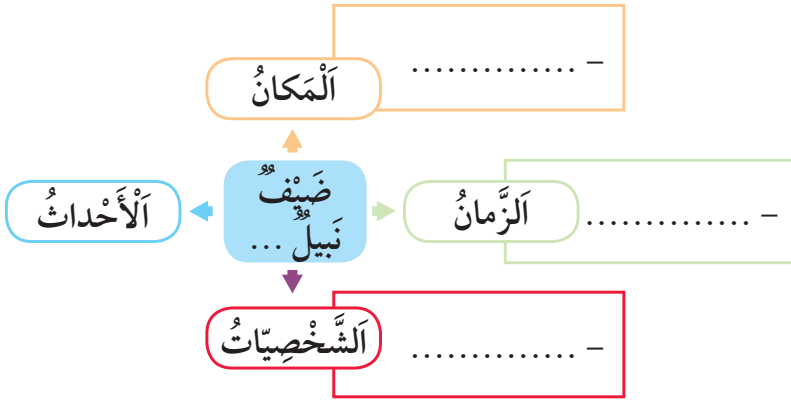

• أَرْتَبُ الْأَحْدَاثَ الْأَتِيَّةَ بِحَسَبِ وُجُودِهَا فِي النَّصِّ، بِوَضْعِ الْأَرْقَامِ (1-2-3-4-5)، ثُمَّ أَرْبِطُ بَيْنَهَا لِإِنِّاءِ نَصِّ جَدِيدٍ:

بناءً صَدَاقَةٍ بَيْنَ الْقِطِّ وَالطَّائِرِ.

تَفْكِيرُ الْقِطِّ فِي الْإِنْتِقَامِ مِنَ الطَّائِرِ.

تَضَائِقُ الْقِطِّ مِنْ حُضُورِ هَذَا الضَّيْفِ.

إِعْتِنَاءُ أَسْمَاءَ بِقِطِّهَا الْجَمِيلِ.

إِحْضَارُ أَخِيهَا لِطَائِرٍ جَمِيلٍ ذِي رِيشٍ أَحْمَرَ وَأَصْفَرَ وَأَزْرَقَ.

النَّصُّ الْجَدِيدُ:

.....

.....

.....

● أَنْجَزُ:

• أَكْمِلُ بِمَا يُنَاسِبُ، ثُمَّ أَرْبِطُ بَيْنَ الْمَقْطَعِ وَالْجُمْلَةِ الْمُنَاسِبَةِ: الطَّائِرُ - مُزْعِجٌ - طَائِرٌ

الْجُمْلَةُ: أَكْمِلُ بِمَا يُنَاسِبُ، وَأَقْرَأُ
جاءَ يوسُفُ بِقَفْصِ، بِدَاخِلِهِ جَمِيلٌ.
صارَ ضَيْفًا ثَقِيلًا عَلَى صَدْرِ الْقِطِّ.
اسْتَيْقَظَ الْقِطُّ مِنْ حُلْمِ، فَوَجَدَ الطَّائِرَ فِي مَكَانِهِ دَاخِلَ الْقَفْصِ؛ يَفْفِزُ، وَيُعْرِدُ؛ وَقَالَ: لَقَدْ أَخْطَأْتُ فِي حَقِّ هَذَا الضَّيْفِ النَّبِيلِ.

الْمَقْطَعُ
الْبِدَايَةُ
التَّحَوُّلُ
الْمُشْكِلُ
الْحَلُّ
الْنِّهَايَةُ

● أنجز:

أبني مقاطع جديدة:

● أملاً الفراع بما يناسب من الكلمات الآتية: العيد - حمزة - الحروف - ليلى

أصبحت تهتم بحروف ؛ تظف مكان جلوسه، وتقدم له التبن والماء، وتكثر الجلوس بالقرب منه؛ وكل هذا، أيقظ غيره أختها الذي تضايق من وجود هذا الضيف. لقد أحس بأن أخته لم تعد تلعب معه كما كانت. صار ضيفاً ثقيلاً على صدر حمزة.

● أنجز:

● أبني نهاية جديدة لنص: (ضيف نبيل)

● ترفيه:

● أستخرج أربعة اختلافات موجودة في رسمي البغاء، :



المجال الخامس: وسائل الاتصال والتواصل

4	الهاتف الذكي		القراءة
5	الحال والجملة الحالية	الصرف:	الدرس اللغوي
6	اسم الآلة	التراكيب:	
7	الإذاعة		الشكل
8	الأطفال والتقنية		القراءة
9	المنادى	الصرف:	الدرس اللغوي
10	اسما الفاعل والمفعول	التراكيب:	
11	الهمزة المتوسطة	الإملاء:	
12	هاتف جدي		الشكل
13	مهارة الوصف		الإنشاء

المجال السادس: المظاهر العمرانية والاجتماعية في القرية والمدينة

14	فن المعمار المغربي		القراءة
15	التمييز الملفوظ والملحوظ	الصرف:	الدرس اللغوي
16	اسم التفضيل	التراكيب:	
17	الحناء		الشكل
18	الفتاة القروية والتنمية		القراءة
19	تمييز العدد	الصرف:	الدرس اللغوي
20	العدد والمعدود	التراكيب:	
21	الهمزة المتطرفة	الإملاء:	
22	مظاهر المعمار المغربي		الشكل
23	مهارة كتابة نص حوار		الإنشاء

المجال السابع: عالم الفلاحة والصناعة والإنتاج

24	الآلات الفلاحية		القراءة
25	المستثنى بإلا	الصرف:	الدرس اللغوي
26	اسما المكان والزمان	التراكيب:	
27	عالمنا والفلاحة		الشكل
28	معمل السردين		القراءة
29	المستثنى بغير وسوى	الصرف:	الدرس اللغوي
30	مصدر الثلاثي وغير الثلاثي	التراكيب:	
31	الألف اللينة	الإملاء:	
32	الحليب المبستر		الشكل
33	مهارة كتابة نص سردي		الإنشاء

المجال الثامن: الصحة والتغذية والرياضة والأسفار

34	سفر غلام		نص قرائي
36	لغة الحيوان		نماذج للتقويم
38	الساعات البيولوجية		
40	مسجد الكتبية		
42	ذاكرة		
44	ضيف نبيل		قراءة حرة



ⵜⴰⴳⴷⴰⵏⵜ ⵏ ⵎⴰⵔⴷⴰⵏ
ⵜⴰⴳⴷⴰⵏⵜ ⵏ ⵉⴳⴷⴰⵏ ⵏ ⵎⴰⵔⴷⴰⵏ
ⵏ ⵉⴳⴷⴰⵏ ⵏ ⵎⴰⵔⴷⴰⵏ
ⵏ ⵉⴳⴷⴰⵏ ⵏ ⵎⴰⵔⴷⴰⵏ



المملكة المغربية
وزارة التربية الوطنية
والتكوين المهني
والتعليم العالي والبحث العلمي

أنشطتي الجديدة

في

الرياضيات

السنة السادسة من التعليم الابتدائي

أنشطة وتمارين

للتعلم الذاتي والدعم

6

إبتدائي

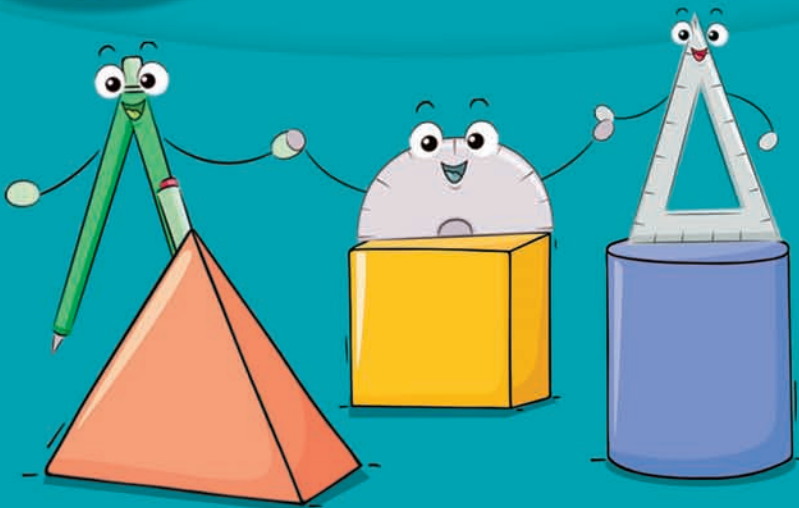

أَحْسَبُ ذَهْنِيًّا

أَفْهَمُ وَأَتَذَكَّرُ

أَطَبِّقُ وَأَتَمَرَّنُ

مديرية المناهج

مِسَاحَاتُ الْمُضَلَّعَاتِ الْإِعْتِيَادِيَّةِ

Aires de polygones usuels

الدَّرْسُ
37

أَتَعَلَّمُ



♦ حِسَابُ مِسَاحَاتِ الْمُضَلَّعَاتِ الْإِعْتِيَادِيَّةِ بِاسْتِعْمَالِ الْقَوَاعِدِ الْمُنَاسِبَةِ.

أَحْسِبُ ذَهْنِيَا



$41,32 : 0,1 = 413,2$
لِقِسْمَةِ عَدَدٍ عَشْرِيٍّ عَلَى
0,1 أَحْوَلُ الْفَاصِلَةَ إِلَى
الْيَمِينِ بِرَقْمٍ وَاحِدٍ

$$23,41 : 0,1 = \dots\dots\dots$$

$$45,89 : 0,1 = \dots\dots\dots$$

$$35,47 : 0,01 = \dots\dots\dots$$

$$125,04 : 0,01 = \dots\dots\dots$$

$$65,2 : 0,01 = \dots\dots\dots$$

$$78 : 0,01 = \dots\dots\dots$$



أُضِيفُ الْأَصْفَارَ الْلاَزِمَةَ فِيهِ
بَعْضِ الْحَالَاتِ :
 $41,3 : 0,01 = 4130$
 $42 : 0,01 = 4200$

$78,541 : 0,01 = 7854,1$
لِقِسْمَةِ عَدَدٍ عَشْرِيٍّ عَلَى
0,01 أَحْوَلُ الْفَاصِلَةَ إِلَى
الْيَمِينِ بِرَقْمَيْنِ.



أَفْهَمُ وَأَتَذَكَّرُ

Aire du trapèze

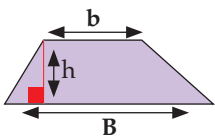

• مِسَاحَةُ شِبْهِ مُنْحَرَفٍ
هِيَ :

$$S = \frac{(B + b) \times h}{2}$$

نِصْفُ جُذَاءِ مَجْمُوعِ
الْقَاعِدَتَيْنِ فِي الْأَرْتِفَاعِ.

Aire du losange

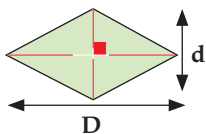

• مِسَاحَةُ مُعَيَّنٍ هِيَ :

$$S = \frac{D \times d}{2}$$

نِصْفُ جُذَاءِ الْقَطْرَيْنِ.

Aire du parallélogramme

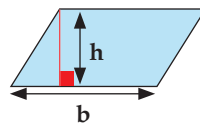

• مِسَاحَةُ مُتَوَازِي الْأَضْلَاحِ
هِيَ :

$$S = b \times h$$

جُذَاءُ قَاعِدَةٍ فِي الْأَرْتِفَاعِ
الْمُوَافِقِ لَهَا.

Aire du rectangle

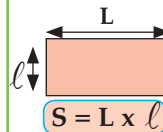

• مِسَاحَةُ
مُسْتَطِيلٍ هِيَ
جُذَاءُ الطُّوْلِ
وَالْعَرْضِ.

$$S = L \times l$$

Aire du carré

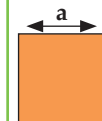

• مِسَاحَةُ مُرَبَّعٍ هِيَ :

$$S = a \times a = a^2$$

جُذَاءُ ضَلْعٍ فِي نَفْسِهِ.

Aire du triangle

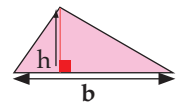

• مِسَاحَةُ مُثَلَّثٍ هِيَ :

$$S = \frac{b \times h}{2}$$

نِصْفُ جُذَاءِ الْقَاعِدَةِ
وَالْأَرْتِفَاعِ الْمُوَافِقِ لَهَا

1 أَحْسِبْ مِسَاحَةَ كُلِّ مُثَلَّثٍ :

وحدة القياس

$b = 4$
 $h = 3$
 $A = \frac{4 \times 3}{2}$
 $A = \frac{12}{2}$ (وحدة القياس)

$b = 5$
 $h = 3$

.....

.....

.....

.....

2 أَحْسِبْ مِسَاحَةَ كُلِّ مُتَوَازِي أضلاع :

وحدة القياس

.....

$b = 5$
 $h = 3$
 $A = 5 \times 3 = 15$ (وحدة القياس)

.....

.....

3 أَحْسِبْ مِسَاحَةَ كُلِّ مُعَيَّنٍ :

وحدة قياس

5 أَحْسِبْ مِسَاحَةَ المُرَبَّعِ وَمِسَاحَةَ المُسْتَطِيلِ :

4 أَحْسِبْ مِسَاحَةَ كُلِّ شِبْهِ مُنْحَرَفٍ :

$B = \dots$ $h = \dots$
 $b = \dots$
 $A = \dots$

6 أَحْسِبْ مِسَاحَةَ كُلِّ شَكْلِ :

شبه منحرف

معين

متوازي الأضلاع

مثلث

التَّنَاسُبِيَّةُ

Proportionnalité

أَتَعَلَّمُ



♦ اسْتَعْمَالُ مُعَامِلِ التَّنَاسُبِيَّةِ وَجَدَاوِلِ التَّنَاسُبِيَّةِ فِي حَلِّ الْمَسَائِلِ.

أَحْسِبُ ذَهْنِيَا

لِضَرْبِ عَدَدٍ صَحِيحٍ طَبِيعِي
فِي 10 نُضِيفُ 0 عَلَى الْيَمِينِ:

$$7 \times 10 = 70$$

$$89 \times 10 = 890$$

لِضَرْبِ عَدَدٍ صَحِيحٍ طَبِيعِي فِي
100 نُضِيفُ صِفْرَيْنِ عَلَى الْيَمِينِ:

$$8 \times 100 = 800$$

$$27 \times 100 = 2700$$

$$9 \times 100 = \dots\dots\dots$$

$$72 \times 100 = \dots\dots\dots$$

$$846 \times 100 = \dots\dots\dots$$

$$7319 \times 100 = \dots\dots\dots$$

$$7 \times 10 = \dots\dots\dots$$

$$59 \times 10 = \dots\dots\dots$$

$$785 \times 10 = \dots\dots\dots$$

$$3651 \times 10 = \dots\dots\dots$$

أَفْهَمُ وَأَطَبِّقُ

- لِحَلِّ وَضْعِيَّةِ تَنَاسُبِيَّةٍ نَلْجَأُ إِلَى طَرِيقَتَيْنِ،
مَثَلًا : يَبْلُغُ ثَمَنُ 10 حَلَوِيَّاتٍ 16DH،
مَا هُوَ ثَمَنُ 15 حَلَوِيٍّ، 25 حَلَوِيٍّ، 7
حَلَوِيَّاتٍ .

الطَّرِيقَةُ 1

10	15	25	7	عَدَدُ الْحَلَوِيَّاتِ
16	24	40	11,2	الثَّمَنُ بِالدرهم

مُعَامِلُ التَّنَاسُبِ هُوَ $1,6 : 10 = 1,6$
نَضْرِبُ كُلَّ عَدَدٍ مِنَ السَّطْرِ الْأَوَّلِ فِي 1,6
وَنَجِدُ أَعْدَادَ السَّطْرِ الثَّانِي.

الطَّرِيقَةُ 2

نَحْسِبُ ثَمَنَ حَلَوِيٍّ وَاحِدَةٍ وَنَضْرِبُ فِي عَدَدِ
الْحَلَوِيَّاتِ .

$\times \frac{2}{3}$	3	6	9	15	18	$:\frac{2}{3}$
	2	4	6	10	12	

• يُسَمَّى هَذَا الْجَدْوَلُ

جَدْوَلُ التَّنَاسُبِيَّةِ لِأَنَّ أَعْدَادَ السَّطْرِ الْأَوَّلِ
مُتَنَاسِبَةٌ مَعَ أَعْدَادِ السَّطْرِ الثَّانِي، أَي
أَنَّنَا نَنْتَقِلُ مِنْ أَعْدَادِ السَّطْرِ الْأَوَّلِ إِلَى
أَعْدَادِ السَّطْرِ الثَّانِي بِضَرْبِ كُلِّ عَدَدٍ فِي
نَفْسِ الْعَدَدِ. هَذَا الْعَدَدُ يُسَمَّى **مُعَامِلُ**
التَّنَاسُبِ .

1 في مَحَطَّةِ الْبُنْزِينِ، يَبْلُغُ ثَمَنُ اللَّتْرِ الْوَاحِدِ 7,50dh أَكْمِلْ مَلءَ الْجَدْوَلِ :

...	10	6	5	4	2	...	عَدَدُ اللَّتْرَاتِ
...	7,5	الْثَمَنُ بِالْذَرَاهِمِ

- كَيْفَ نَنْتَقِلُ مِنْ أَعْدَادِ السَّطْرِ الْأَوَّلِ (عَدَدِ اللَّتْرَاتِ) إِلَى الْأَعْدَادِ الْمُوَافِقَةِ لَهَا بِالسَّطْرِ الثَّانِي (الْثَمَنُ) .
- نَقُولُ إِنَّ الثَّمَنَ الْمُوَافِقَ مَعَ عَدَدِ اللَّتْرَاتِ لِأَنَّهُ عِنْدَمَا نَنْتَقِلُ مِنْ عَدَدِ اللَّتْرَاتِ إِلَى الثَّمَنِ نَضْرِبُ فِي نَفْسِ الْعَدَدِ الْمُعَامِلِ يُسَمَّى مُعَامِلِ التَّنَاسُبِ .

2 أَكْمِلْ مَلءَ جَدْوَلِ التَّنَاسُبِ : 3 ثَمَنُ 1,5kg مِنَ الْتَفَاحِ هُوَ 16DH أَحْسِبْ ثَمَنَ 750g مِنَ الْتَفَاحِ .

8	20	30	4	...
...	10	12



الْثَمَنُ مُتَنَاسِبٌ مَعَ كَمِيَّةِ التَّفَاحِ الَّتِي تَمَّ بَيْعُهَا .

أَمَثَلُ مُعْطِيَاتِ الْمَسْأَلَةِ فِي جَدْوَلِ التَّنَاسُبِ .

0,750	1,5	كمية التفاح ب kg
...	16	التمن ب DH

أَضْرِبْ : 0,750 فِي 16 وَأَحْصِلْ عَلَى :

• أَحْسِبْ خَارِجَ (16 x 0,75) عَلَى 1,5 :

$$(16 \times 0,75) : 1,5 = \dots\dots\dots$$

وَأَكْتُبْ هَذِهِ النَّتِيجَةَ فِي الْخَانَةِ الْفَارِغَةِ فِي الْجَدْوَلِ .

• أَقَارِنُ الْجُدَاءَيْنِ . 1,5 x وَ 16 x 0,75

مَا كَتَبْتَهُ فِي الْخَانَةِ الْفَارِغَةِ مِنَ الْجَدْوَلِ

مَاذَا اسْتَنْتَجُ ؟

أَكْمِلِ الْكُتَابَاتِ الْكُسْرِيَّةِ الْمَحْصَلَّ عَلَيْهَا انْطِلَاقًا مِنَ الْجَدْوَلِ :

$$\frac{20}{8} = \frac{\dots}{20} = \frac{\dots}{30} = \frac{10}{\dots} = \frac{\dots}{12}$$

$$\frac{8}{20} = \frac{20}{\dots} = \frac{30}{\dots} = \frac{\dots}{10} = \frac{\dots}{12}$$

4 أَكْمِلْ مَلءَ جَدْوَلِ التَّنَاسُبِ :

...	56	21	15	...	16
28	49	7	...	54	12

5 أَحْسِبْ مُعَامِلِ التَّنَاسُبِ فِي كُلِّ حَالَةٍ وَأَكْمِلْ مَلءَ الْجَدْوَلِ :

...	12	2,5
...	84	...	38,5	...

...	63	...	13,5	...
...	35	105

مُحِيطُ الدَّائِرَةِ وَمِسَاحَةُ الْقُرْصِ

Périmètre du cercle et aire du disque

أَتَعَلَّمُ



♦ حِسَابُ مُحِيطِ دَائِرَةٍ وَمِسَاحَةِ قُرْصٍ بِاسْتِعْمَالِ الْقَوَاعِدِ الْمُنَاسِبَةِ .

أَحْسِبُ ذَهْنِيَا



لِضَرْبِ عَدَدٍ عَشْرِيٍّ فِي 10 نَحْوَلُ
الْفَاصِلَةَ إِلَى الْيَمِينِ بِرَقْمٍ وَاحِدٍ أَوْ
نُضَيِّفُ 0 إِذَا تَطَلَّبَ الْأَمْرُ ذَلِكَ:

$$79,45 \times 10 = 794,5$$

$$3,8 \times 10 = 38$$



لِضَرْبِ عَدَدٍ عَشْرِيٍّ فِي 100 نَحْوَلُ
الْفَاصِلَةَ إِلَى الْيَمِينِ وَنُضَيِّفُ صِفْرًا
أَوْ صِفْرَيْنِ إِذَا تَطَلَّبَ الْأَمْرُ ذَلِكَ:

$$37,546 \times 100 = 3754,6$$

$$5,2 \times 100 = 520$$

$$0,03 \times 100 = 3$$

$$45,328 \times 100 = \dots\dots\dots$$

$$9,8 \times 100 = \dots\dots\dots$$

$$0,3 \times 100 = \dots\dots\dots$$

$$0,07 \times 100 = \dots\dots\dots$$

$$38,51 \times 10 = \dots\dots\dots$$

$$5,93 \times 10 = \dots\dots\dots$$

$$0,7 \times 10 = \dots\dots\dots$$

$$536,2 \times 10 = \dots\dots\dots$$

أَفْهَمُ وَأَتَذَكَّرُ

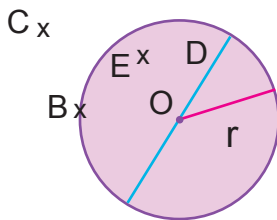

قُرْصٍ

C نَقْطَةٌ لَا تَنْتَمِي إِلَى الْقُرْصِ
B نَقْطَةٌ تَنْتَمِي إِلَى الْقُرْصِ
E نَقْطَةٌ تَنْتَمِي إِلَى الْقُرْصِ
O نَقْطَةٌ تَنْتَمِي إِلَى الْقُرْصِ

مِسَاحَةُ الْقُرْصِ هِيَ :

$$A = r \times r \times \pi$$

$$A = r^2 \times \pi$$

أَيَّ

$$A = \frac{1}{2} P \times r$$

مُلاحَظَةٌ :

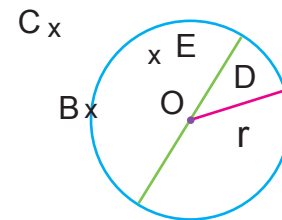

دَائِرَةٌ مَرَكَزُهَا O وَشُعَاعُهَا r وَ قُطْرُهَا :

$$D = 2 \times r$$

E نَقْطَةٌ لَا تَنْتَمِي إِلَى الدَّائِرَةِ
C نَقْطَةٌ لَا تَنْتَمِي إِلَى الدَّائِرَةِ
O نَقْطَةٌ لَا تَنْتَمِي إِلَى الدَّائِرَةِ
بَيْنَمَا B نَقْطَةٌ تَنْتَمِي إِلَى الدَّائِرَةِ

مُحِيطُ دَائِرَةٍ قُطْرُهَا d هُوَ :

$$P = \pi \times d$$

$$P = \pi \times 2r$$

أَيَّ

$$\pi = 3,14 \text{ نَأْخُذُ غَالِبًا}$$

1 أَلِحِظْ كُلَّ دَائِرَةٍ وَقُرْصٍ وَأَمَلِّأِ الْجَدْوَلَ :

الشُّعَاعُ	الْقَطْرُ	الْمُحِيطُ بِ cm	الْمِسَاحَةُ بِ cm^2
...
...
...
...

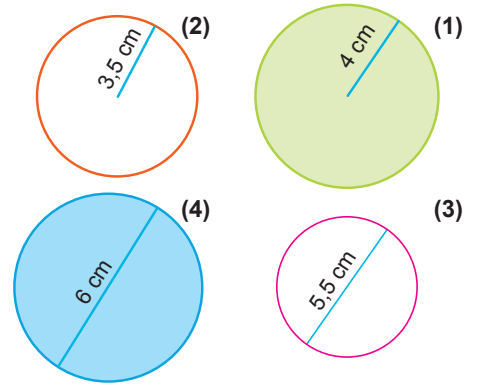

3 أَكْمِلْ مَلَأَ الْجَدْوَلَ :

الْقُرْصُ	الشُّعَاعُ	الْقَطْرُ	الْمُحِيطُ	الْمِسَاحَةُ
1	7
2	...	34
3	56,52	...
4	78,5

2 أَحْسِبِ الْمُحِيطَ أَوْ الْمِسَاحَةَ فِي كُلِّ حَالَةٍ :

• مُحِيطُ دَائِرَةٍ شُعَاعُهَا 9cm .

• مُحِيطُ قُرْصٍ قَطْرُهُ 5cm .

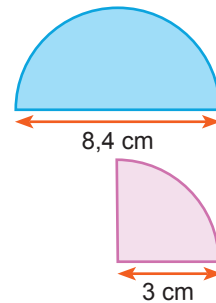

• مِسَاحَةُ الشَّكْلِ .

• مِسَاحَةُ الشَّكْلِ .

4 أَقَارِنِ الْمُحِيطَاتِ P_1, P_2, P_3, P_4 وَاللَّشْكَالِ الْآتِيَةِ الْمَلَوْنَةَ وَأَقَارِنِ مِسَاحَاتِهَا S_1, S_2, S_3, S_4 .

ماذا تلاحظ ؟

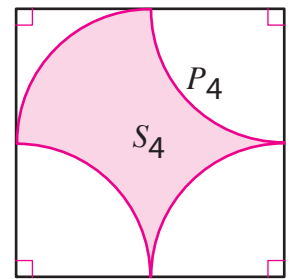
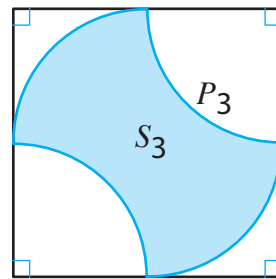
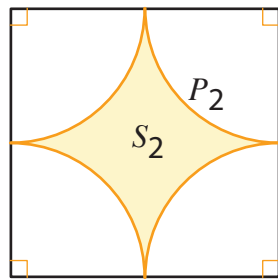
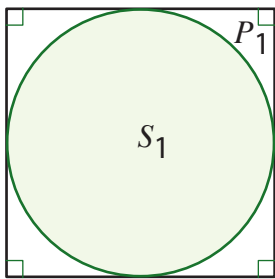

Handwriting practice lines.

الْمُكْعَبُ وَمُتَوَازِي الْمُسْتَطِيلَاتِ : الْمَسَاحَاتُ الْجَانِبِيَّةُ وَالْكُلِّيَّةُ

Le cube et le parallélépipède : aires latérales et totales

أَتَعَلَّمُ



♦ حِسَابُ الْمَسَاحَةِ الْجَانِبِيَّةِ وَالْكُلِّيَّةِ لِلْمُكْعَبِ وَمُتَوَازِي الْمُسْتَطِيلَاتِ.

أَحْسِبُ ذَهْنِيَا



لِضَرْبِ عَدَدٍ عَشْرِيٍّ فِي 1000
أَحْوَلِ الْفَاصِلَةَ بِثَلَاثَةِ أَرْقَامٍ إِلَى الْيَمِينِ
وَأُضِيفُ أَصْفَارًا كُلَّمَا تَطَلَّبَ الْأَمْرُ ذَلِكَ:

$$45,32 \times 1000 = 45320$$

$$21,9 \times 1000 = 21900$$

$$45,328 \times 1000 = \dots\dots\dots$$

$$14,31 \times 1000 = \dots\dots\dots$$

$$5,2 \times 1000 = \dots\dots\dots$$

أَفْهَمُ وَأَتَذَكَّرُ

- الْمَسَاحَةُ الْجَانِبِيَّةُ لِمُتَوَازِي الْمُسْتَطِيلَاتِ هِيَ :
مَجْمُوعُ مَسَاحَاتِ الْوُجُوهِ الْجَانِبِيَّةِ أَيْ جَدَاءُ
مُحِيطِ الْقَاعِدَةِ فِي الْآرْتِفَاعِ :

$$2 \times (a + b) \times h$$

- الْمَسَاحَةُ الْكُلِّيَّةُ لِمُتَوَازِي الْمُسْتَطِيلَاتِ هِيَ :
مَجْمُوعُ مَسَاحَةِ الْوُجُوهِ الْجَانِبِيَّةِ وَمَسَاحَةِ
الْقَاعَدَتَيْنِ .

- الْمَسَاحَةُ الْجَانِبِيَّةُ لِلْمُكْعَبِ هِيَ :

$$4 \times a \times a$$

4 مَرَّاتِ مَسَاحَةِ وَجْهِ .

- الْمَسَاحَةُ الْكُلِّيَّةُ لِلْمُكْعَبِ هِيَ :

$$6 \times a \times a$$

6 مَرَّاتِ مَسَاحَةِ وَجْهِ .

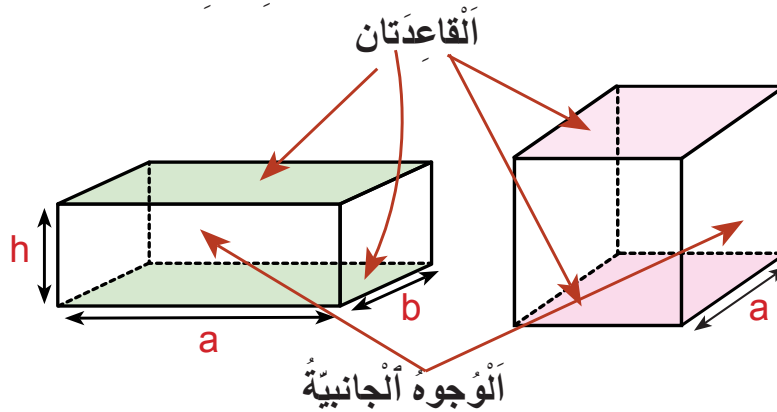

1 أَحْسِبِ الْمَسَاحَةَ الْجَانِبِيَّةَ وَالْمَسَاحَةَ الْكُلِّيَّةَ لِكُلِّ مَجَسِّمٍ :

متوازي
المستطيلات

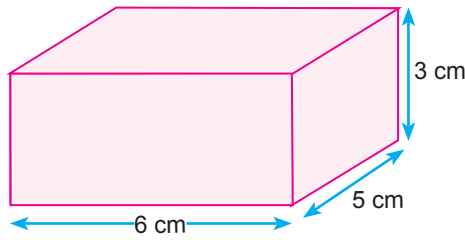

• لِحْسَابِ الْمَسَاحَةِ الْجَانِبِيَّةِ أُطَبِّقُ الْقَاعِدَةَ :

$a = 6 \text{ cm}$ حيث $2 \times (a + b) \times h$
و $b = 5 \text{ cm}$ و $h = 3 \text{ cm}$

• لِحْسَابِ الْمَسَاحَةِ الْكُلِّيَّةِ أَحْسِبُ مَسَاحَةَ الْقَاعِدَتَيْنِ :
 $5 \times 6 + 5 \times 6$ وَأَضِيفُهَا لِلْمَسَاحَةِ الْجَانِبِيَّةِ

مكعب

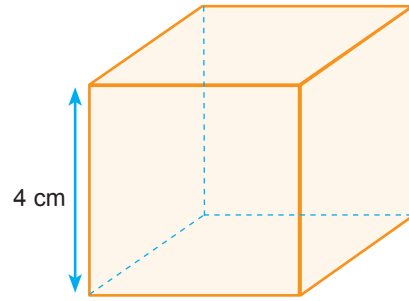

• لِحْسَابِ الْمَسَاحَةِ الْجَانِبِيَّةِ أُطَبِّقُ الْقَاعِدَةَ :

$a = 4 \text{ cm}$ حيث $4 \times a \times a$

• لِحْسَابِ الْمَسَاحَةِ الْكُلِّيَّةِ أُطَبِّقُ الْقَاعِدَةَ :

$6 \times a \times a$

2 أَحْسِبِ الْمَسَاحَةَ الْجَانِبِيَّةَ لِمُتَوَازِي الْمُسْتَطِيلَاتِ :



أَحْوَلُ أَوَّلًا
240cm إلى 24dm
وَأَطَبِّقُ الْقَاعِدَةَ :
مُحِيطَ الْقَاعِدَةِ مَضْرُوبَ
فِي الارتفاع

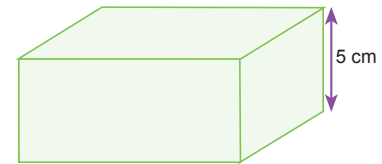

مُحِيطُ الْقَاعِدَةِ هُوَ: 24dm

3 الْأَحْظُ نَشْرَ الْمَكْعَبِ وَنَشْرَ مُتَوَازِي الْمُسْتَطِيلَاتِ ثُمَّ أَحْسِبُ الْمَسَاحَةَ الْجَانِبِيَّةَ وَالْمَسَاحَةَ الْكُلِّيَّةَ لِكُلِّ مِنَ الْمَكْعَبِ وَمُتَوَازِي الْمُسْتَطِيلَاتِ :

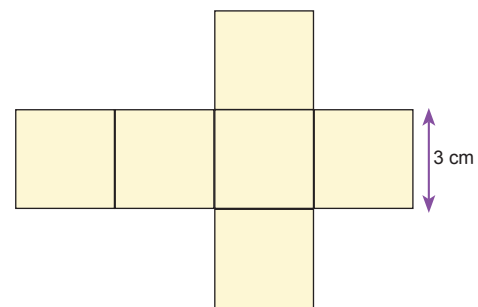
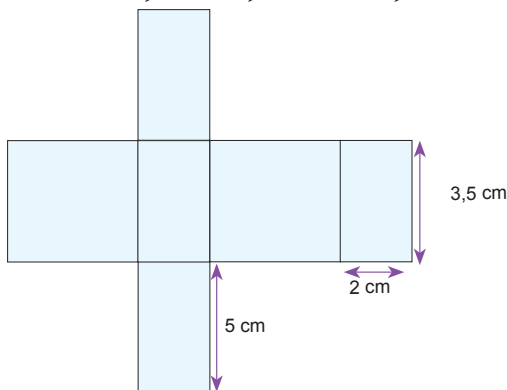

الْحَجْمُ : وَحَدَاتُ الْقِيَاسِ

Le volume : unités de mesure

الدَّرْسُ
41

أَتَعَلَّمُ



♦ مَفْهُومُ الْحَجْمِ.
♦ اسْتِعْمَالُ وَحَدَاتِ قِيَاسِ الْحَجْمِ.

أَحْسِبُ ذَهْنِيَا



أَتَذَكَّرُ جَدْوَلَ
الضَّرْبِ فِي
5

$$5 \times 3 = \dots\dots 5 \times 2 = \dots\dots 5 \times 1 = \dots\dots 5 \times 0 = \dots\dots$$

$$5 \times 7 = \dots\dots 5 \times 6 = \dots\dots 5 \times 5 = \dots\dots 5 \times 4 = \dots\dots$$

$$5 \times 11 = \dots\dots 5 \times 10 = \dots\dots 5 \times 9 = \dots\dots 5 \times 8 = \dots\dots$$

أَفْهَمُ وَأَتَذَكَّرُ

$V = L \times l \times h$ حَجْمُ مُتَوَازِي الْأَضْلَاعِ هُوَ:

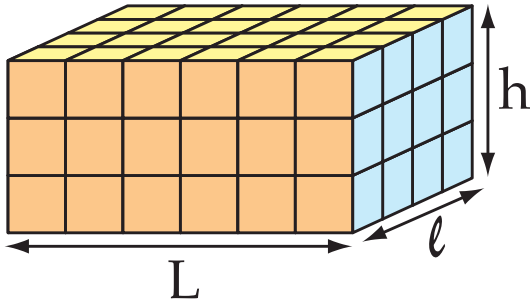

حَجْمُ هَذَا الْمَجَسِّمِ الَّذِي هُوَ مُتَوَازِي
مُسْتَطِيلَاتٍ. هُوَ عَدَدُ الْمَكْعَبَاتِ
الصَّغِيرَةِ مِنَ النَّوعِ  الَّتِي يَتَكُونُ
مِنْهَا. أَحْضَلْتُ عَلَى هَذَا الْعَدَدِ بِتَطْبِيقِ
هَذِهِ الْقَاعِدَةِ $V = L \times l \times h$

يُنَبِّحُ الْجَدْوَلُ التَّالِيَّ إِجْرَاءَ تَحْوِيلَاتٍ مِنْ
وَحْدَةٍ إِلَى أُخْرَى وَيَشْتَمِلُ عَلَى وَحَدَاتِ
قِيَاسِ الْحَجْمِ الْأَكْثَرِ اسْتِعْمَالًا.

المتر المكعب	الديسمتر المكعب	السنتمتر المكعب	الميليمتر المكعب
m^3	dm^3	cm^3	mm^3
5	3	9	
5	3	9	0
5	3	9	0
		0	0
		0	0

$$5,39 m^3 = 5390 dm^3$$

$$= 5390 000 cm^3$$

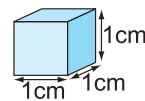

$$\longrightarrow 1 cm^3$$

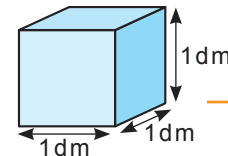

$$\longrightarrow 1 dm^3$$

2 أَعِدِّ الْمَكْعَبَاتِ الصَّغِيرَةَ الَّتِي يَتَكُونُ مِنْهَا كُلُّ مَجَسِّمٍ وَأَكْتُبْ حَجْمَهُ بِ cm^3 :

مَكْعَبٌ حَرْفُهُ $1cm$ مِسَاحَةُ وَجْهِ هِيَ $1cm^2$ وَحَجْمُهُ $1cm^3$ هُوَ

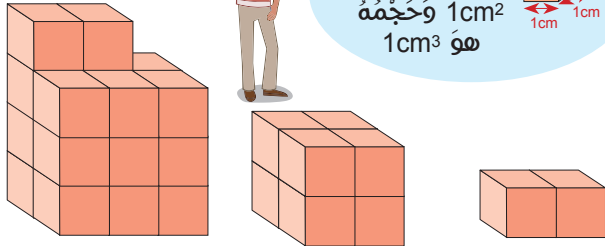

.....

- 19m³ = dm³
 10mm³ = dm³
 1500cm³ = dm³
 0,75m³ = dm³
 50225mm³ = cm³
 25,8cm³ = mm³

3 أَحْوَلْ :

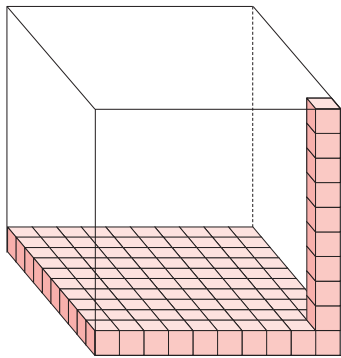

4 • أَحْسِبْ عَدَدَ الْمَكْعَبَاتِ الَّتِي حَجْمُهَا $1cm^3$ وَالَّتِي يَتَكُونُ مِنْهَا $1dm^3$ وَأَكْمِلْ :

$1dm^3 = \dots\dots\dots cm^3$

• أَحْسِبْ عَدَدَ الْمَكْعَبَاتِ ذَاتِ الْحَجْمِ $1dm^3$ وَالَّتِي يَتَكُونُ مِنْهَا $1m^3$ وَأَكْمِلْ :

$1m^3 = \dots\dots\dots dm^3$

• أَحْسِبْ عَدَدَ الْمَكْعَبَاتِ ذَاتِ الْحَجْمِ $1cm^3$ وَالَّتِي يَتَكُونُ مِنْهَا $1m^3$ وَأَكْمِلْ :

$1m^3 = \dots\dots\dots cm^3$

5 أَحْسِبْ حَجْمَ كُلِّ مَجَسِّمٍ بِ cm^3 :

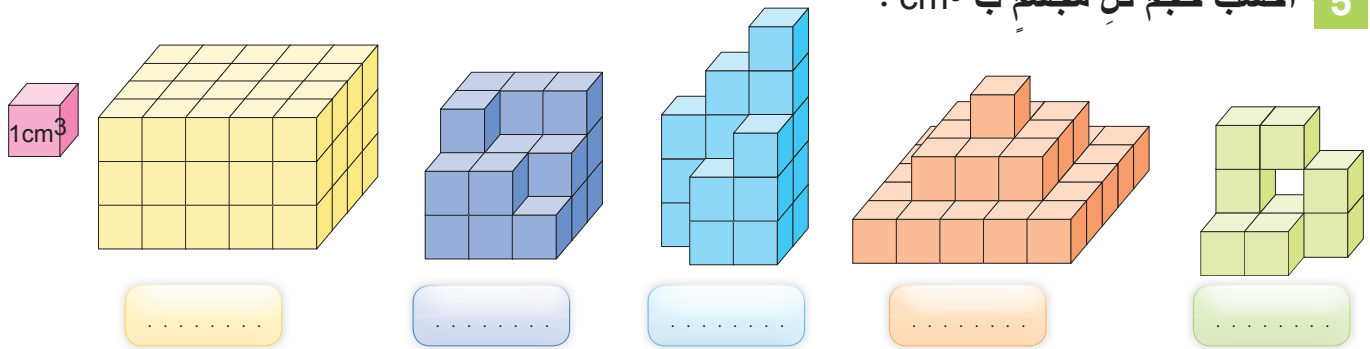

.....

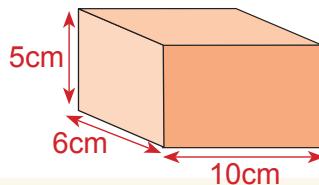

6 أَحْسِبْ حَجْمَ الْمَجَسِّمِ التَّالِي :

التَّقْوِيمُ وَالتَّثْبِيتُ وَالدَّعْمُ وَالِإِغْنَاءُ

1 أَلَوْنُ الْجُزْءِ الَّذِي يُمَثِّلُهُ كُلُّ كَسْرٍ :

$\frac{3}{8}$ بِالْأَحْمَرِ

$\frac{2}{8}$ بِالْأَزْرَقِ

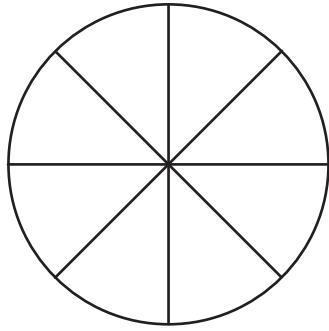

$$\frac{3}{8} + \frac{2}{8} = \frac{\quad}{\quad}$$

$\frac{2}{9}$ بِالْأَصْفَرِ

$\frac{4}{9}$ بِالْأَخْضَرِ

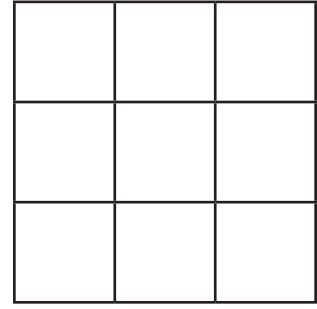

$$\frac{2}{9} + \frac{4}{9} = \frac{\quad}{\quad}$$

3 أَحْسِبْ : $\frac{7}{12} + \frac{2}{3} = \frac{\dots}{\dots}$ $\frac{\dots}{\dots} = \frac{\dots}{\dots} = \frac{\dots}{\dots}$

$$\frac{5}{6} + \frac{5}{12} = \frac{\dots}{\dots} \quad \frac{\dots}{\dots} = \frac{\dots}{\dots} = \frac{\dots}{\dots}$$

$$\frac{3}{8} + \frac{5}{7} = \frac{\dots}{\dots} \quad \frac{\dots}{\dots} = \frac{\dots}{\dots} = \frac{\dots}{\dots}$$

$$\frac{4}{5} + \frac{1}{9} = \frac{\dots}{\dots} \quad \frac{\dots}{\dots} = \frac{\dots}{\dots} = \frac{\dots}{\dots}$$

2 أَسْتَعِينُ بِالتَّمَثُّلَاتِ لِحِسَابِ مَجْمُوعِ كُلِّ عَدَدَيْنِ كَسْرِيَّيْنِ :



$$\frac{1}{6} + \frac{1}{4} = \frac{\dots}{\dots}$$



$$\frac{4}{8} + \frac{2}{6} = \frac{\dots}{\dots}$$

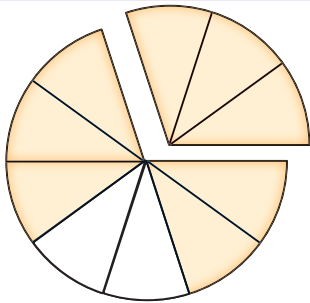

$$\frac{8}{10} - \frac{3}{10} = \frac{\quad}{\quad}$$

4 أَلَا حِظُّ وَأَحْسِبْ :

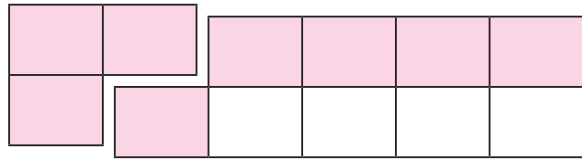

$$\frac{8}{12} - \frac{3}{12} = \frac{\quad}{\quad}$$

6 يُمَثِّلُ الْجَدْوَلُ الْآتَالِي مَعْلُومَاتٍ عَنِ مَسْتَطِيلَاتٍ. أَكْمِلْ مَلَأَ الْخَانَاتِ الْفَارِغَةَ.

105m	1,7m	25m	85m	الطُّوْلُ
.....	1,2m	17m	الْعَرْضُ
.....	الْمُحِيطُ
420m ²	80m ²	المساحة

5 أَرَسُمُ تَحْتَ كُلِّ شَكْلِ مُسْتَطِيلًا لَهُ نَفْسُ مِسَاحَتِهِ ثُمَّ أَحْسِبْ هَذِهِ الْمِسَاحَةَ :

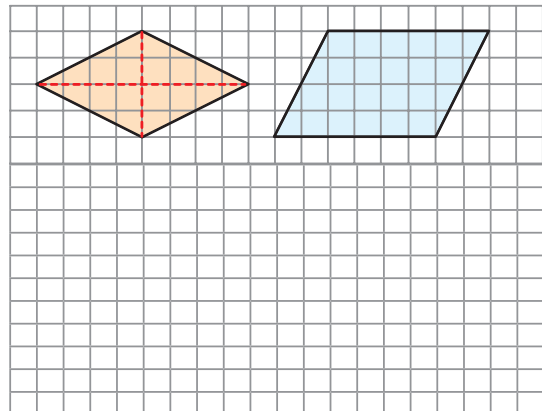

7 رِبْحَ تَاجِرٍ 8dh فِي بَيْعِ 16m مِنَ الثُّوبِ. كَمْ سَيَرِبِّحُ عِنْدَ بَيْعِهِ لِـ 24m مِنَ نَفْسِ الثُّوبِ.

8 أَحْسِبْ عَدَدَ

الْمُكْعَبَاتِ فِي
كُلِّ مُجَسِّمٍ.

لا يَحْتَوِي أَيُّ مُجَسِّمٍ عَلَى
فَرَاحَاتٍ غَيْرِ مَرْتَبِيَّةٍ

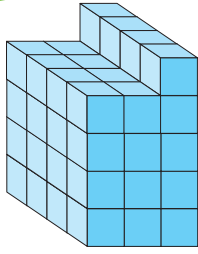

.....

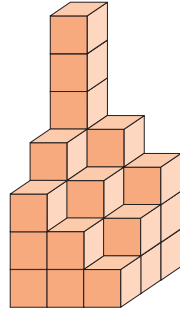

.....

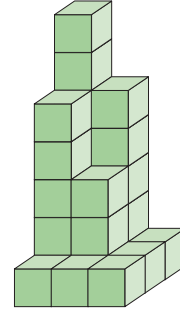

.....

9 أَحْسِبْ الْمِسَاحَةَ الْجَانِبِيَّةَ وَالْمِسَاحَةَ الْكُلِّيَّةَ لِلْمُكْعَبِ وَلِمُتَوَازِي الْمُسْتَطِيلَاتِ.

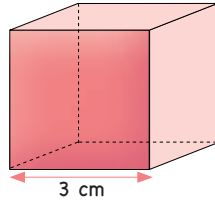
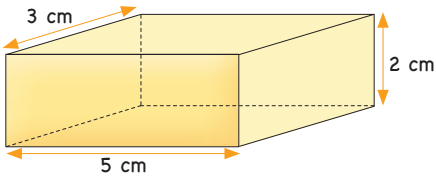

10 أَحْسِبْ الْمِسَاحَةَ الْمُلَوَّنةَ فِي كُلِّ حَالَةٍ :

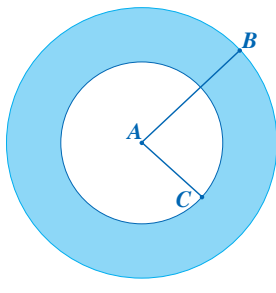

$AB = 5 \text{ cm}$
 $AC = 3 \text{ cm}$

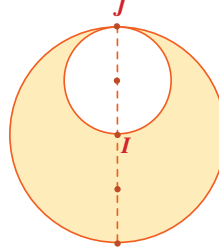
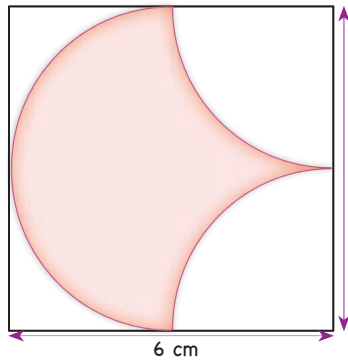

$IJ = 4 \text{ cm}$

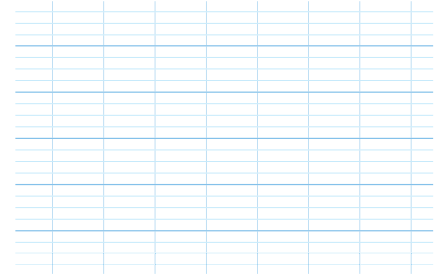

11 أَلِحِظْ نَشْرَ الْمُكْعَبِ وَنَشْرَ مُتَوَازِي الْمُسْتَطِيلَاتِ وَأَحْسِبْ الْمِسَاحَةَ الْجَانِبِيَّةَ وَالْكُلِّيَّةَ لِكُلِّ وَاحِدٍ مِنْهُمَا.

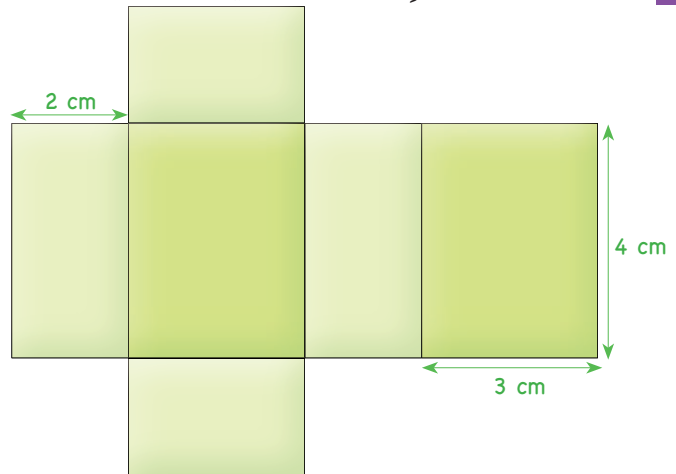
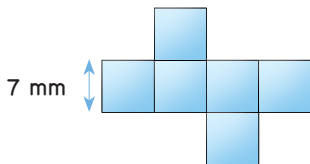

12 اكْمِلْ مَلَأَ جَدَاوِلِ أَعْدَادٍ مُتَنَاسِبَةٍ :

28	19	7,3	2	3,6	8
21	6,5	2,4	1,5	4,5	2,5

المَوْشُورُ الْقَائِمُ وَالْأُسْطُوَانَةُ الْقَائِمَةُ : الْمِسَاحَاتُ الْجَانِبِيَّةُ وَالْكُلِّيَّةُ

Le prisme droit et le cylindre droit : Les aires latérales et les aires totales

♦ حساب المساحة الجانبية والمساحة الكلية لكل من الموشور القائم والأسطوانة القائمة.

اتعلم



أحسب ذهنيًا



أتذكر جدول الضرب في 7

$$7 \times 3 = \dots \quad 7 \times 2 = \dots \quad 7 \times 1 = \dots \quad 7 \times 0 = \dots$$

$$7 \times 7 = \dots \quad 7 \times 6 = \dots \quad 7 \times 5 = \dots \quad 7 \times 4 = \dots$$

$$7 \times 11 = \dots \quad 7 \times 10 = \dots \quad 7 \times 9 = \dots \quad 7 \times 8 = \dots$$

أفهم وأتذكر

- المساحة الجانبية للأسطوانة قائمة هي: جداء p محيط القاعدة p والارتفاع h في h ارتفاع الأسطوانة

$$p \times h = 2 \times \pi \times r \times h$$

- المساحة الكلية للأسطوانة قائمة هي: مجموع المساحة الجانبية ومساحتي القاعدتين.

$$p \times h + 2 \times \pi \times r^2$$

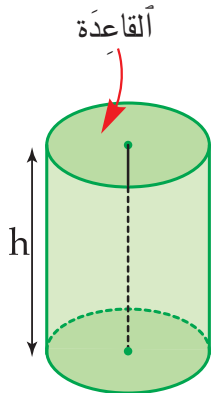

- المساحة الجانبية للموشور القائم هي: جداء محيط القاعدة p والارتفاع h في h ارتفاع الموشور القائم هي: جداء محيط

$$p \times h$$

- المساحة الكلية للموشور القائم هي: مجموع المساحة الجانبية ومساحتي القاعدتين.

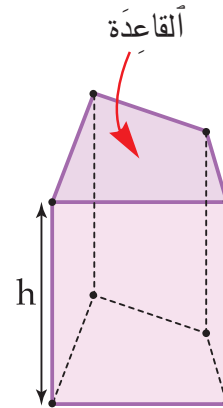

1 ألاحظ الموشور القائم ونشره. كل قاعدة من القاعدتين مساحتها $41,23\text{cm}^2$. أكتب مساحته الجانبية ومساحته الكلية.

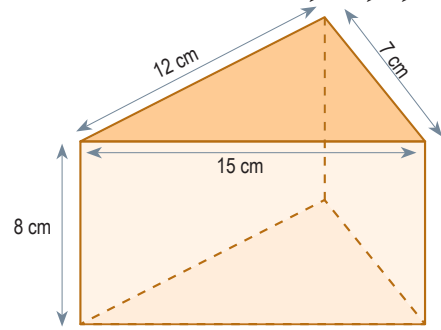
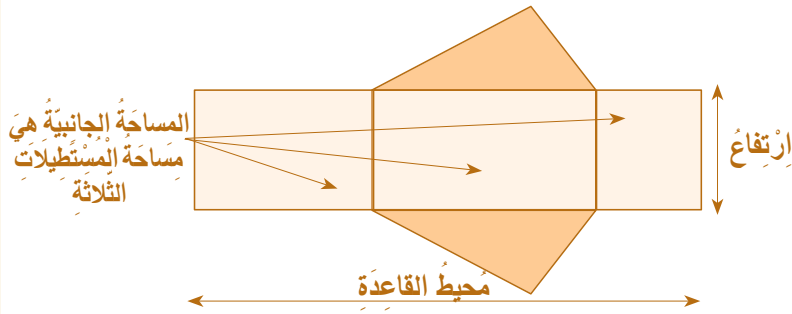

2 ألاحظ الأسطوانة القائمة ونشرها. شعاع قاعدة من القاعدتين هو 2cm . أكتب المساحة الجانبية والمساحة الكلية للأسطوانة.

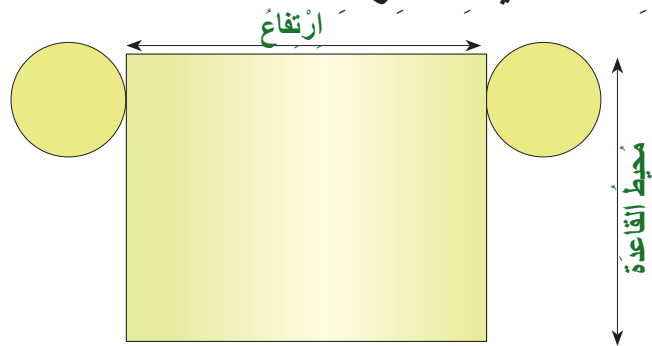
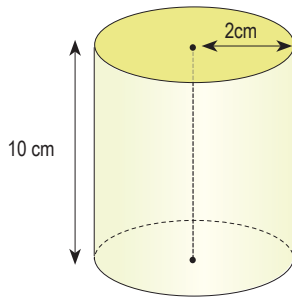

4 أكتب المساحة الجانبية والمساحة الكلية للموشور القائم علماً أن:

$DC = 7\text{dm}$; $AB = 2,5\text{dm}$; $BC = 5\text{dm}$; $AD = 4\text{dm}$
و $ABCD$ شبه منحرف ارتفاعه $2,8\text{dm}$ و $BF = 9\text{dm}$

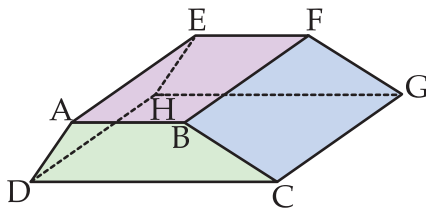

3 أكتب المساحة الجانبية والمساحة الكلية للأسطوانة

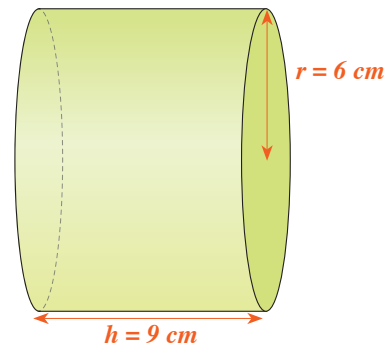

إنشاءات هندسية

Constructions géométriques



أَتَعَلَّمُ

باستعمال الأدوات
هندسية

إعادة إنشاء شكل هندسي. إنشاء شكل هندسي انطلاقاً من وصف له باستخدام الأدوات الهندسية.

أَحْسِبُ ذَهْنِيَا



لِحِسَابِ 897 - 53 مَثَلًا :
نَطْرُحُ 50 مِنْ 897 وَ نَحْسِبُ :
 $897 - 50 = 847$
ثُمَّ نَطْرُحُ 3 مِنْ 847 :
 $847 - 3 = 844$
إِذَنْ : $897 - 53 = 844$
يُمْكِنُ تَقْدِيمُ الْحِسَابِ هَكَذَا :
 $897 - 53 = 897 - 50 - 3$
 $= 847 - 3 = 844$

$379 - 42$



$758 - 35$



$487 - 56$



$524 - 13$



$666 - 34$



$279 - 28$



$2489 - 67$



$1568 - 45$



أَفْهَمُ وَأَتَذَكَّرُ

• مَعْنَى بَعْضِ الرَّمُوزِ عَلَى الْأَشْكَالِ الْهَنْدَسِيَّةِ

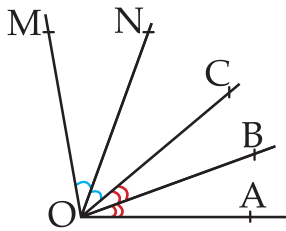

$\hat{M}O\hat{N} = \hat{N}O\hat{C}$

$\hat{B}O\hat{A} = \hat{B}O\hat{C}$

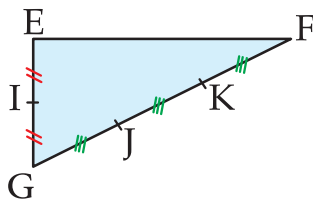

$EI = GI$ أي I مُنْتَصِف [GE]

$GJ = JK = KF$

- أَحْرِصْ عِنْدَ إِعَادَةِ إِنْشَاءِ شَكْلِ هَنْدَسِيٍّ عَلَى :
- التَّعَرُّفِ عَلَى عَنَاصِرِ الشَّكْلِ وَعَلَى قِيَاسَاتِهِ الْمُفْتَرَحَةِ ؛
- رَسْمِ شَكْلِ تَقْرِيبيٍّ عِنْدَ الضَّرُورَةِ بِالْيَدِ دُونَ اسْتِعْمَالِ أَيِّ أَدَاةٍ . يُتَبَيَّنُ ذَلِكَ تَكْوِينَ فِكْرَةٍ عَنِ الشَّكْلِ الْمُرَادِ إِنْشَاؤُهُ ؛
- تَحْدِيدَ خُطُواتِ الْإِنْشَاءِ وَاخْتِيَارِ أَدَوَاتِ الرَّسْمِ الْمُنَائِمَةِ ؛
- إِنْشَاءِ الشَّكْلِ بِإِتْقَانٍ ؛
- التَّحَقُّقِ مِنْ مُلَائِمَةِ قِيَاسَاتِ الشَّكْلِ الَّذِي تَمَّ إِنْشَاؤُهُ مَعَ الْمُعْطِيَاتِ .

1 أنشئ الشكل على ورقة تربيعة:

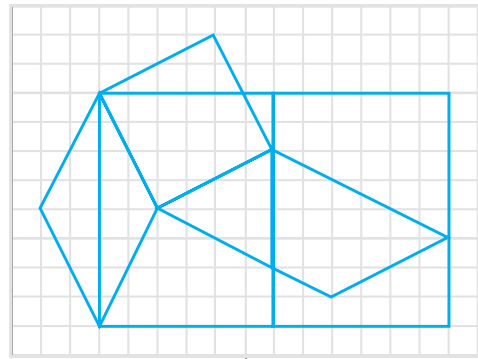

- أتعرف الأشكال التالية وأسميها: مربع، معين، مستطيل، متوازي الأضلاع، شبه منحرف، مثلث.

3 أرتب هذه الخطوات التي أتبعها أحمد لإنشاء الشكل غير مرتبة. أرتب هذه الخطوات ثم أنشئ الشكل

- إنشاء مربع $ABDC$ قياس ضلعه $4,6\text{cm}$.
- إنشاء دائرة مركزها O تمر من النقط E, F, H, G .
- إنشاء القطعتين $[EG]$ و $[HF]$ ونقطة تقاطعهما O .
- إنشاء النقط H, G, F, E منتصفات أضلاع المربع.

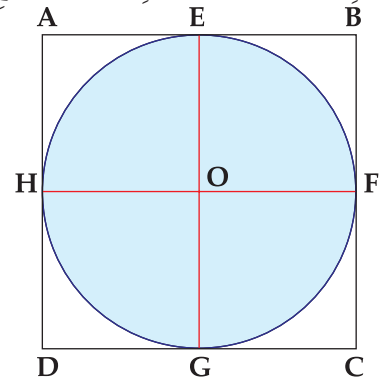

5 أربط كل مرحلة من مراحل الإنشاء بالشكل المناسب.

- أنشئ القطعة $[EF]$.
- أنشئ مستطيلاً $ABCD$ حيث $AB = 6\text{cm}$ و $BC = 4\text{cm}$.
- أنشئ المثلث EFB .
- أحدد النقطة E منتصف $[DC]$ و النقطة F منتصف $[AD]$.

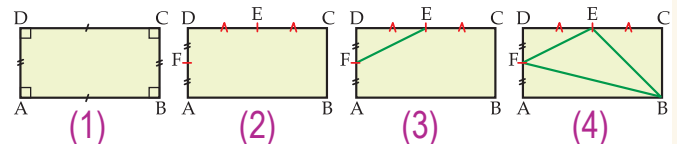

2 أنشئ الشكل وألونه:

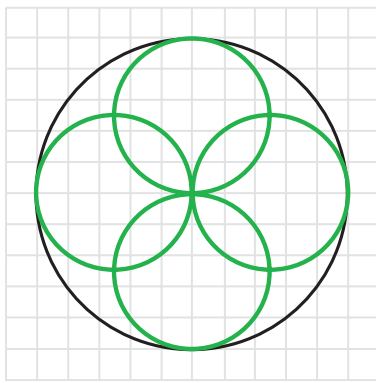

4 أنشئ الشكل التالي على ورقة بيضاء، حيث: $ABCD$ مربع قياس ضلعه 8cm و $AE = 3\text{cm}$

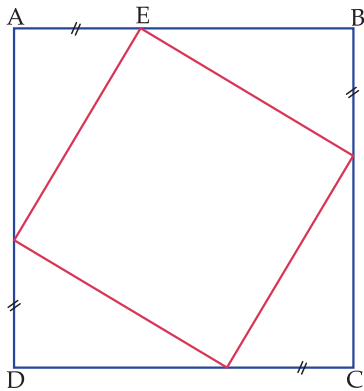

6 هذه 3 مراحل مرتبة لإنشاء شكل هندسي.

- المرحلة 1: أرسم مربعاً
 - المرحلة 2: أرسم قطري المربع
 - المرحلة 3: أرسم الدائرة التي مركزها نقطة تقاطع قطري المربع وتمر من الرؤوس الأربعة للمربع
- أحدد الشكل المناسب لهذا الإنشاء:

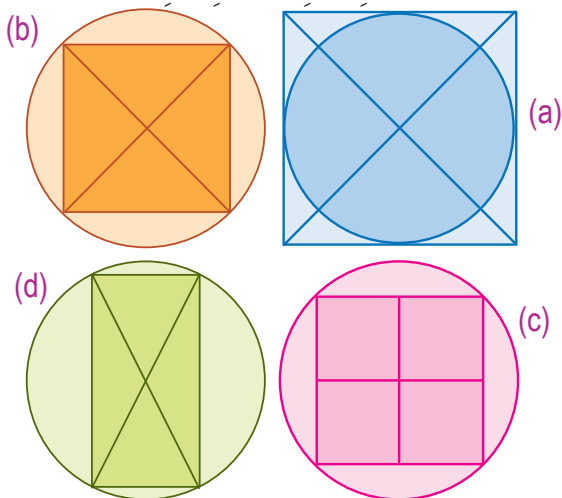

المكعب ومتوازي المستطيلات : الحجم

Le cube et le parallélépipède : le volume

أَتَعَلَّمُ



حساب حجم المكعب ومتوازي المستطيلات بتطبيق القاعدة المناسبة.

أحسب ذهنيًا



أتذكر جدول
الضرب في
8

$$8 \times 3 = \dots \quad 8 \times 2 = \dots \quad 8 \times 1 = \dots \quad 8 \times 0 = \dots$$

$$8 \times 7 = \dots \quad 8 \times 6 = \dots \quad 8 \times 5 = \dots \quad 8 \times 4 = \dots$$

$$8 \times 11 = \dots \quad 8 \times 10 = \dots \quad 8 \times 9 = \dots \quad 8 \times 8 = \dots$$

أفهم وأتذكر

- حجم متوازي مستطيلات قياس حروفه a و b و c هو :

$$V = a \times b \times c$$

- V هو كذلك جداء مساحة القاعدة في الارتفاع
- إذا كان مثلًا :

$$a = 5\text{cm} \text{ و } b = 3\text{cm} \text{ و } c = 2\text{cm}$$

- فإن : $5 \times 2 \times 3 = 30$ و $V = 30\text{cm}^3$
- a و b و c معبر عنها بنفس وحدة القياس

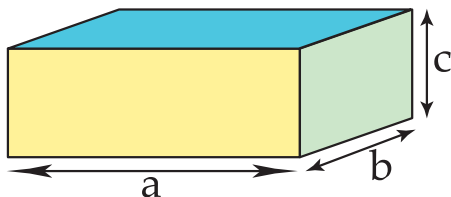

- حجم مكعب حرفه a هو :

$$V = a \times a \times a = a^3$$

- إذا كان $a = 3\text{cm}$ مثلًا فإن :

$$V = 27\text{cm}^3 \text{ و } 3 \times 3 \times 3 = 27$$

- إذا كان $a = 2\text{cm}$ فإن :

$$V = 8\text{cm}^3 \text{ و } 2 \times 2 \times 2 = 8$$

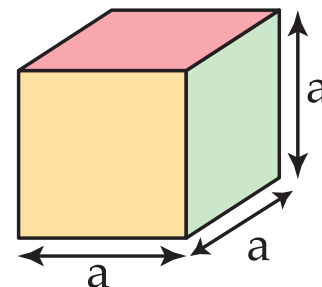

1 أَكْتُبْ عَدَدَ الْمَكْعَبَاتِ الصَّغِيرَةِ الْمَلْمُوءَةِ الْمَكْعَبَةِ ذَاتِ الْحَرْفِ a بِطَرِيقَتَيْنِ :

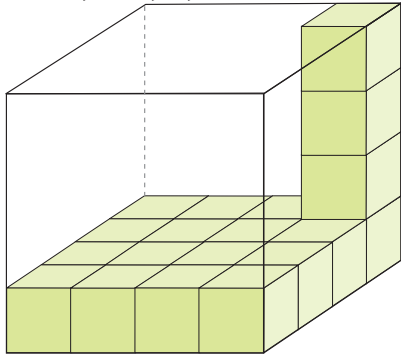

الطريقة 2

$$a = \dots \text{cm}$$

$$V = a \times a \times a$$

$$V = \dots \text{cm}^3$$

الطريقة 1

عَدُّ الطَّبَقَاتِ فِي الْعُوبَةِ
عَدُّ الْمَكْعَبَاتِ فِي كُلِّ طَبَقَةٍ
عَدُّ الْمَكْعَبَاتِ فِي الْعُوبَةِ

$$V = \dots \text{cm}^3$$

2 أَحْسِبْ عَدَدَ الْمَكْعَبَاتِ الصَّغِيرَةِ الْمَلْمُوءَةِ الْمَكْعَبَةِ جَانِبَهُ وَ أَحْسِبْ حَجْمَهَا :

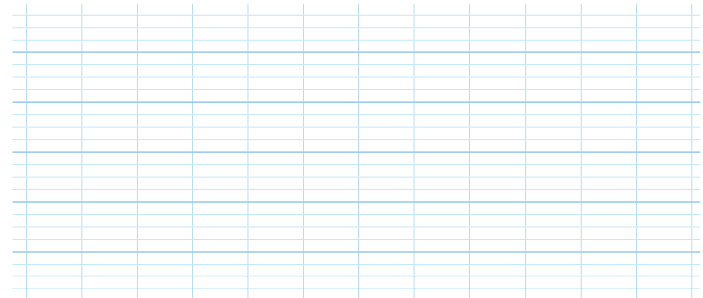
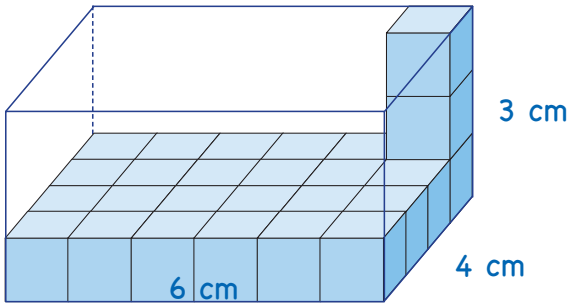

3 أَحْسِبْ حَجْمَ الْمَكْعَبِ وَ مُتَوَازِي الْمُسْتَطِيلَاتِ

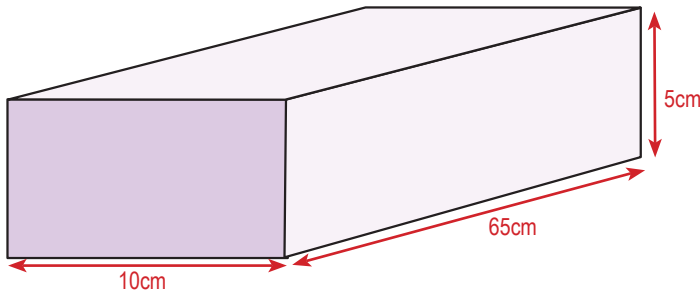

$$V = \dots$$

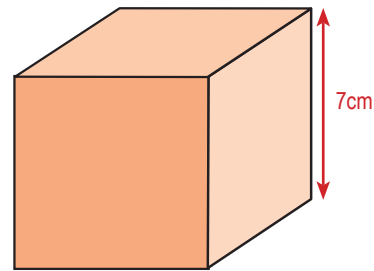

$$V = \dots$$

4 أبعاد متوازي المستطيلات هي h ، l ، L وَ حَجْمُهُ هُوَ V :

أَكْمِلْ مَلْمَأَ الْجَدْوَلِ :

l (cm)	4	3	7	...
L (cm)	5	2	...	8
h (cm)	7	...	6	9
V (cm ³)	...	36	84	144

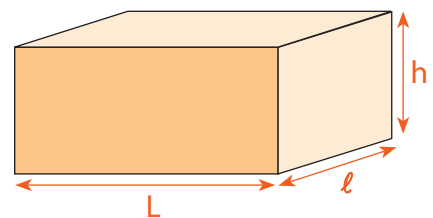

النِسْبَةُ الْمِئْوِيَّةُ

Le pourcentage

الدَّرْسُ
45

♦ مَفْهُومُ النِّسْبَةِ الْمِئْوِيَّةِ وَحِسَابُهَا .

أَتَعَلَّمُ



أَحْسِبُ ذَهْنِيَا

• $\frac{6}{5}$ من 15

• $\frac{3}{4}$ من 12

• $\frac{6}{5}$ من 60

• $\frac{7}{4}$ من 80



لِحِسَابِ $\frac{2}{5}$ مِنْ 10 مَثَلًا، نَضْرِبُ 2 فِي 10 وَنَقْسِمُ النَتِيْجَةَ عَلَى 5 :

$$(2 \times 10) : 5 = 20 : 5$$

$$= 4$$

إِذَنْ : $\frac{2}{5}$ مِنْ 10 هِيَ : 4 .

أَفْهَمُ وَأَتَذَكَّرُ

• يَحْتَوِي جِسْمُ الْإِنْسَانِ عَلَى 65% مِنْ الْمَاءِ يَعْنِي هَذَا أَنَّ كُلَّ إِنْسَانٍ كُنْتُهُ 100kg تَحْتَوِي عَلَى 65kg مِنَ الْمَاءِ .

لِحِسَابِ 80% مِنْ 35kg بِالْمَحْسَبَةِ نَضْغَطُ بِالتَّابِعِ عَلَى الْأَزْرَارِ :

$$35 \times 80 \% =$$

• $25\% = \frac{25}{100} = \frac{1}{4}$: نِسْبَةُ 25% تَعْنِي الرِّبْعَ .

• $50\% = \frac{50}{100} = \frac{1}{2}$: نِسْبَةُ 50% تَعْنِي النِّصْفَ .

• $75\% = \frac{75}{100} = \frac{3}{4}$: نِسْبَةُ 75% تَعْنِي ثَلَاثَةَ أَرْبَاعٍ .

100	40	كتلة إنسان بـ kg
65	كتلة الماء بـ kg

• سِعْرُ الْفَائِدَةِ هُوَ النِّسْبَةُ الْمِئْوِيَّةُ الَّتِي يُؤَدِّيهَا الْبَنْكُ عَنْ كُلِّ مَبْلَغٍ مَالِيٍّ مُودَعٍ لَدَيْهِ لِمُدَّةِ سَنَةٍ .

• إِذَا كَانَ سِعْرُ الْفَائِدَةِ مَثَلًا هُوَ 7% فَهَذَا يَعْنِي : كُلُّ 100 دِرْهَمٍ تُوَدَعُ فِي الْبَنْكِ مُدَّةَ سَنَةٍ كَامِلَةٍ يُؤَدِّي عَنْهَا الْبَنْكُ 7 دَرَاهِمَ .

• الْمَبْلَغُ الْمُوَدَعُ فِي الْبَنْكِ يُسَمَّى الرَّأْسْمَالِ .

• الْفَائِدَةُ لِمُدَّةِ سَنَةٍ تُسَمَّى الْفَائِدَةُ السَّنْوِيَّةَ .

• يُمَكِّنُ اسْتِعْمَالُ قِطْعٍ أَوْ أَشْرَطَةٍ لِتَمَثِيلِ نِسْبَةٍ مِئْوِيَّةٍ، أَمِثْلَةُ :

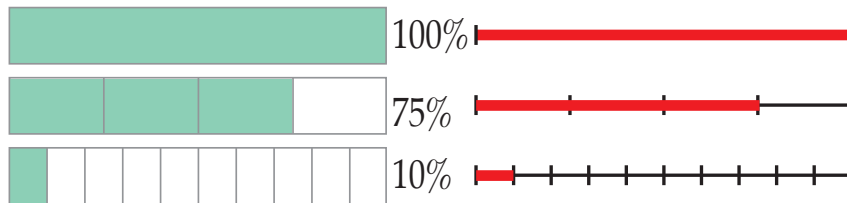

1 يزن حيوان 40kg وتقدر كتلة الماء في جسمه بـ 32kg.
أحسب النسبة المئوية لكتلة الماء في جسم الحيوان.

2 بلغت نسبة النجاح 80% في مدرسة يصل عدد متعلميها إلى 850 :
أحسب عدد المتعلمين الذين نجحوا وأستعمل جدول أعداد متناسبة.

100	850	العدد الكلي للمتعلمين
80	عدد الذين نجحوا

3 أحول الأعداد الكسرية إلى نسب مئوية :

$$\frac{7}{100} = \dots\dots$$

$$\frac{3}{20} = \dots\dots$$

$$\frac{4}{25} = \dots\dots$$

$$\frac{8}{200} = \dots\dots$$

4 تشكل البحار نسبة 70% من مجموع مساحة الكرة الأرضية، وما تبقى يتكوّن من أراضٍ.
أحسب النسبة المئوية للأراضي.

3500	1000	400	100	الرّساميل (بالدرهم)
.....	5,6	الفائدة السنوية (بالدرهم)
.....	105,6	المبلغ بعد مرور سنة (بالدرهم)

5 الجدول التالي يبين عدد رساميل مودعة في بنك بسعر 5,6%.
أتمم ملء الجدول بحساب الفائدة السنوية والمبالغ بعد مرور سنة.

الثمن العادي	الثمن للتلاميذ والطلبة
60
25
35

6 يمنح متجر تخفيضاً قدره 15% في أئمة الملابس.

إن العبارة تخفيض 15% تعني أنّ كلّ 100DH تخضع لتخفيض قدره 15DH. وهكذا عوض أداء 100DH نؤدّي 85DH.



في المكتبة تمّ تعليق اللافتة الآتية : تخفيض 15% بالنسبة للتلاميذ والطلبة.
ألاحظ الجدول وأكمل :

7 أودعت السيدة عائشة مبلغاً مالياً قدره 13000 درهماً لمدة سنة كاملة في أحد الأبنك، إذا علمت أنّ كلّ 100 درهم تزيد بـ 4,5 درهم.
أحسب المبلغ الذي ستستفيد منه السيدة عائشة.

100	الثمن قبل التخفيض
.....	مبلغ التخفيض

8 كان ثمن بضاعة هو 840DH، تمّ تخفيض ثمنها بنسبة 8%. أحسب مبلغ التخفيض :

المَوْشُورُ الْقَائِمُ وَالْأُسْطُوَانَةُ الْقَائِمَةُ : الْحَجْمُ

Le prisme droit et le cylindre droit : le volume

♦ حسابُ حَجْمِ المَوْشُورِ الْقَائِمِ وَالْأُسْطُوَانَةِ الْقَائِمَةِ بِتَطْبِيقِ القَوَاعِدِ المُنَاسِبَةِ.

أَتَعَلَّمُ



أَحْسُبُ ذَهْنِيَا

$$9 \times 3 = \dots ; 9 \times 2 = \dots ; 9 \times 1 = \dots ; 9 \times 0 = \dots$$

$$9 \times 7 = \dots ; 9 \times 6 = \dots ; 9 \times 5 = \dots ; 9 \times 4 = \dots$$

$$9 \times 11 = \dots ; 9 \times 10 = \dots ; 9 \times 9 = \dots ; 9 \times 8 = \dots$$



أَتَذَكِّرُ جَدول
الضرب في 9.

خُلَاصَةُ نَتَاجِ

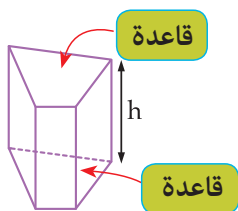

• حَجْمُ المَوْشُورِ الْقَائِمِ هُوَ جَدَاءِ مِسَاحَةِ اَلْقَاعِدَةِ B وَاَلرْتِفَاعِ h .

$$V = B \times h$$

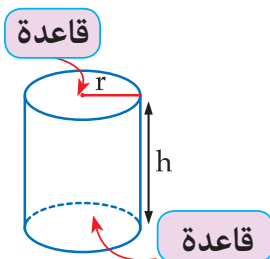

• حَجْمُ اَلْأُسْطُوَانَةِ الْقَائِمَةِ هُوَ جَدَاءِ مِسَاحَةِ اَلْقَاعِدَةِ B وَاَلرْتِفَاعِ h .

$$V = B \times h$$

$$V = \pi \times r \times r \times h$$



V حجم منشور قائم هو : $V = B \times h$ حيث B مساحة القاعدة و h الارتفاع.

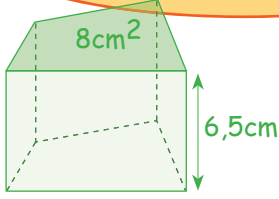

... x ... = ... cm³

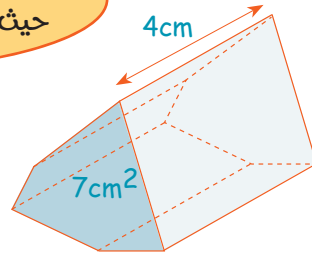

... x ... = ... cm³

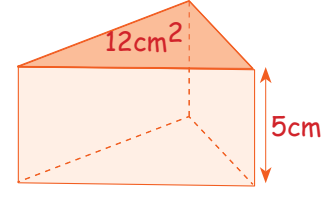

... x ... = ... cm³

1 أَحْسِبْ حَجْمَ كُلِّ مُنْشُورٍ قَائِمٍ :



الْحَجْمُ V لِأُسْطُوَانَةٍ قائمة هو : $V = B \times h$ حيث B مساحة القاعدة و h الارتفاع.

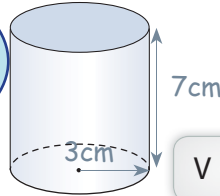

V = cm³

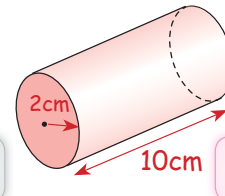

V = cm³

2 أَحْسِبْ حَجْمَ كُلِّ أُسْطُوَانَةٍ قَائِمَةٍ :

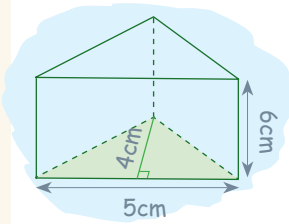

مِسَاحَةُ الْقَاعِدَةِ : (مُتَلْت) :

$\frac{... \times ...}{2} = ... \text{ cm}^2$

الْحَجْمُ :

... x ... = ... cm³

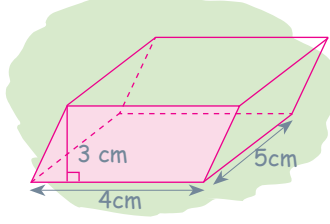

مِسَاحَةُ الْقَاعِدَةِ : (مُتَوَازِي الْأضْلَاع) :

... x ... = ... cm²

الْحَجْمُ :

... x ... = ... cm³

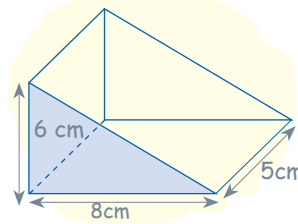

مِسَاحَةُ الْقَاعِدَةِ : (مُتَلْت قَائِم) :

$\frac{... \times ...}{2} = ... \text{ cm}^2$

الْحَجْمُ :

... x ... = ... cm³

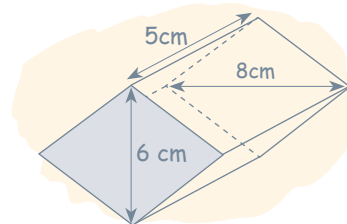

مِسَاحَةُ الْقَاعِدَةِ : (مُعَيَّن) :

$\frac{... \times ...}{2} = ... \text{ cm}^2$

الْحَجْمُ :

... x ... = ... cm³

3

4 أَحْسِبْ حَجْمَ كُلِّ أُسْطُوَانَةٍ قَائِمَةٍ :

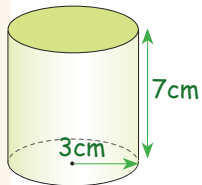

مِسَاحَةُ الْقَاعِدَةِ : ... x ... x π = ... cm²

حَجْمُ الْأُسْطُوَانَةِ :

... x ... = ... cm³

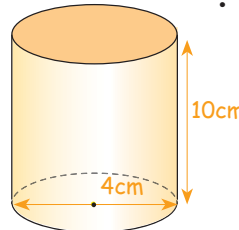

مِسَاحَةُ الْقَاعِدَةِ : ... x ... x π = ... cm²

حَجْمُ الْأُسْطُوَانَةِ :

... x ... = ... cm³

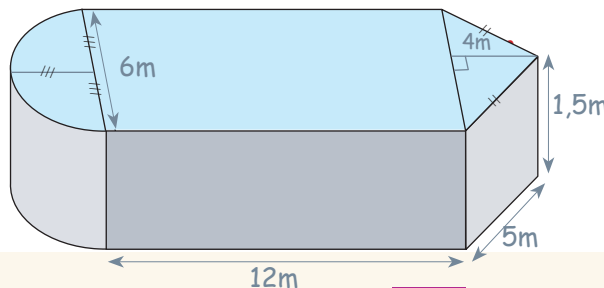

5 أَحْسِبْ حَجْمَ الْمَسْبِحِ :

الْحَجْمُ وَالسَّعَةُ : وَحَدَاتُ الْقِيَاسِ

Volume et contenance : unités de mesure

♦ اسْتِعْمَالُ وَحَدَاتِ قِيَاسِ الْحَجْمِ وَالسَّعَةِ.

أَتَعَلَّمُ



أَحْسِبُ ذَهْنِيَا

أَقَارِنُ كُلَّ كَسْرَيْنِ :

$$\frac{7}{6} \text{ و } \frac{12}{13} \cdot$$

$$\frac{23}{65} \text{ و } \frac{5}{4} \cdot$$

$$\frac{9}{2} \text{ و } \frac{7}{8} \cdot$$

$$\frac{1054}{2136} \text{ و } \frac{9}{8} \cdot$$

$$\frac{105}{213} \text{ و } \frac{7}{6} \cdot$$

$$\frac{1}{2} \text{ و } \frac{18}{17} \cdot$$



فِي بَعْضِ الْحَالَاتِ لِمُقَارَنَةِ كَسْرَيْنِ :
نُقَارِنُ كُلَّ وَاحِدٍ مِنْهَا مَعَ 1 مَثَلًا : $\frac{19}{23} < \frac{7}{6}$ لِأَنَّ :

$$\frac{19}{23} < 1 \text{ و } 1 < \frac{7}{6}$$

البسط أصغر
من المقام

البسط أكبر
من المقام

خُلَاصَةٌ وَنَتَاجٌ

يُبَيِّنُ الْجَدْوَلُ التَّالِيُ الْعِلَاقَةَ بَيْنَ وَحَدَاتِ قِيَاسِ السَّعَةِ وَوَحَدَاتِ قِيَاسِ الْحَجْمِ وَيُسَاعِدُ عَلَى تَحْوِيلِ قِيَاسِ مِنْ وَحْدَةٍ إِلَى أُخْرَى :

m ³			dm ³			cm ³			mm ³		
			hl	dal	l	dl	cl	ml			
			4	5	9	0	0				

$$459\text{dm}^3 = 459\text{l}$$

$$459\text{dm}^3 = 45900\text{cl}$$

- الْوَحْدَةُ الْأَسَاسِيَّةُ لِقِيَاسِ السَّعَةِ هِيَ اللَّيْتْرُ l.
- مُضَاعَفَاتُ اللَّيْتْرِ هِيَ : dal و hl.
- أَجْزَاءُ اللَّيْتْرِ هِيَ : dl و cl و ml.
- الْجَدْوَلُ التَّالِيُ يُسَاعِدُ عَلَى تَحْوِيلِ قِيَاسِ السَّعَةِ.

hl	dal	l	dl	cl	ml
	7	8	2	0	

$$78,2\text{l} = 7820\text{cl}$$

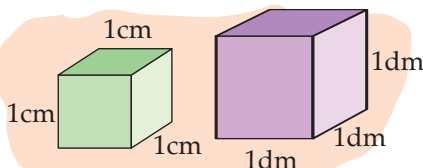

$$1\text{cm}^3 = 1\text{ml}$$

$$1\text{dm}^3 = 1\text{l}$$

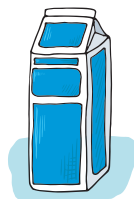

1l



1ml

(20 قطرة تقريبا)



1dl



1cl

1 أفرغ مهدي لترًا من الماء في إناءٍ على شكل مكعبٍ ولاحظ أن الإناء امتلأ كله ولم يضع أي شيء :
أربط كما في المثال :

1 dm³ • $\frac{1}{1000} \ell$
1 m³ • 1 ℓ
1 cm³ • 1000 ℓ

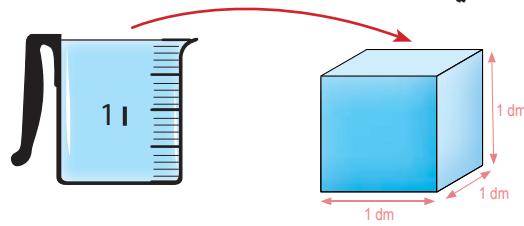

2 أجري التحويلات وأكمل :
138 ml = ... ℓ $\frac{1}{4} \ell = 25 \dots$ 1,5 ℓ = ... dm³
145 cl = ... ℓ 25 dl = ... cl 0,5 ℓ = ... cm³
 $\frac{1}{2} \ell = 50 \dots$ 10 hl = ... ℓ 10 ℓ = ... m³

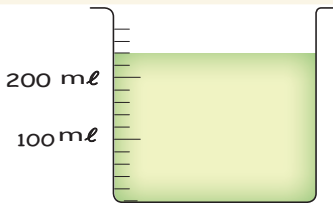

3 الأخط الإناء المدرج وأكمل :

كل تدرج تمثّل : ... ml
حجم الماء في الإناء هو : ... ℓ

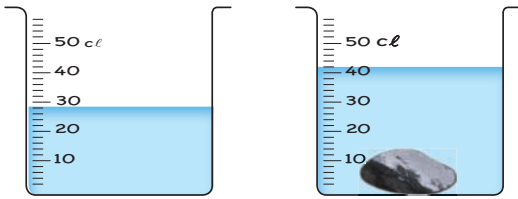

4 الأخط الإنائين المدرجين وأكمل :

حجم قطعة الحجر هو : dm³

5 أكتب الحجم المناسب في كل حالة :

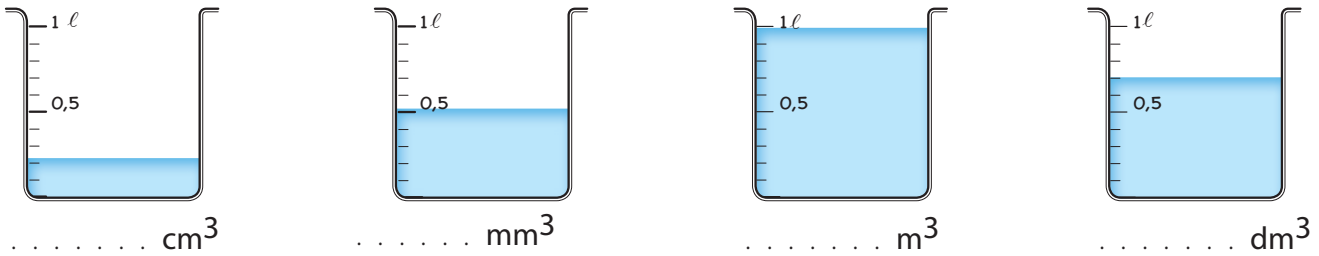

6 أكتب الحجم المناسب في كل حالة :

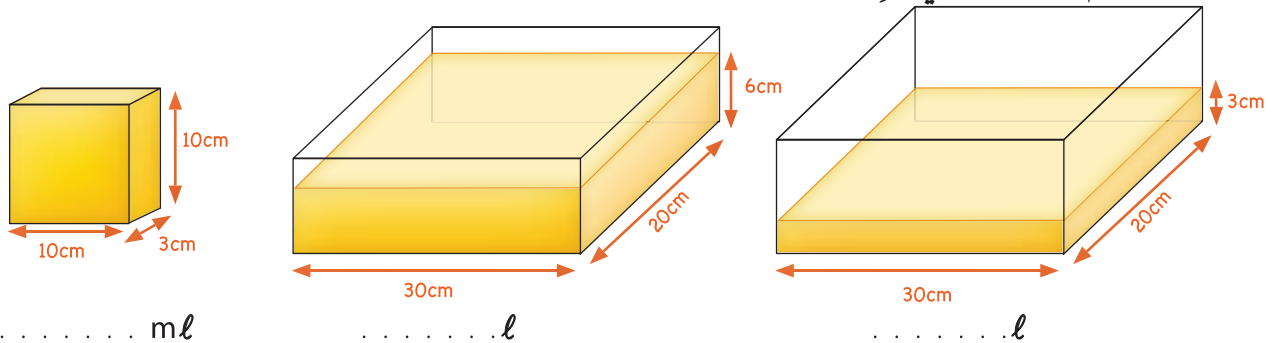

النَّاسِبِيَّةُ : سُلْمُ التَّصَامِيمِ وَالْكَتْلَةُ الْحَجْمِيَّةُ وَالسَّرْعَةُ الْمُتَوَسِّطَةُ

Proportionnalité : Echelle, masse volumique

أَتَعَلَّمُ



- ♦ إِحْيَادُ سُلْمِ تَصْمِيمٍ وَاسْتِعْمَالُهُ فِي الْحِسَابِ.
- ♦ إِجْرَاءُ حِسَابٍ بِاسْتِعْمَالِ الْكَتْلَةِ الْحَجْمِيَّةِ.
- ♦ حِسَابُ السَّرْعَةِ الْمُتَوَسِّطَةِ أَوْ الْمَسَافَةِ الْمَقْطُوعَةِ أَوْ الْمُدَّةِ الْمُسْتَعْرَقَةِ.

أَحْسِبُ ذَهْنِيَا

- 25% مِنْ 460
- 10% مِنْ 300
- 1% مِنْ 500
- 200% مِنْ 42
- 75% مِنْ 320
- 20% مِنْ 530
- 100% مِنْ 195
- 50% مِنْ 240



لِحِسَابِ 5% مِنْ 60 مَثَلًا :
نَضْرِبُ 5 فِي 60 وَنُقْسِمُ عَلَى 100 :
 $100 = 3 (5 \times 60)$
إِذَنْ 5% مِنْ 60 هِيَ 3.

10% تُمَثِّلُ الْعَشْرُ
25% تُمَثِّلُ الرَّبْعُ
50% يُمَثِّلُ النِّصْفُ
75% تُمَثِّلُ ثَلَاثَةَ أَرْبَاعِ



أَفْهَمُ وَأَتَذَكَّرُ

- الْمَسَافَاتُ عَلَى خَرِيْطَةٍ أَوْ تَصْمِيمٍ مُتَنَاسِبَةٌ مَعَ الْمَسَافَاتِ الْحَقِيقِيَّةِ .
- نَسَمِي السُّلْمَ مُعَامِلَ النَّتَاسِبِ الَّذِي يُمْكِنُ الْإِنْتِقَالَ مِنَ الْمَسَافَاتِ الْحَقِيقِيَّةِ إِلَى الْمَسَافَاتِ عَلَى التَّصْمِيمِ .
- مِثَالُ : الْعِبَارَةُ $\frac{1}{25000}$ تَعْنِي أَنَّ 1cm عَلَى التَّصْمِيمِ تُمَثِّلُ 25000cm فِي الْحَقِيقَةِ أَيْ 250m .

ينبغي اعتماد نفس وحدة القياس

1	0,04	40	2	المسافات على التصميم بـ cm
25000	1000	1000000	50000	المسافات الحقيقية بـ cm

÷ 25000

x 25000

- الْكَتْلَةُ الْحَجْمِيَّةُ لِمَادَّةٍ مُتَجَانِسَةٍ (حَدِيدٌ، خَشَبٌ، مَاءٌ، زَيْتٌ...) هِيَ كُتْلَةٌ وَحْدَةٌ حَجْمِيَّةٌ $1cm^3$, $1dm^3$, $1m^3$... مِنْ هَذِهِ الْمَادَّةِ :

t	kg	g	الكتلة
m ³	dm ³	cm ³	الحجم
t/m ³	kg/dm ³	g/cm ³	الكتلة الحجمية

- يُعْبَرُ عَنِ الْكَتْلَةِ الْحَجْمِيَّةِ بِإِجْدَى الْوَحْدَاتِ التَّالِيَةِ :
- تَكُونُ كُتْلَةُ مَادَّةٍ مُتَجَانِسَةٍ مُتَنَاسِبَةٌ مَعَ حَجْمِهَا ،

مُعَامِلُ النَّتَاسِبِ $\frac{m}{v}$ يُسَمَّى الْكَتْلَةُ الْحَجْمِيَّةُ لِهَذِهِ الْمَادَّةِ . حَيْثُ m هِيَ الْكَتْلَةُ وَ v هُوَ الْحَجْمُ .

- عِنْدَمَا يَقْطَعُ جِسْمٌ مُتَحَرِّكٌ مَسَافَةً d بِالْكِلُومِتْرَاتِ فِي مَدَّةِ زَمَنِيةٍ t بِالسَّاعَاتِ فَإِنَّ سُرْعَتَهُ الْمُتَوَسِّطَةَ هِيَ : $v = \frac{d}{t}$ (Km/h)
- لِحِسَابِ الْمَسَافَةِ نَضْرِبُ الْمَدَّةَ فِي السَّرْعَةِ $d = t \times v$ (Km)
- وَلِحِسَابِ الْمَدَّةِ الزَّمَنِيةِ لِقَطْعِ الْمَسَافَةِ d نَقْسِمُ d عَلَى v :

$$t = \frac{d}{v} \text{ (h)}$$

1 الأَحِظْ الْمَسَافَةَ الْمُشَارَ إِلَيْهَا بِسَهْمٍ فِي كُلِّ حَالَةٍ وَأَحْسِبْ الْمَسَافَةَ الْحَقِيقِيَّةَ بِاسْتِعْمَالِ سَلْمٍ كُلِّ تَصْمِيمٍ :

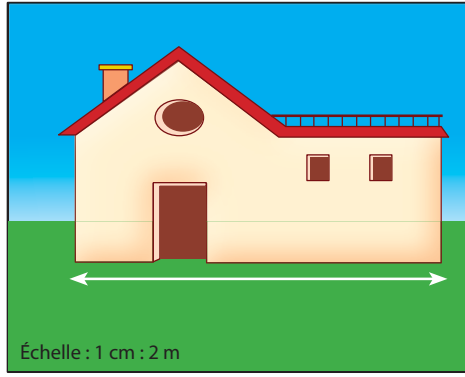
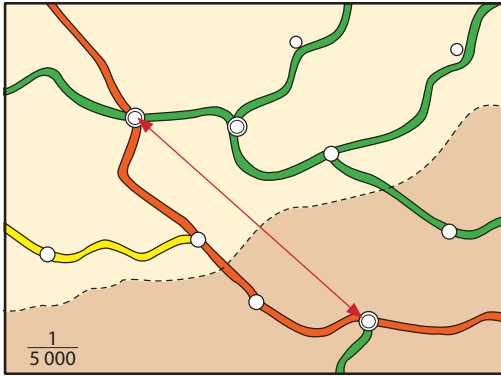

2 بِنَتْ أَحْمَدَ مُسْتَطِيلَ الشَّكْلِ. قَامَ بِقِيَاسِ طَوْلِهِ L وَعَرْضِهِ l فَوَجَدَ $L = 20\text{ m}$ وَ $l = 15\text{ m}$ ثُمَّ أَنْشَأَ تَصْمِيمًا لِلْبَيْتِ طَوْلُهُ 40 cm وَعَرْضُهُ 30 cm .
• أَحْسِبْ السَّلْمَ الَّذِي اسْتَعْمَلَهُ.

3 قَامَ يُوسُفُ بِتَقْطِيعِ قَضِيبٍ مِنْ مَعْدِنٍ إِلَى قِطْعٍ مُخْتَلَفَةٍ ثُمَّ قَامَ بِحِسَابِ كُتْلَةِ وَحَجْمِ كُلِّ قِطْعَةٍ وَكَانَتْ النَّتَائِجُ كَالتَّالِيِ :

• أُبَيِّنُ أَنَّ الْجَدُولَ جَدُولَ تَنَاسُبِيَّةٍ.
• مَاذَا يُمَثِّلُ مُعَامِلُ التَّنَاسُبِ ؟

807	161,4	80,7	26,9	قِيَاسُ حَجْمِ الْمَعْدِنِ بِـ cm^3
300	60	30	10	قِيَاسُ كُتْلَةِ الْمَعْدِنِ بِـ g

4 اكْمِلْ مَلَأَ الْجَدُولِ التَّالِيِ :

.....	0,25	1	قِيَاسُ حَجْمِ الْحَدِيدِ بِـ cm^3
11,79	23,58	7,86	قِيَاسُ كُتْلَةِ الْحَدِيدِ بِـ g

5 سَعَةُ خَزَانِ سَيَّارَةٍ مِنَ الْبَنْزِينِ هِيَ 46 l . إِذَا عَلِمْنَا أَنَّ الْكُتْلَةَ الْحَجْمِيَّةَ لِلْبَنْزِينِ هِيَ : $0,74\text{ kg/dm}^3$.
• أَحْسِبْ كُتْلَةَ الْبَنْزِينِ الَّذِي يَمَلَأُ الْخَزَانَ عَنْ آخِرِهِ.

6 تُحَلِّقُ طَائِرَةٌ خِلَالَ 8 سَاعَاتٍ لِقَطْعِ مَسَافَةِ 6000 km .
• مَا هِيَ سُرْعَتُهَا الْمَتَوَسِّطَةُ ؟

7 تَسِيرُ شَاحِنَةٌ بِسُرْعَةٍ 60 km/h وَتَقْطَعُ مَسَافَةَ 150 km .
• مَا هِيَ الْمُدَّةُ الزَّمَنِيَّةُ الَّتِي تَسْتَعْرِقُهَا ؟

8 اسْتَعْرِقَتْ سَيَّارَةٌ 3h لِقَطْعِ مَسَافَةٍ بَيْنَ بِلَدَتَيْنِ بِسُرْعَةٍ 65 km/h .
• مَا هِيَ الْمَسَافَةُ الْمَقْطُوعَةُ ؟

5 أَحْسِبْ حَجْمَ الْمَكْعَبِ وَمَتَوَازِي الْمُسْتَطِيلَاتِ :

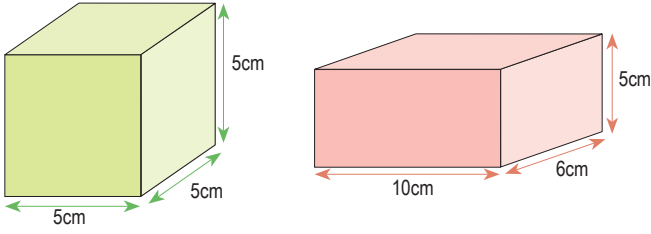

1 أَحْسِبْ بِالنَّسْبَةِ لِكُلِّ أُسْطُوَانَةٍ قَائِمَةٍ الْمَسَاحَةَ الْجَانِبِيَّةَ وَالْمَسَاحَةَ الْكُلِّيَّةَ :

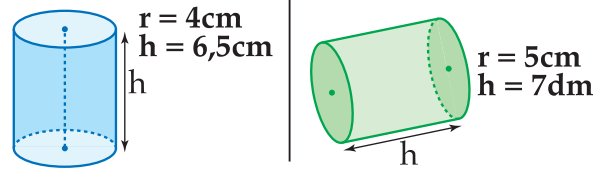

2 أَحْسِبْ الْمَسَاحَةَ الْجَانِبِيَّةَ وَالْكُلِّيَّةَ لِلْمَوْشُورِ الْقَائِمِ :

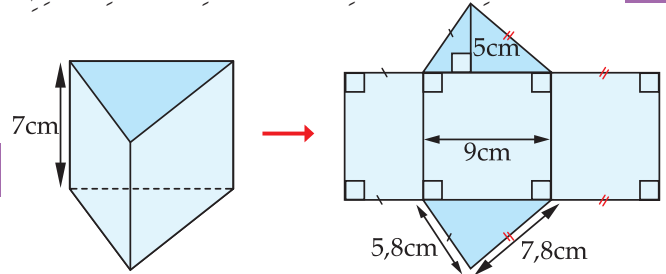

6 أَحْسِبْ حَجْمَ الْمَاءِ بِ ml فِي كُلِّ حَالَةٍ :

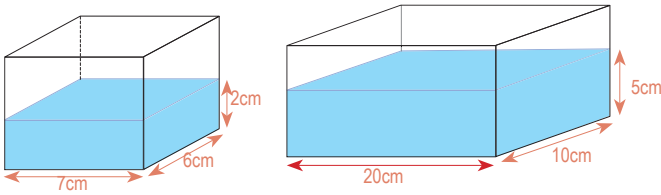

3 الْأَحْظِ الشَّكْلَ وَارْتَبِّ الْمَرَا حِلَ الَّتِي اتَّبَعَهَا أَحْمَدُ لِإِنشَائِهِ .

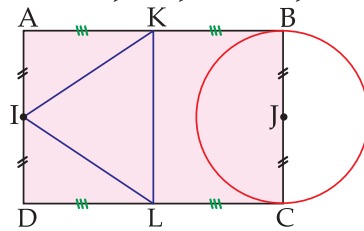

• حَدِّدِ النُّقْطَ I, K, J, L مُنْتَصِفَاتِ أَضْلاعِ الْمُسْتَطِيلِ ABCD .

• أَنْشَأْ دَائِرَةً قُطْرُهَا [BC] .

• أَنْشَأْ مُسْتَطِيلًا ABCD حَيْثُ : $AB = 6\text{cm}$

و $AD = 4\text{cm}$

• أَنْشَأْ مُثَلَّثًا IKL .

4 أَنْشِئْ مُثَلَّثًا EFG قَائِمًا فِي G حَيْثُ :

و $\hat{GEF} = 38^\circ$ و $EF = 7\text{cm}$

7 أَحْسِبْ حَجْمَ الْمَاءِ بِ cm^3 فِي كُلِّ حَالَةٍ :



.... cm^3

.... cm^3

8 أَدَدُ النِّسْبَةِ المئويةِّ مِنَ السائلِ الَّذِي يَحْتَوِي عَلَيْهِ كُلُّ إِناءٍ مَدْرَجٍ :

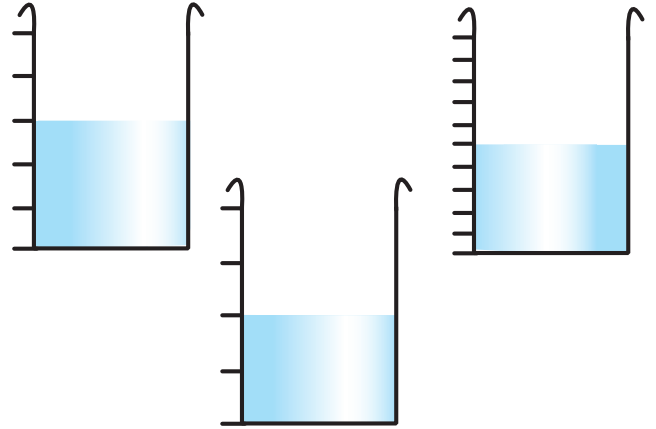

9 • أَحْسِبْ المِساحةَ الجانبيَّةَ للموشور القائمِ والأسطوانةِ .
• أَحْسِبْ حَجْمَ الموشورِ القائمِ والأسطوانةِ :

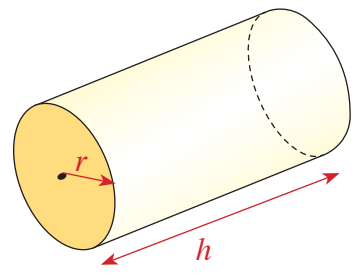

$r = 3 \text{ cm} , h = 7 \text{ cm}$

10 أَحْوَلْ إِلى l :

$7,8dm^3$; $34cm^3$; $82cm^3$; $13m^3$

أَحْوَلْ إِلى cm^3 :

$0,75l$; $0,8dm^3$; $0,325m^3$; $15dl$

أَحْوَلْ إِلى m^3 :

$9425dm^3$; $370l$; $300dl$; $47hl$

11 عَلَى خَرِيطَةِ طَرِيقِيَّةٍ بِسَلَمِ $\frac{1}{200000}$ أَحْسِبْ

- المِساْفَةُ الحَقِيقِيَّةُ الَّتِي تُمَثِّلُها قِطْعَةٌ مِنْ $1cm$
- المِساْفَةُ بَيْنَ مَدِينَتَيْنِ مُتَباعِدَيْنِ بِ $40km$

12 يَقْطَعُ راجِلٌ مِساْفَةَ $5km$ فِي المِساْعَةِ :

- ما هِيَ المِساْفَةُ الَّتِي يَقْطَعُها خِلالَ $2h$ و $3h$ و $4h30min$ ؟

13 اسْتَعْرَقَتْ سِيارَةٌ $5h$ لِقْطَعِ مِساْفَةَ $400km$

• أَحْسِبْ سُرْعَتَها المْتَوَسِّطَةَ ؟

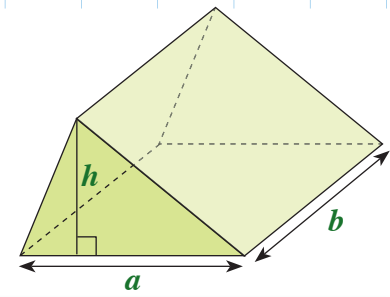

$a = 4 \text{ cm} , h = 3 \text{ cm} , b = 9 \text{ cm}$

الدَّرْسُ 1

1 بالنسبة لكل مثلث نطبق القاعدة : $A = \frac{b \times h}{2}$

2 بالنسبة مثلا للمثلث عن اليسار : $A = \frac{3 \times 4}{2} = 6$

3 بالنسبة للمستطيل : $A = L \times l$

4 وبالنسبة لكل متوازي أضلاع نطبق القاعدة : $A = b \times h$

1 بالنسبة للمعين نطبق القاعدة : $A = \frac{D \times d}{2}$

2 بالنسبة لشبه منحرف نطبق القاعدة :

$$A = \frac{(B + b) \times h}{2}$$

الدَّرْسُ 2

1 عدد التترات

10	6	5	4	2	1
75	45	37,5	30	15	7,5

الثلث بالدرهم

2

8	20	30	4	4,8
20	50	75	10	12

3 كمية التفاح ب kg

0,750	1,5	kg
8	16	الثلث ب dh

4

32	56	21	15	72	16
28	49	7	5	54	12

5

63	189	13,5
35	105	7,5

الدَّرْسُ 3

1 نأخذ 3,14 قيمة مقربة لـ π :

الشعاع	القطر	المحيط ب cm	المساحة ب cm ²
4	8	25,12	50,24
3,5	7	21,98	38,465
2,75	5,5	17,27	23,746
3	6	18,84	28,26

2 27,70 cm² ; 15,70 cm ; 56,52 cm
7,056 cm²

3

الشعاع	القطر	المحيط	المساحة
7	14	43,96	153,86
17	34	106,76	907,46
9	18	56,52	254,34
5	10	31,4	78,5

4 بدون حساب : $P_1 = P_2 = P_3 = P_4$
 $S_2 < S_4 < S_3 < S_1$

الدَّرْسُ 4

1 126 cm² 66 cm² } 96 cm² 64 cm²

2 240 x 5 = 1200 cm²

3 المكعب : 54 cm² , 36 cm²

متوازي المستطيلات :

المساحة الجانبية : $(5 + 3,5) \times 2 \times 2 = 34 \text{ cm}^2$

المساحة الكلية : $34 + 5 \times 3,5 \times 2 = 69 \text{ cm}^2$

الدَّرْسُ 5

1 كل مجسم يتكون من 8 مكعبات

2 20 . 8 . 2 .

3 0,75m³ = 750dm³ 19m³ = 19000dm³

50225mm³ = 50,225cm³ 10mm³ = 0,00001dm³

25,8cm³ = 25800mm³ 1500cm³ = 1,5 dm³

4 1m³ = 1000dm³ 1dm³ = 1000cm³

1m³ = 1 000 000cm³

5 60cm³ 21cm³ 17cm³ 35cm³ 9cm³

6 300cm³

التَّقْوِيمُ وَالتَّثْبِيْتُ وَالدَّعْمُ وَالإِغْنَاءُ

2 $\frac{4}{8} + \frac{2}{6} = \frac{5}{6}$; $\frac{1}{6} + \frac{1}{4} = \frac{5}{12}$

3 $\frac{41}{45}$; $\frac{61}{56}$; $\frac{15}{12}$; $\frac{15}{12}$

6

105	1,7	25	85	أطول ب m
4	1,2	3,2	17	العرض ب m
218	5,8	56,4	204	المحيط ب m
420	2,04	80	1445	المساحة ب m ²

l (cm)	4	3	7	2
L (cm)	5	2	2	8
h (cm)	7	6	6	9
V (cm ³)	140	36	84	144

الدَّرْسُ 9

$$\frac{32}{40} \times 100 = 80\%$$

100	850	العدد الكلي للمتعلّمين
80	680	عدد الذين نجحوا

$$\frac{4}{25} = 16\% \quad \text{نضرب كل كسر في 100 : مثلاً}$$

29,2 %

3500	1000	400	100	الرّساميل (بالدرهم)
196	56	22,4	5,6	القائدة السنوية (بالدرهم)
3696	1056	422,4	105,6	المبلغ بعد مرور سنة (بالدرهم)

الثلث للطلاب والطالبات	الثلث العادي	منجد
51	60	الأعلام
21,25	25	كتاب العلوم
29,75	35	

ستستفيد من 585dh وسيصبح لديها 13585dh

100	840	الثلث قبل التخفيض
8	67,2	مبلغ التخفيض

الدَّرْسُ 10

$$8 \times 6,5 = 52\text{cm}^3 \quad 7 \times 4 = 28\text{cm}^3 \quad 5 \times 12 = 60\text{cm}^3$$

$$3,14 \times 4 \times 10 = 125,6\text{cm}^3$$

$$3,14 \times 9 \times 7 = 197,82\text{cm}^3$$

$$24 \times 5 = 120\text{cm}^3 \quad ; \quad \frac{8 \times 6}{2} = 24\text{cm}^2$$

$$24 \times 5 = 120\text{cm}^3 \quad ; \quad \frac{8 \times 6}{2} = 24\text{cm}^2$$

$$12 \times 5 = 60\text{cm}^3 \quad ; \quad 3 \times 4 = 12\text{cm}^2$$

$$10 \times 6 = 60\text{cm}^3 \quad ; \quad \frac{5 \times 4}{2} = 10\text{cm}^2$$

$$12 \text{ dh} \quad 7$$

$$52 \cdot 29 \cdot 25 \cdot 8$$

نطبق القواعد 9

$$18\text{cm}^2 \text{ هي نصف مساحة المربع : } 37,68\text{cm}^2 \quad 10$$

$$50,24 \text{ cm}^2$$

$$294\text{mm}^2 \quad 196\text{mm}^2 \text{ : المكعب } 11$$

$$(4 + 3) \times 2 \times 2 = 28 \text{ cm}^2 \quad \text{متوازي المستطيلات : نعتبر}$$

$$28 + 4 \times 3 \times 2 = 52 \text{ cm}^2 \quad \text{القاعدة هي الوجه الأكبر :}$$

12

28	19	7,3	2	3,4	2,125	14,4	8
21	14,25	23,725	6,5	2,4	1,5	4,5	2,5

الدَّرْسُ 6

$$(12 + 15 + 7) \times 8 = 272\text{dm}^2 \quad \text{المساحة الجانبية} \quad 1$$

$$272 + (41,23 \times 2) = 354,46\text{dm}^2 \quad \text{المساحة الكلية}$$

$$2 \times 2 \times 3,14 \times 10 = 125,6\text{dm}^2 \quad \text{المساحة الجانبية} \quad 2$$

$$125,6 + 2 \times 3,14 \times 4 = 150,72\text{dm}^2 \quad \text{المساحة الكلية}$$

نطبق القواعد 3

$$(2,5 + 7 + 5 + 4) \times 9 = 166,5\text{dm}^2 \quad \text{المساحة الجانبية} \quad 4$$

$$166,5 + \frac{(2,5 + 7) \times 2,8 \times 2}{2} = 193,1\text{dm}^2 \quad \text{المساحة الكلية}$$

الدَّرْسُ 7

$$(a) \rightarrow (d) \rightarrow (c) \rightarrow (b) \quad 3$$

$$(b) \text{ و } (1) \rightarrow (d) \text{ و } (2) \rightarrow (a) \text{ و } (3) \rightarrow (c) \text{ و } (4) \quad 5$$

الشكل (b) 6

الدَّرْسُ 8

الطريقة 1 : 4 طبقات ،

$$V = 64\text{cm}^3 ; 16 \times 4 = 64 ; 4 \times 4 = 16$$

$$V = 4 \times 4 \times 4 = 64\text{cm}^3 ; a = 4\text{cm} \quad \text{الطريقة 2 :}$$

$$V = 72\text{cm}^3 \text{ و } 4 \times 6 \times 3 = 72 \quad 2$$

$$V = 65 \times 10 \times 5 = 3250\text{cm}^3 \text{ و } V = 7 \times 7 \times 7 = 343\text{cm}^3 \quad 3$$

x7,86	1,5	0,25	3	1	قياس حَجْمُ الْحَدِيدِ بـ cm^3
	11,79	1,965	23,58	7,86	قياس كُتْلَةُ الْحَدِيدِ بـ g

• الكُتْلَةُ الْحَجْمِيَّةُ لِلْحَدِيدِ هِيَ : $7,86g/cm^3$

$46 \times 0,74 = 34,04$ و $46 \ell = 46dm^3$

إِذِنْ كُتْلَةُ الْبَنْزِينِ هِيَ $34,04kg$

$\frac{6000}{8} = 750 \text{ Km/h}$

$15 : 6 = 2,5 \text{ h} = 2\text{h } 30\text{min}$

$3 \times 65 = 195\text{Km}$

التَّقْوِيمُ وَالتَّثْبِيتُ وَالدَّعْمُ وَالْإِغْنَاءُ

1 نَحْوَلُ إِلَى نَفْسِ الْوَحْدَةِ : $7dm = 70cm$. الْمَسَاحَةُ الْجَانِبِيَّةُ : $2 \times 3,14 \times 5 \times 70 = 2198cm^2$

• نَحْسِبُ الْمَسَاحَةَ الْكُلِّيَّةَ نَفْسِ الطَّرِيقَةِ بِالنَّسْبَةِ لِلْأُسْطُوَانَةِ الْأُخْرَى .

2 الْمَسَاحَةُ الْجَانِبِيَّةُ : $(5,8 + 7,8 + 9) \times 7 = 158,2cm^2$

الْمَسَاحَةُ الْكُلِّيَّةُ : $9 \times 5 + 158,2 = 203,2cm^2$

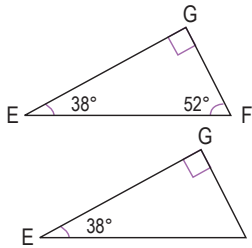

4 الْمِسْطَرَّةُ وَالْمِنْقَلَةُ :

أَوْ الْمِسْطَرَّةُ وَالْمِزْوَاةُ :

6 $7 \times 6 \times 2 = 84cm^3 = 84m\ell$ و $20 \times 10 \times 5 = 1000cm^3 = 1000m\ell$

7 $0,6\ell = 600cm^3$ و $0,4\ell = 400cm^3$

8 50% و 50% و 60%

10 $34cm^3 = 0,034\ell$; $82cm^3 = 0,082\ell$; $13m^3 = 13000\ell$;

$0,325m^3 = 325000cm^3$; $15d\ell = 1500cm^3$; $7,8dm^3 = 7,8\ell$;

$47h\ell = 4,7m^3$; $0,75\ell = 750cm^3$; $0,8dm^3 = 800cm^3$;

$9425dm^3 = 9,425m^3$; $370\ell = 0,37m^3$; $300d\ell = 0,03m^3$

11 $22,5Km$ $15Km$ $10Km$ **12** $20cm$ $2Km$

13 $80km/h$

4 $2 \times 2 \times 3,14 = 12,56cm^2$

$12,56 \times 10 = 125,6cm^3$

$3 \times 3 \times 3,14 = 28,26cm^2$

$28,26 \times 7 = 197,82cm^3$

4 • الْمَسَاحَةُ :
• الْحَجْمُ :
• الْمَسَاحَةُ :
• الْحَجْمُ :

5 $12 \times 6 \times 1,5 + \frac{6 \times 4}{2} \times 1,5 + \frac{\pi \times 3 \times 3}{2} \times 1,5 = 108 + 18 + 21,2 = 147,2m^3$

مُتَوَازِي الْمُسْتَطِيلَاتِ

الدَّرْسُ 11

1 $1cm^3 = \frac{1}{1000} \ell$; $1m^3 = 1000\ell$; $1dm^3 = 1\ell$

2 $138ml = 0,138\ell$ } $\frac{1}{4} \ell = 25cl$ } $1,5\ell = 1,5dm^3$

$145cl = 1,45\ell$ } $25dl = 250cl$ } $0,5\ell = 500cm^3$

$\frac{1}{2} \ell = 50cl$ } $10hl = 1000\ell$ } $10\ell = 0,01m^3$

3 كُلُّ تَدْرِيجَةٍ تُمَثِّلُ $20ml$. حَجْمُ الْإِنَاءِ هُوَ : $240ml$

4 $7 \times 2cl = 14cl = 0,14dm^3$

5 $200cm^3$; $500000mm^3$; $0,001m^3$; $0,7dm^3$

$10 \times 3 \times 10 = 300cm^3 = 300ml$;

$30 \times 20 \times 6 = 3600cm^3 = 3,6\ell$;

$3 \times 20 \times 3 = 1800cm^3 = 1,8\ell$

الدَّرْسُ 12

1 نَسْتَعْمَلُ الْمِسْطَرَّةَ الْمُدْرَجَةَ وَنَقِيسُ طُولَ كُلِّ سَهْمٍ :

• الْبَيْتُ : $5 \times 2 = 10$ إِذِنْ الْمَسَافَةُ الْحَقِيقِيَّةُ هِيَ : $10m$

لأن 1cm تمثل 2m

• الْمَسَافَةُ بَيْنَ النُّقْطَتَيْنِ : $5000 \times 4cm = 20000cm$

و $20000cm = 200m$ إِذِنْ الْمَسَافَةُ بَيْنَ النُّقْطَتَيْنِ هِيَ :

$200m$

2 $\ell = 15m = 1500cm$ و $L = 20m = 2000cm$

: 50	1500	2000	: $\frac{1}{50}$ السَّلْمُ إِذِنْ هُوَ
	30	40	

3 الْجَدْوَلُ جَدْوَلُ التَّنَاسُوبِيَّةِ لِأَنَّهَا نَحْصُلُ عَلَى أَعْدَادِ السَّطْرِ الثَّانِي بِضَرْبِ أَعْدَادِ السَّطْرِ الْأَوَّلِ فِي 0,372. مَعَامِلُ التَّنَاسُوبِيَّةِ هُوَ كُتْلَةُ الْحَجْمِيَّةِ لِلْمَعْدِنِ .

7. Exprime la cause de deux autres manières :

Ces enfants ne tombent pas malades car ils sont vaccinés. (2 points)

- Comme ces enfants sont vaccinés, ils ne tombent pas malades.
- Ces enfants ne tombent pas malades parce qu'ils sont vaccinés.

— Conjugaison : (6 points)

8. Conjugue les verbes entre parenthèses aux temps demandés.

- Nous (*finir*) **finirons** notre travail de contrôle médical à temps. (*Futur simple*) (1 point)
- On (*manger*) **mangeait** toujours à l'heure. (*Imparfait de l'indicatif*) (1 point)
- Nous (*écrire*) **écrivons** des slogans pour sensibiliser à la sécurité routière. (*Présent de l'indicatif*) (1 point)
- (*Descendre*) **Descendez** de la voiture par la portière arrière. (*Impératif, 2^e pers. du pluriel*). (1 point)

9. Mets les verbes au temps qui convient :

- Si ma grand-mère (*ne pas être*) **n'était pas** raisonnable, son état s'aggraverait.
- Si tu participais à la campagne de sensibilisation, tout le monde (*rester*) **resterait** à la maison.

— Orthographe : (3 points)

10. Réécris cette phrase en mettant les accents qui conviennent» : (1 point)

Tout enfant doit être vaccine des son bas age. → **Tout enfant doit être vacciné dès son bas âge.**

11. Complète avec ce qui est entre parenthèses : (1 point)

- Ce médicament **se** vend en pharmacie. (*se/ce*)
- La sage-femme est **là** dans la salle d'opération. (*la/là*)

12. Mets au pluriel ces noms composés : (0,5 x 2)

Un coffre-fort → **des coffres-forts** – Un porte-manteau → **des porte-manteaux**

— Production écrite : (2 points)

1. Complète ce texte par ce qui convient.

la pharmacie – examine – ouverte – partout – dispensaire – ordonnance – médecin – bien
Aujourd'hui, Ilyas ne se sent pas du tout. Il a mal Sa maman l'emmène
tout de suite au Le l'..... et rédige une

« Est-ce que est aujourd'hui ? » se demande la maman.

→ **Aujourd'hui Ilyas ne se sent pas bien du tout. Il a mal partout. Sa maman l'emmène
tout de suite au dispensaire. Le médecin l'examine et rédige une ordonnance.**

– « Est-ce que la pharmacie est ouverte aujourd'hui ? », se demande la maman.

2. Ton ami.e. est malade. Tu lui rends visite. Raconte cette visite en 5 à 7 lignes. (5 points)

→

.....

.....

.....

.....

.....

.....

Je contrôle ma production :

J'ai raconté comment s'est déroulée ma visite chez mon ami.e malade.	
J'ai écrit des phrases correctes.	
J'ai bien ponctué mon texte.	
Je n'ai pas fait de fautes d'orthographe.	
J'ai bien conjugué les verbes.	

Je contrôle ma production :

J'ai raconté comment je me comporte en allant de chez moi à 'école.	
J'ai écrit des phrases correctes.	
J'ai bien ponctué mon texte.	
Je n'ai pas fait de fautes d'orthographe.	
J'ai bien conjugué les verbes.	

Éléments de correction de l'épreuve 3

Compréhension de l'écrit (15 points)

1. À quel type appartient ce texte ? → C'est un texte informatif / explicatif. (1 point)
2. De quoi parle le texte ? → Le texte parle de la vaccination. (2 points)
3. Qu'est-ce qu'un vaccin ? → Un vaccin est un médicament qu'on injecte sous la peau. (2 points)
4. D'après le texte, le vaccin est un médicament qu'on boit. (FAUX)
5. Le fait que l'organisme réagit au vaccin signifie que : (coche la bonne réponse)
a. on est malade. b. le vaccin n'a fait aucun effet. c. l'organisme est prêt à se défendre. (2 points)
6. Cite deux maladies attrapées à l'enfance. → EXEMPLE : rougeole – rubéole (2 points)
7. À quoi sont comparés les globules blancs ? (2 points)
Ils sont comparés à des soldats.
8. Trouve dans le texte ce qui montre que le vaccin a agi. (2 points)
Des rougeurs, une douleur à l'endroit de l'injection, de la fatigue, de la fièvre.

Activités réflexives sur la langue (18 points)

— Lexique : (3 points)

1. Donne le contraire des mots suivants : petit → grand – le vrai → le faux – apparaître → disparaître (0,5 x 3)
2. Trouve pour chaque mot un synonyme :
dangereux → Ex. grave – protéger → Ex. défendre – s'exercer → Ex. se préparer, s'entraîner... (0,5 x 3)

— Grammaire : (6 points)

3. Transforme cette phrase en phrase interrogative avec inversion du sujet :
Toutes ces maladies sont mortelles. → Toutes ces maladies sont-elles mortelles ? (1 point)
4. Encadre le COD et souligne le CCL :
La maman emmène son enfant à l'hôpital pour le faire vacciner contre la rougeole.
→ La maman emmène son enfant à l'hôpital pour le faire vacciner contre la rougeole. (1 point)
5. Complète avec moins... que... ou plus... que...
Ressentir une petite douleur est moins grave que d'attraper une maladie. (1 point)
6. Transforme cette phrase en phrase impérative :
Vous devez prendre soin de votre santé.
→ Prenez soin de votre santé ! (1 point)

danger → **dangereusement** – libre → **librement** (1 point)

2. Donne le contraire des mots suivants : attentive → **inattentive** – prudent → **imprudent** (1 point)

— **Grammaire : (6 points)**

3. Transforme cette phrase en phrase interrogative avec inversion du sujet.

Les charrettes sont autorisées sur cette voie. → **Les charrettes sont-elles autorisées sur cette voie ?** (1 point)

4. Quelle est la fonction des trois adjectifs qualificatifs dans cette phrase ? (1 point)

Chacun doit être prudent, vigilant et attentif aux autres.

→ **La fonction des trois adjectifs qualificatifs : attribut**

5. Refais la phrase en utilisant **comme** et **parce que**. (2 points)

Il n'a jamais eu d'accident car il respecte le code de la route.

Comme → **Comme il respecte le code de la route, il n'a jamais eu d'accident.**

Parce que → **Il n'a jamais eu d'accident parce qu'il respecte le code de la route.**

6. Souligne le **COD** dans la phrase suivante. (1 point)

Ce texte adresse un message aux usagers de la route.

7. Indique le rapport exprimé par chaque comparatif. (*supériorité / infériorité*) (1 point)

Les jeunes conducteurs sont moins prudents que les anciens. (*infériorité*)

La moto est plus rapide que le vélo. (*supériorité*)

— **Conjugaison : (6 points)**

Conjuge les verbes entre parenthèses aux temps demandés.

8. En agissant comme ça, il (*mettre*) **a mis** en danger tous les autres. (*passé composé*) (1 point)

9. Ne (*négliger*) **néglige** aucun détail sur ta route ! (*impératif présent*) (1 point)

10. Nous (*s'arrêter*) **nous arrêtons** devant ce stop. (*présent de l'indicatif*) (1 point)

11. (*Être*) **soyons** tous responsables sur la route ! (*impératif présent*) (1 point)

12. Mon père (*vouloir*) **voudrait** acheter une nouvelle voiture. (*conditionnel présent*) (1 point)

13. Quand je (*être*) **serai** grand, moi aussi j'achèterai une voiture. (1 point)

— **Orthographe : (3 points)**

14. **Complète avec** : (0,25 x 6)

– Salim **a** aidé une vieille dame **à** traverser. (*à / a*)

– **On** remercie ces agents de police ; ils **ont** bien fait leur travail. (*ont / on*)

– **Où** garez-vous votre voiture au garage **ou** devant la maison ? (*où / ou*)

15. **Mets au pluriel ces noms composés** :

– Un porte-avion → **des porte-avions** – un laissez-passer → **des laissez-passer** (0,25 x 2)

16. **Réécris ces mots en ajoutant les accents** :

tres → **très** – chateau → **château** – pieton → **piéton** – routiere → **routière** (0,25 x 4)

— **Production écrite :**

1. **Complète le texte suivant par ce qui convient** : (5 points)

Aujourd'hui, il y a de plus en plus de voitures qui roulent vite sur **les routes**, il est **indispensable** d'obéir à **la loi** de limitation de **vitesse** pour **diminuer** le nombre d'**accidents** sur les routes dans notre pays.

Cette limitation de vitesse doit être respectée par tous et toutes !

2. **Raconte en cinq ou six lignes environ comment tu te comportes en allant de chez toi à l'école.** (5 points)

→

14. Complète avec **son** ou **sont**.

Aïda et père très proches. → Aïda et **son** père **sont** très proches. (1 point)

15. Mets ces noms composés au pluriel.

Une sage-femme → **des sages-femmes** – un garde-malade → **des garde-malades** (0,5 x 2)

— Production écrite :

1. Complète ce texte avec ce qui convient. (2 points : 0.25 x 8)

À la sortie de l'école, Salim a acheté **un sandwich**. Il l'a mangé en vitesse. Il a mal à **la tête** et il s'est mis à **rendre**. De retour à **la maison**, il s'est senti mal. Son père l'a conduit au **dispensaire** du quartier. C'était **une intoxication**. Il doit suivre un **traitement** pour **guérir**.

2. Imagine la conversation entre Salim et le médecin à l'hôpital.

Le médecin : Bonjour, comment tu t'appelles ?

Salim : Je m'appelle...

Le médecin : Où tu as mal ? Qu'est ce qui t'est arrivé ? Que s'est-il passé ?

Salim : J'ai mangé un sandwich, j'ai acheté un sandwich et je l'ai mangé et puis j'ai eu mal et j'ai rendu, j'ai vomi ...

Le médecin : Laisse-moi regarder tout ça. Oui, c'est une intoxication.

Salim : C'est grave ?

Le médecin : On va te soigner ; ton papa va acheter ces médicaments à la pharmacie, mais fini les sandwiches achetés dehors, promis ?

Salim : Oui docteur, promis, merci beaucoup.

Je contrôle ma production :

J'ai écrit un dialogue.	
J'ai écrit des phrases correctes.	
J'ai bien ponctué mon texte.	
Je n'ai pas fait de fautes d'orthographe.	
J'ai bien conjugué les verbes.	

Éléments de correction de l'épreuve 2

Compréhension de l'écrit (15 points)

1. À quel type appartient ce texte ? → C'est un texte informatif et injonctif. (1 point)

2. De quoi parle le texte ? → Le texte parle de comment partager la route. (2 points)

3. À qui s'adresse ce texte ? → À tous les usagers de la route. (2 points)

4. Quel est l'espace réservé aux piétons ? (coche la réponse correcte).

a. La chaussée b. Le trottoir c. La piste cyclable. (2 points)

5. Comment doit traverser un piéton quand il y a un feu tricolore ? → Quand le feu est rouge pour les véhicules, le piéton peut traverser. **VRAI** (1 point)

6. À qui doit-on faire attention sur le trottoir ? → On doit faire attention aux enfants avec des patins à roulettes et aux personnes en situation de handicap. (2 points)

7. Complète cette phrase : La chaussée est destinée aux camions, autobus, voitures, deux-roues. (2 points)

8. Que doit faire le piéton pour traverser ? → Il doit regarder à gauche, à droite et puis à gauche. (2 points)

Activités réflexives sur la langue (18 points)

— Lexique : (3 points)

1. Forme un adverbe à partir de chacun des deux mots suivants :

Éléments de correction de l'épreuve 1

Compréhension de l'écrit (16 points)

1. À quel genre appartient ce texte ? → C'est une lettre. (1 point)
2. Qui écrit ce texte ? À qui et pourquoi ? → Aïda écrit à son père pour lui donner des nouvelles de la famille. (3 points)
3. De combien de membres est composée cette famille ? a. 4 b. 3 c. 5 Entoure la bonne réponse.
→ Cette famille se compose de 5 personnes. (2 points)
4. Qui a acheté les médicaments à la pharmacie ? → C'est Aïda qui a acheté les médicaments à la pharmacie. (3 points)
5. Le père de Aïda est journaliste. → VRAI (1 point)
6. Relève la phrase qui indique qu'Aïda va faire une surprise à son papa. → Quand tu reviendras, je te parlerai de quelque chose qui va te faire plaisir. (2 points)
7. À quelle occasion le père de Aïda est allé à Agadir ? (2 points)
Il est allé à Agadir à l'occasion de la visite royale.
8. Qu'est-ce qui montre que Youssef et Salma travaillent bien à l'école ? (2 points)
Ils obtiennent de bonnes notes.

Activités réflexives sur la langue (18 points)

— Lexique : (3 points)

1. Donne un synonyme du mot souligné : Elle écrit une lettre → rédige. – Il achève son reportage = termine, finit (0,75 x 2)
2. Donne le contraire de ce qui est en gras.
Nous sommes en bonne santé. → en mauvaise – L'expéditeur → Le destinataire (0,75 x 2)

— Grammaire : (6 points)

3. Écris à la forme négative : Ma mère est encore malade. → Ma mère n'est plus malade. (1 point)
4. Souligne le groupe nominal et entoure le groupe verbal dans la phrase suivante.
Salma et Youssef révisent leurs leçons. → Salma et Youssef révisent leurs leçons. (1 point)
5. Relie ces deux phrases en utilisant « aussi... que... ».
Salma est aussi heureuse que Aïda. ou bien Aïda est aussi heureuse que Salma. (1 point)
6. Relie ces deux propositions en utilisant « comme ».
Je suis l'aînée. J'aide ma sœur et mon frère à faire leurs devoirs.
Comme je suis l'aînée, j'aide ma sœur et mon frère à faire leurs devoirs. (2 points)
7. Souligne les adjectifs qualificatifs et donne leur fonction.
Le jeune médecin est présent, il soigne la malade.

1

2

Adjectif épithète Adjectif attribut (1 point)

— Conjugaison : (6 points)

Conjugué les verbes entre parenthèses aux temps demandés.

8. Les journalistes (*se précipiter*) se sont précipités vers l'invité du Maroc. (*passé composé*) (2 points)
9. (*écouter*) Écoute les conseils du médecin. (*impératif présent*) (1 point)
10. Nous (*attendre*) attendons le retour de notre père. (*présent de l'indicatif*) (1 point)
11. Vous (*être*) serez bientôt de retour, et nous (*avoir*) aurons une discussion. (*futur simple*) (1 point)

Mets le verbe entre parenthèses au temps qui convient.

12. Si le papa (*être*) là, Aïda lui raconterait son secret. → Si le papa était là, Aïda lui raconterait son secret. (1 point)

— Orthographe : (3 points)

13. Termine avec **er** ou **é** : La maman a demandé à Aïda d'envoyer une lettre à son père, en voyage à Agadir. (0,5 x 2)

11. Complète avec ce qui est entre parenthèses : (1 point)

- médicament vend en pharmacie. (*se/ce*)
- sage-femme est dans la salle d'opération. (*la/là*)

12. Mets au pluriel ces noms composés : (0,5 x 2)

Un coffre-fort – Un porte-manteau

— Production écrite :

1. Complète ce texte par ce qui convient. (2 points)

la pharmacie – examine – ouverte – partout – dispensaire – ordonnance – médecin – bien
Aujourd'hui, Ilyas ne se sent pas du tout. Il a mal Sa maman l'emmène
tout de suite au Le l'..... et rédige une
« Est-ce que est aujourd'hui ? » se demande la maman.

→

.....

.....

.....

.....

.....

.....

.....

2. Ton ami.e. est malade. Tu lui rends visite. Raconte cette visite en 5 à 7 lignes. (5 points)

→

.....

.....

.....

.....

.....

.....

Je contrôle ma production :

J'ai raconté comment s'est déroulée ma visite chez mon ami.e malade.	
J'ai écrit des phrases correctes.	
J'ai bien ponctué mon texte.	
Je n'ai pas fait de fautes d'orthographe.	
J'ai bien conjugué les verbes.	

Activités réflexives sur la langue (18 points)

— Lexique : (3 points)

1. Donne le contraire des mots suivants : (0,5 x 3)

petit → - le vrai → - apparaître →

2. Trouve pour chaque mot un synonyme : (0,5 x 3)

dangereux → - protéger → - s'exercer →

— Grammaire : (6 points)

3. Transforme cette phrase en phrase interrogative avec inversion du sujet : (1 point)

Toutes ces maladies sont mortelles. →

4. Encadre le COD et souligne le CCL : (1 point)

La maman emmène son enfant à l'hôpital pour le faire vacciner contre la rougeole.

→

5. Complète avec *moins... que...* ou *plus... que...* (1 point)

Ressentir une petite douleur est grave d'attraper une maladie.

→

6. Transforme cette phrase en phrase impérative : (1 point)

Vous devez prendre soin de votre santé.

→

7. Exprime la cause de deux autres manières : (2 points)

Ces enfants ne tombent pas malades car ils sont vaccinés.

→

→

— Conjugaison : (6 points)

8. Conjugue les verbes entre parenthèses aux temps demandés.

– Nous (*finir*) notre travail de contrôle médical à temps. (*Futur simple*) (1 point)

– On (*manger*) toujours à l'heure. (*Imparfait de l'indicatif*) (1 point)

– Nous (*écrire*) des slogans pour sensibiliser à la sécurité routière. (*Présent de l'indicatif*) (1 point)

– (*Descendre*) de la voiture par la portière arrière. (*Impératif présent, 2^e pers. du pluriel*) (1 point)

9. Mets les verbes aux temps qui conviennent :

– Si ma grand-mère (*ne pas être*) raisonnable son état s'aggraverait. (1 point)

– Si tu participais à la campagne de sensibilisation, tout le monde (*rester*) à la maison. (1 point)

— Orthographe : (3 points)

10. Réécris cette phrase en mettant les accents qui conviennent : (1 point)

Tout enfant doit etre vaccine des son bas age.

→

Texte

La vaccination

Les vaccins, ça pique. Mais ça sert à quoi ?

Enfant ou lorsqu'on voyage, on peut attraper des maladies dangereuses. Heureusement, pour certaines d'entre elles (rougeole, tétanos, méningite, scarlatine, rubéole, ...) il existe des vaccins qui nous en protègent.

Comment ça marche ?

Le vaccin est un médicament qu'on injecte sous la peau. Il contient un microbe/virus ou une partie de celui-ci qui est tué ou affaibli. Si l'organisme réagit, c'est bien. Les globules blancs sont comme une armée de petits soldats. Grâce au vaccin, ces globules s'exercent pour combattre le vrai microbe ou le vrai virus.

Est-ce que ça fait mal ?

La piqûre peut faire un peu mal, mais cela passe très vite. Cela prouve que l'organisme réagit bien. Parfois, des rougeurs ou une douleur à l'endroit de l'injection, de la fatigue et plus rarement de la fièvre peuvent apparaître. Mais c'est mieux que d'attraper une maladie.

<https://pulsations.hug-ge.ch/article/les-vaccins-ca-pique-mais-ca-sert-quoi>

Compréhension de l'écrit (15 points)

1. À quel type appartient ce texte ? (1 point)

.....

2. De quoi parle le texte ? (2 points)

.....

3. Qu'est-ce qu'un vaccin ? (2 points)

.....

4. D'après le texte, le vaccin est un médicament qu'on boit.

VRAI - FAUX Entoure la bonne réponse (2 points)

5. Le fait que l'organisme réagit au vaccin signifie que : (coche la bonne réponse) ? (2 points)

a. on est malade. b. le vaccin n'a fait aucun effet. c. l'organisme est prêt à se défendre.

.....

6. Cite deux maladies attrapées à l'enfance. (2 points)

→ -

7. À quoi sont comparés les globules blancs ? (2 points)

.....

8. Trouve dans le texte ce qui montre que le vaccin a agi. (2 points)

.....

2. Raconte en cinq ou six lignes environ comment tu te comportes en allant de chez toi à l'école. (5 points)

→

.....

.....

.....

.....

.....

.....

.....

.....

Je contrôle ma production :

J'ai raconté comment je me comporte en allant de chez moi à 'école.	
J'ai écrit des phrases correctes.	
J'ai bien ponctué mon texte.	
Je n'ai pas fait de fautes d'orthographe.	
J'ai bien conjugué les verbes.	

4. Quelle est la fonction des trois adjectifs qualificatifs dans cette phrase ? (1 point)

Chacun doit être prudent, vigilant et attentif aux autres.

5. Refais la phrase en utilisant **comme** et **parce que**. (2 points)

Il n'a jamais eu d'accident car il respecte le code de la route.

Comme →

Parce que →

6. Souligne le **COD** dans la phrase suivante. (1 point)

Ce texte adresse un message aux usagers de la route.

7. Indique le rapport exprimé par chaque comparatif. (*supériorité / infériorité*) (1 point)

Les jeunes conducteurs sont moins prudents que les anciens.

La moto est plus rapide que le vélo.

— Conjugaison : (6 points)

Conjugué les verbes entre parenthèses aux temps demandés.

8. En agissant comme ça, il (*mettre*) en danger tous les autres. (*passé composé*) (1 point)

9. Ne (*négliger*) aucun détail sur ta route ! (*impératif présent / 2^e pers. du sing.*) (1 point)

10. Nous (*s'arrêter*) devant ce stop. (*présent de l'indicatif*) (1 point)

11. (*Être*) tous responsables sur la route ! (*impératif présent / 1^{ère} pers. du pluriel*) (1 point)

12. Mon père (*vouloir*) acheter une nouvelle voiture. (*conditionnel présent*) (1 point)

13. Quand je (*être*) grand, moi aussi j'achèterai une voiture. (*futur simple*) (1 point)

— Orthographe : (3 points)

14. Complète avec : (0,25 x 6)

– Salim aidé une vieille dame traverser. (à / a)

– remercie ces agents de police ; ils bien fait leur travail. (ont / on)

– garez-vous votre voiture, au garage devant la maison ? (où / ou)

15. Mets au pluriel ces noms composés :

– Un porte-avion → – un laissez-passer → (0,25 x 2)

16. Réécris ces mots en ajoutant les accents :

tres → – chateau → – pieton → – routiere → (0,25 x 4)

— Production écrite :

1. Complète le texte suivant par ce qui convient : (2 points)

les routes – de vitesse – accidents – la loi – indispensable – diminuer – Mais – Aujourd'hui

....., il y a de plus en plus de voitures qui roulent vite sur, il est

..... d'obéir à de limitation pour le nombre

d'..... sur les routes dans notre pays.

Cette limitation de vitesse doit être respectée par tous et toutes !

→

Texte

Partageons la route !

Les automobilistes, les motocyclistes, les cyclistes et les piétons doivent se partager la route. Chacun doit être prudent, vigilant et attentif aux autres pour éviter les dangers.

Les gros camions, les autobus, les voitures et les deux-roues roulent sur la chaussée.

Le trottoir est réservé aux piétons qui doivent marcher le plus près possible des maisons en faisant attention aux cyclistes et aux enfants avec leurs patins à roulettes et aux personnes en situation de handicap.

Piéton, quand tu veux traverser la chaussée, tu dois t'assurer que la voie est libre. Regarde à gauche, à droite et puis à gauche. S'il y a un feu de signalisation tricolore (rouge, jaune, vert), attends que le feu passe au rouge pour les véhicules pour traverser, sans courir.

D'après Martin Gehin

Compréhension de l'écrit (15 points)

1. À quel type appartient ce texte ? (1 point)

.....

2. De quoi parle le texte ? (2 points)

.....

3. À qui s'adresse ce texte ? (2 points)

.....

4. Quel est l'espace réservé aux piétons ? (coche la réponse correcte). (2 points)

a. La chaussée b. Le trottoir c. La piste cyclable.

5. Quand le feu est rouge pour les véhicules, le piéton peut traverser.

VRAI - FAUX Entoure la bonne réponse (1 point)

6. À qui doit-on faire attention sur le trottoir ? (2 points)

.....

7. Complète cette phrase : La chaussée est destinée (2 points)

8. Que doit faire le piéton pour traverser ? (2 points)

Activités réflexives sur la langue (18 points)

— Lexique : (3 points)

1. Forme un adverbe à partir de chacun des deux mots suivants : (1 point)

danger → - libre →

2. Donne le contraire des mots suivants : attentive → - prudent → (1 + 1)

— Grammaire : (6 points)

3. Transforme cette phrase en phrase interrogative avec inversion du sujet. (1 point)

Les charrettes sont autorisées sur cette voie.

.....

6. Relie ces deux propositions en utilisant « **comme** ». (2 points)

Je suis l'aînée. J'aide ma sœur et mon frère à faire leurs devoirs.

7. Souligne les adjectifs qualificatifs et donne leur fonction. (1 point)

Le jeune médecin est présent, il soigne la malade.

— Conjugaison : (6 points)

Conjuge les verbes entre parenthèses aux temps demandés.

8. Les journalistes (*se précipiter*) vers l'invité du Maroc. (*passé composé*) (2 points)

9. (*écouter*) les conseils du médecin. (*impératif présent , 2^e pers. du sing.*) (1 point)

10. Nous (*attendre*) le retour de notre père. (*présent de l'indicatif*) (1 point)

11. Vous (*être*) bientôt de retour, et nous (*avoir*) une discussion. (*futur simple*) (1 point)

Mets le verbe entre parenthèses au temps qui convient.

12. Si le papa (*être*) là, Aïda lui raconterait son secret. (1 point)

— Orthographe : (3 points)

13. Termine avec **er** ou **é** : (0,5 x 2)

La maman a demand..... à Aïda d'envoy..... une lettre à son père, en voyage à Agadir.

14. Complète avec **son** ou **sont**. (1 point)

Aïda et père très proches.

15. Mets ces noms composés au pluriel. (0,5 x 2)

Une sage-femme → - un garde-malade

— Production écrite :

1. Complète ce texte avec ce qui convient. (2 points : 0.25 x8)

traitement – une intoxication – la tête – rendre – guérir – la maison – dispensaire – un sandwich

À la sortie de l'école, Salim a acheté Il l'a mangé en vitesse. Il a mal à et il s'est mis à De retour à, il s'est senti mal. Son père l'a conduit au du quartier. C'était Il doit suivre un pour

2. Imagine la conversation entre Salim et le médecin à l'hôpital. (5 points)

Le médecin : Bonjour, comment tu t'appelles ?

Salim :

Le médecin :

Salim :

Le médecin :

Salim :

Le médecin :

Salim :

Je contrôle ma production :

J'ai écrit un dialogue.	
J'ai écrit des phrases correctes.	
J'ai bien ponctué mon texte.	
Je n'ai pas fait de fautes d'orthographe.	
J'ai bien conjugué les verbes.	
J'ai été poli avec le médecin.	

Examen blanc : épreuve 1

Texte

Al Hoceima le 5 mars 2020

Cher papa,

Je t'écris cette petite lettre pour te dire que tu nous manques beaucoup et pour te donner des nouvelles de la famille. Nous sommes tous en bonne santé maintenant que ma mère est complètement guérie, grâce aux médicaments que je lui ai achetés à la pharmacie. Salma et Youssef travaillent bien à l'école. Je les aide chaque fois qu'ils me le demandent. Ils obtiennent de bonnes notes. J'accompagne maman quand elle va faire le marché. Quand tu reviendras, je te parlerai de quelque chose qui va te faire plaisir.

L'autre jour, on t'a vu à la télévision avec d'autres journalistes à l'occasion de la visite royale à Agadir. C'est pour quand ton prochain reportage ? Nous sommes fiers de toi.

Je t'embrasse fort.

Ta fille Aïda

Compréhension de l'écrit (15 points)

1. À quel genre appartient ce texte ? (1 point)

.....

2. Qui a écrit ce texte ? À qui et pourquoi ? (3 points)

.....

3. De combien de membres est composée cette famille ?

a. 4 b. 3 c. 5 Entoure la bonne réponse. (2 points)

4. Qui a acheté les médicaments à la pharmacie ? (2 points)

5. Le père de Aïda est journaliste. VRAI - FAUX Entoure la bonne réponse (1 point)

.....

6. Relève la phrase qui indique qu'Aïda va faire une surprise à son papa. (2 points)

.....

7. À quelle occasion le père de Aïda est allé à Agadir ? (2 points)

.....

8. Qu'est-ce qui montre que Youssef et Salma travaillent bien à l'école ? (2 points)

.....

Activités réflexives sur la langue (18 points)

— Lexique : (3 points)

1. Donne un synonyme du mot souligné. (0,75 x 2)

Elle écrit une lettre. → – Il achève son reportage. =

2. Donne le contraire de ce qui est en gras. (0,75 x 2)

Nous sommes **en bonne** santé. → – **L'expéditeur** →

— Grammaire : (6 points)

3. Écris à la forme négative : (1 point)

Ma mère est encore malade. →

4. **Souligne le groupe nominal et entoure le groupe verbal dans la phrase suivante.** (1 point)

Salma et Youssef révisent leurs leçons. →





5. **Relie ces deux phrases en utilisant « aussi... que... ».** (1 point)

Aïda est heureuse. / Salma est heureuse. →

Grammaire 2 : La négation

— Je m'entraîne —

1. Indique si les phrases sont affirmatives ou négatives.





- a. Prends soin des passagers qui sont dans ta voiture. (Affirmative)  b. Ce chauffeur de taxi ne dépasse jamais la limitation de vitesse. (Négative)  c. Attache ta ceinture de sécurité. (Affirmative)  d. Ne lâche pas tes mains du volant ! (Négative)  e. Il n'écoute plus les conseils. (Négative)

2. Entoure les mots de la négation.

- a. Il ne voit rien sur la route.  b. Ne donne plus de coup de frein sec !  c. Vous ne roulez jamais sans casque.

— Je m'évalue —

1. Réponds par des phrases négatives.

- a. Les piétons n'ont pas le droit de traverser.  b. Tu ne joues plus au milieu de la chaussée.  c. Tes amis n'ont pas obtenu leur permis de conduire.  d. Non, nous n'avons rien à ajouter.  e. Nous ne partons jamais à vélo à l'école.

Conjugaison 2 : L'impératif présent des verbes du 3^e groupe

— Je m'entraîne —

1. Souligne dans les phrases suivantes l'impératif présent des verbes du 3^e groupe.

- a. Prends ces documents et sors de mon bureau.
b. Envoyez ces dossiers en retard.
c. Buvons ce bon thé et mangeons ces petits gâteaux.



2. Conjugue à l'impératif présent et à toutes les personnes les verbes suivants :

- | | | | | |
|----------|----------------------------------|-------------------------------------------------------------------------------------|---------|-----------------------------|
| Couvrir | : couvre – couvrons – couvrez |  | Prendre | : prends – prenons – prenez |
| Attendre | : attends – attendons – attendez |  | Partir | : pars – partons – partez |
| Faire | : fais – faisons – faites |  | Dire | : dis – disons – dites |

— Je m'évalue —

Donne un ordre, un conseil ou une interdiction avec les verbes suivants.

Identifie bien leur groupe avant de commencer :

- Tendez votre bras quand vous voulez tourner à gauche.  N'écris jamais sur les murs de la classe !
Partons vite avant la tombée de la nuit.  Venons voir ce nouveau modèle de voiture.

Orthographe 2 : Le pluriel des noms composés

— Je m'entraîne —

1. Indique la nature des mots qui forment chaque nom composé.

- | | | | |
|-------------------|---------------------------|--------------------|-----------------------------|
| un chou-fleur | : nom + nom | un sourd-muet | : adjectif + adjectif |
| un procès-verbal | : nom + adjectif | un rez-de-chaussée | : nom + préposition + nom |
| un presse-agrumes | : verbe + nom | un fer à repasser | : nom + préposition + verbe |
| un chemin de fer | : nom + préposition + nom | | |

2. Constitue quatre noms composés avec les mots suivants.

- un tire-bouchon ; un taille-crayon ; un grand-père ; un homme-grenouille

— Je m'évalue —

1. Mets les noms composés au pluriel.

- | | | | |
|-------------------|------------------------|------------------|----------------------|
| une belle-sœur | : des belles sœurs | un court-circuit | : des court-circuit |
| un garde-boue | : des garde-boue | un balai-brosse | : des balais-brosses |
| un hors-d'œuvre | : des hors-d'œuvres | un bouton-d'or | : des boutons d'or |
| un camion-citerne | : des camions citernes | | |

Texte de lecture : La signalisation routière

— Je lis et je comprends —

N°	Questions	Réponses
01	Cite les trois grandes familles de panneaux représentées.	<ul style="list-style-type: none"> • Les panneaux qui annoncent un danger... • Les panneaux qui interdisent... • Les panneaux d'obligation ...
02	Comment reconnaît-on les panneaux qui indiquent un danger ? et les panneaux d'obligation ?	<ul style="list-style-type: none"> • Les panneaux qui indiquent un danger : Ils sont en forme de triangle à bord rouge. • Les panneaux d'obligation : Ils sont de forme ronde à fond bleu.
03	À quoi servent les panneaux ronds cerclés de rouge ? Où peut-on les trouver ?	Ces panneaux servent à indiquer une interdiction, ce qu'il ne faut pas faire. On peut les trouver partout sur l'autoroute, sur la route et dans la rue.
04	Existe-t-il d'autres types de panneaux ? Dessine-les.	Trouve d'autres types de panneaux et dessine-les, puis montre-les à ta famille.

— Je lis et j'écris —

1. Quelle est la nature de ce document ? → Ce document est un document informatif et explicatif. Il est contient des images qui servent à faciliter la compréhension et la reconnaissance des panneaux de signalisation.
2. Quel en est le thème ? → Le thème de ce document est la signalisation routière.
3. Relève le titre de l'ouvrage d'où il est extrait. → Ce document est extrait de : D'après Mon premier code de la route, Cahier d'activités, MFG Éducation.
4. Sur quoi renseigne chaque intertitre ? → Chaque intertitre renseigne sur une famille de panneaux de signalisation.
5. Quelles sont les différentes parties qui constituent ce document ? → Les différentes parties qui constituent ce document sont : le titre – les sous titres, les images et le texte.
6. Cherche des dessins ou des photos de différents panneaux de signalisation et classe-les dans un dossier en fonction des grandes familles.

Lexique 2 : La sécurité routière

— Je m'entraîne —

1. Relie chaque conducteur au moyen de transport utilisé.

automobiliste • → • voiture ◆ pilote • → • avion ◆ cycliste • → • vélo
camionneur • → • camion ◆ motocycliste • → • mobylette

2. Relie chaque mot à sa définition.

stationner • → • se garer ◆ freiner • → • arrêter la marche d'un véhicule au moyen d'un frein
démarrer • → • mettre un véhicule en marche ◆ doubler • → • dépasser un autre véhicule
déraper • → • glisser de côté

— Je m'évalue —



1. Recopie les phrases en les complétant avec :

- a. Il est très dangereux de quitter le trottoir en courant. ◆ b. Tu ne dois pas traverser quand le feu est vert.
- c. Vous ne devez pas traverser en dehors des passages protégés.
- d. On ne doit pas jouer sur la voie publique. ◆ e. Le routier a consulté une carte routière.

2. Barre l'intrus.

- a. La circulation est (dense, fluide, bloquée, ~~morte~~). ◆ b. La circulation est réglée par (le policier, l'agent de la circulation, ~~le garagiste~~). ◆ c. Les panneaux de signalisation sont (ronds, triangulaires, ~~ovales~~, carrés).

— Je m'évalue —



1. Complète chaque phrase avec l'un des verbes suivants : Suivons – Faites – Présente – Arrêtez.
 - a. Faites attention en circulant. 
 - b. Suivons les gestes de l'agent de circulation.
 - c. Arrêtez-vous quand le feu est au rouge. 
 - d. Présente les papiers de ta voiture au gendarme.
2. L'agent de circulation est en colère contre un conducteur imprudent.
Complète avec les verbes indiqués conjugués à l'impératif.
– Monsieur, Arrêtez votre moteur ! Montrez moi vos papiers. Descendez de votre voiture !
– Oui, monsieur l'agent.

Conjugaison 1: L'impératif présent des verbes du 1^{er} et 2^e groupe

— Je m'entraîne —

1. Souligne dans les phrases suivantes l'impératif présent des verbes du 2^e groupe.
 - c. Finissez vite pour venir jouer avec nous. 
 - d. Ralentissons à l'approche d'une école.
 - e. Finis de réviser le code avant l'examen.
2. Conjugue à l'impératif présent et à toutes les personnes les verbes suivants :
Verbes du 2^e groupe : (rougir – rougissons – rougissez) ; (Saisis – saisissons – saisissez) ;
(obéis – obéissons – obéissez).
Verbes du 1^{er} groupe : (roule – roulons – roulez) ; (marche – marchons – marchez) ;
(respecte – respectons – respectez).

— Je m'évalue —



1. Conjugue le verbe entre parenthèses à l'impératif présent.
 - a. Etablissons l'ordre dans ce bâtiment. 
 - b. Fournis des efforts. 
 - c. Applaudissez ces artistes.
 - d. Freine tout doucement. 
 - e. Restez sur le trottoir
2. Donne un ordre, un conseil ou une interdiction avec les verbes suivants :
Démolissons ce vieux mur – Ne t'affaiblis devant les obstacles – Montons la garde –
Choisissez le moment du départ – Ne regrettez rien !

Orthographe 1 : Les accents

— Je m'entraîne —

1. Souligne dans le texte les mots qui contiennent des accents.
Pour le chauffeur, le port de la ceinture de sécurité est obligatoire. Dans une voiture, les enfants doivent être derrière. Le motocycliste doit porter un casque pour protéger sa tête. Le contrôle technique des véhicules est primordial pour la vie des conducteurs. La vitesse, la fatigue, le non-respect du code la route, les portières mal fermées, le mauvais état des véhicules sont les principales causes des accidents.
2. Classe les mots soulignés.
 - a. Les mots contenant un accent circonflexe : tête – être – contrôle
 - b. Les mots contenant un accent aigu : sécurité – protéger – véhicules – fermées – état
 - c. Les mots contenant un accent grave : derrière – portières

— Je m'évalue —

1. Mets les accents qui manquent.
 - a. La première voiture est très chère. 
 - b. Elle dessine des panneaux de signalisation routièrè où on doit s'arrêter.
 - c. Il essaie d'ouvrir la portière arrièrè. 
 - d. Nous écrivons des slogans pour sensibiliser à la sécurité routièrè.
2. Place les accents là où cela est nécessaire.
La voûte ; la société ; la colère ; la dictée ; elle est penchée ; la scène ; la fête ; une caresse ;
intéressant ; la veste ; un arrêt ; à côté.

— Je lis et j'écris —

1. De quel type de texte s'agit-il ? Justifie ta réponse.

Il s'agit ici d'un texte prescriptif : tous les conseils et les avertissements donnés par un père à son fils.

2. Recopie les sous titres.

Les sous titres : – Une mesure de sécurité – Du respect pour les autres !
– Pas de téléphone en conduisant ! – Pas d'excès de vitesse.

3. Que doit faire un conducteur quand il s'approche d'un passage pour piétons ?

Quand un conducteur s'approche d'un passage pour piétons, il doit ralentir et s'assurer qu'aucun piéton ne veut traverser.

4. Doit-on utiliser son téléphone ? Pourquoi ?

On ne doit pas utiliser son téléphone en conduisant car il est dangereux de lâcher le volant en conduisant.

5. Pourquoi ne faut-il pas rouler trop vite sur les routes ?

Il ne faut pas rouler trop vite sur les routes, car la vitesse excessive cause des accidents.

Lexique 1 : Les suffixes et les préfixes

— Je manipule et je réfléchis —

1. Observe les mots en couleur. → Les mots en couleur : imprudent et prudemment

2. Quel élément est commun aux deux mots : imprudent et prudemment ?

L'élément commun aux deux mots : prudent

3. Comment appelle-t-on cet élément ? → On l'appelle : radical

4. Quels sont les éléments ajoutés ? → Les éléments ajoutés sont : **im** et **ment**

5. Où sont-ils placés ? → **im** est placé avant le radical et **ment** est placé après le radical

6. Comment les appelle-t-on ? → On les appelle des **préfixes** et des **suffixes**.

— Je m'entraîne —

1. Entoure le radical dans chaque mot.

conducteur passage chaleureusement dentiste signalisation chaton

2. Complète les mots avec un suffixe ou un préfixe ou les deux.

déconseiller – faiblesse- respectueux- heureusement- portable

— Je m'évalue —

1. Forme des noms à partir des verbes suivants en utilisant les suffixes.

réparation – lavage – affichage – importation – dressage

2. Forme des adjectifs ou des noms à partir des mots suivants en utilisant les suffixes **-able** ou **-esse**.

aimable – tristesse – respectable – modifiable – faiblesse – déplaçable – finesse

3. Forme des mots dérivés en ajoutant des préfixes.

repasser – concasser – déplacer

Grammaire 1 : La phrase impérative

— Je m'entraîne —

1. Souligne les phrases impératives.

c. Respecte l'agent de police qui règle la circulation.

d. Ne roulez pas à gauche.

f. Attendons le signal pour passer !

2. Indique pour chaque phrase impérative ce qu'elle exprime en choisissant la bonne réponse.

a. Prends le bus plutôt que la voiture personnelle. (Conseil)

b. Choisis, de préférence, une petite voiture. (Conseil)

c. Ne prends surtout pas une voiture d'occasion ! (Interdiction)

d. Reviens vite. (ordre)

e. Ne t'attarde pas en chemin ! (interdiction)

— Je m'évalue —

Transforme les phrases suivantes en employant : « grâce à » ou « à cause de ».

- Elle se sent heureuse car la fête approche. → Elle se sent heureuse grâce à l'approche de la fête.
- Puisque la pluie tombe, le match sera annulé. → À cause de la pluie qui tombe, le match sera annulé.
- Faute d'argent, il n'est pas parti à La Mecque. → À cause du manque d'argent, il n'est pas parti à La Mecque.
- Tu réussis ton travail parce que tu as de la volonté. → Tu réussis ton travail grâce à ta volonté.
- Je respecte les règles de l'islam car j'ai la foi en Dieu. → Je respecte les règles de l'islam grâce à la foi en Dieu.

Conjugaison 2 : Le conditionnel présent

— Je m'entraîne —

1. Relève les verbes conjugués au conditionnel présent.

- Si on voulait, on pourrait réussir. ◆
- Si on t'encourageait, tu réussirais.
- Voudriez-vous m'acheter ce livre ?

2. Conjugue les verbes au conditionnel présent.

- Si j'étais prudent, je suivrais tes conseils. ◆
- Si j'étais à ta place, j'y réfléchirais à deux fois.
- Devant l'hôpital, vous ne devriez pas klaxonner. ◆
- Si le verglas tombait, nous pourrions dérapier.

— Je m'évalue —

1. Recopie le tableau et complète-le.

	Conditionnel présent		
Verbes	Personne	Radical	Terminaison
Rétablir	Je rétablirais	rétablir	ais
Peindre	Elle peindrait	peindr	ait
Savoir	Ils sauraient	saur	aient

Orthographe 2 : Les homonymes

— Je m'entraîne —

1. Dans ton cahier, complète les phrases avec l'homonyme correct.

- Il est fatigué et malade. ◆
- Chaque matin, il se lave avec ce savon.
- Ses yeux sont verts, son teint est brun. ◆
- Ils ont du courage, on les admire.

— Je m'évalue —

1. Recopie, puis complète cette grille avec des homonymes grammaticaux.

a	ont	où	sont	est	ce	la
à	on	ou	son	et	se	là

Unité 5

Texte de lecture : Respectons le code de la route !

— Je lis et je comprends —

N°	Questions	Réponses
01	Que fait le papa dans ce texte ?	Dans ce texte, le papa donne des conseils à son fils.
02	À qui s'adressent ces conseils ?	Ces conseils s'adressent à tous les automobilistes à travers ce jeune.
03	Que doit faire un automobiliste dès qu'il monte dans la voiture ?	Dès qu'il monte dans la voiture, un automobiliste doit attacher sa ceinture de sécurité et rappeler aux passagers de faire la même chose.
04	Que faut-il faire quand on roule près d'une école ?	Quand on roule près d'une école, on doit être très prudent et ralentir.
05	Comment appelle-t-on une personne qui va à pied dans la rue, et une personne qui est dans la voiture avec l'automobiliste ?	Une personne qui va à pied dans la rue est un piéton et une personne qui est dans la voiture avec l'automobiliste est un passager ou une passagère.
06	Quelles personnes doit-on respecter sur la route ?	On doit respecter les enfants et les piétons en général.

— Je lis et j'écris —

1. Ce texte est informatif/explicatif
C'est un texte essentiellement informatif qui contient des explications sur le lait : son origine, sa nature, sa consommation
2. Le lait entier – Je bois du monde
3. Les produits fabriqués à partir du lait d'après le texte : le fromage, le beurre.
4. D'après ce document, le lait de chamelle est bon et épais.
5. Le lait est bon pour la santé car il contient des graisses, des protéines des sucres et des sels minéraux

Lexique 2 : Lexique thématique de la santé et de l'hygiène

— Je m'entraîne —

1. Recopie, puis relie à ce qui convient.
Se laver les mains — tous les jours.
Porter des vêtements — avec de l'eau et du savon.
Se brosser les dents — propres.
Prendre une douche — après chaque repas.
2. Barre l'intrus dans chaque liste.
 - a. Douche – savon – serviette – carotte. – ~~carotte~~
 - b. Brosse – dentifrice – ~~chemise~~ – dents.
 - c. Eau – bain – gant de toilette – ~~cartable~~.

Grammaire 2 : La cause

— J'observe et je découvre —

- a. Les rues sont animées car c'est Ramadan. → Pourquoi les rues sont – elles animées ?
 - b. Il se couvre parce qu'il pleut. → Pourquoi se couvre- t-il ?
 - c. Comme le sac est lourd, il prend un taxi. → Pourquoi prend-il un taxi ?
 - d. Il n'a pas jeûné à cause de sa maladie. → Pourquoi n'a-t-il pas jeuné ?
1. Quelles questions peux-tu poser pour obtenir ces réponses ?
 2. Que veut-on savoir en posant ces questions ?
En posant ces questions, on veut savoir la cause.
 3. Quelles sont les expressions qui expriment la cause ?
Les expressions qui expriment la cause : car, parce que, comme, à cause de.
 4. Dans la phrase c, où est placée l'expression « comme » ?
Dans la phrase c, « comme » est placée au début de la phrase.
 5. Dans la phrase d, est-ce que la cause est une action favorable ?
Dans la phrase d, la cause n'est pas une action favorable.

— Je m'entraîne —

1. Recopie les phrases puis souligne l'expression de la cause.
 - a. Comme le directeur est occupé, il ne peut vous recevoir.
 - b. Dakia parle bien de sa ville car elle l'aime beaucoup.
 - c. Le professeur te récompense parce que tu connais les cinq piliers de l'islam.
 - d. Nous n'irons pas faire les courses par manque de temps.
 - e. Vous vous faites des amis grâce à votre bonté.

2. Conjugue les verbes suivants au présent.

- a. lire (à la 2^e personne du singulier et du pluriel) → tu lis / vous lisez.
b. fabriquer (à la 1^{re} personne du singulier et du pluriel) → Je fabrique / nous fabriquons.

Orthographe 1 : Les adjectifs numéraux cardinaux

— Je m'entraîne —

1. Entoure les adjectifs numéraux cardinaux.

- a. Cet hôpital a une superficie de deux-mille mètres carrés. **◆** b. Ma mère prend quatre médicaments par jour. **◆** c. Pour rester en bonne santé, il faut boire trois litres d'eau par jour. **◆** d. Cet athlète est le champion des cinq-cents mètres.

2. Écris les nombres suivants en lettres :

- | | | | |
|-----|---------------------|-------|---------------------------|
| 13 | : treize | 220 | : deux-cent-vingt |
| 85 | : quatre-vingt-cinq | 80 | : quatre-vingts |
| 106 | : cent-six | 2 400 | : deux-mille-quatre-cents |
| 300 | : trois-cents | | |

— Je m'évalue —

1. Recopie ces phrases en écrivant les nombres en lettres. **◆** a. Quatre cents personnes habitent dans ce quartier. **◆** b. Ce vendredi, nous avons reçu dix-huit personnes. **◆** c. Ce marchand vend soixante kilos de dattes pendant le Ramadan.

2. Classe dans le tableau suivant les adjectifs numéraux cardinaux.

quatre ; dix-neuf ; vingt-et-un ; quatre-vingts ;
soixante ; onze ; quarante-six ; dix-mille ; trois-cents.

Mots simples	Mots composés par addition	Mots composés par multiplication
quatre	dix-neuf	quatre-vingts
onze	vingt-et-un	dix-mille
soixante	quarante-six	trois-cents

Texte de lecture : Un aliment des peuples : le lait

— Je lis et je comprends —

N°	Questions	Réponses												
01	Quel est le titre de ce texte ?	Titre de ce texte est « Un aliment des peuples : le lait »												
02	D'où est extrait ce texte ?	Ce texte est extrait de : In Peuples de la Terre, collection « Je découvre », Éditions Le livre de Paris, Hachette, 1987 »												
03	À quoi sert ce type de document ?	Ce type de texte sert à informer et à donner des explications sur un aliment important : le lait.												
04	Repère dans le texte, pour chaque animal, le pays où il est élevé.	<table border="1"><thead><tr><th>Animal</th><th>Pays où il est élevé</th></tr></thead><tbody><tr><td>Le renne</td><td>Laponie (près de La Finlande, la Suède, la Norvège...)</td></tr><tr><td>La bouffonne</td><td>L'Inde</td></tr><tr><td>La vache</td><td>L'Australie</td></tr><tr><td>La chamelle</td><td>L'Arabie Saoudite</td></tr><tr><td>Yack</td><td>Tibet</td></tr></tbody></table>	Animal	Pays où il est élevé	Le renne	Laponie (près de La Finlande, la Suède, la Norvège...)	La bouffonne	L'Inde	La vache	L'Australie	La chamelle	L'Arabie Saoudite	Yack	Tibet
Animal	Pays où il est élevé													
Le renne	Laponie (près de La Finlande, la Suède, la Norvège...)													
La bouffonne	L'Inde													
La vache	L'Australie													
La chamelle	L'Arabie Saoudite													
Yack	Tibet													
05	Deux personnes de ce texte donnent des explications sur la consommation du lait. Qui sont-elles ?	Jamal du Tibet et Abdul d'Arabie Saoudite.												

Grammaire 1 : Les compléments circonstanciels de lieu (CCL), de temps (CCT), de manière (CCM)

— Je m'entraîne —

1. Recopie les phrases et indique la circonstance des CC.

- Cet après-midi, nous attendons l'arrivée des musiciens. → CCT
- Ce film a été réalisé pendant toute cette année. → CCT
- Il nous a charmés en faisant vibrer les cordes de son instrument. → CCM
- Les canards sauvages migrent en groupe. → CCM
- Les étudiants organisent une randonnée à la montagne. → CCL

— Je m'évalue —

1. Recopie les phrases en leur ajoutant un complément circonstanciel répondant à la question placée entre parenthèses.

- Je lui offrirai un cadeau quand il aura dix ans. ◆ c. Nous allons au théâtre demain soir.
- Cet artiste peint merveilleusement bien. ◆ d. Nos grands-parents nous reçoivent dans leur ferme.

2. Recopie les phrases en complétant avec un CCT ou un CCM.

- Les athlètes sont arrivés le matin. ◆ d. Ils vont à la mosquée tous les jours.
- Les oiseaux quittent les pays froids en hiver. ◆ c. Sans hésiter, il a joué son morceau de musique.
- Nous prenons notre déjeuner tous les jours à midi.

Conjugaison 1: Le présent de l'indicatif des verbes usuels

— Je manipule et je réfléchis —

- Relève dans le texte tous les verbes. À quels temps sont-ils conjugués ?
travaille – entend – finit – prend – sort – rentre : les verbes sont conjugués au présent.
- Quand les actions se passent-elles ? → Les actions se passent au moment où on parle
- Trouve l'infinitif de ces verbes et classe-les par groupes.
L'infinitif de ces verbes : travailler, rentrer 1^{er} groupe ; finir : 2^{ème} gr ; entendre, prendre et sortir 3^e gr.
- Conjugué le verbe « travailler » au présent de l'indicatif et indique ses terminaisons.
Le verbe « travailler » au présent : je travaille, tu travailles, il travaille, nous travaillons, vous travaillez ils/elles travaillent.
- Conjugué le verbe « sortir » au présent de l'indicatif et indique ses terminaisons.
Le verbe « sortir » au présent : Je sors, tu sors, il sort, nous sortons, vous sortez, ils/elles sortent.
- Conjugué le verbe « finir » au présent de l'indicatif et indique ses terminaisons.
Le verbe « finir » au présent : Je finis, tu finis, il finit, nous finissons, vous finissez, ils /elles finissent.

— Je m'entraîne —

1. Relie ce qui va ensemble.

Le chat se dépêchent.
Les ouvriers miaule dans la cuisine.

Nous courez dans le stade.
Vous finissons notre travail

2. Mets les verbes entre parenthèses au présent.

- Vous trouvez le livre dans l'armoire. ◆ b. Nous démolissons le mur.
- Elle entend le chant des oiseaux.

— Je m'évalue —

1. Recopie les phrases et complète-les avec le pronom qui convient.

- Vous tracez un cercle. ◆ b. Nous accomplissons notre devoir.
- Tu/je prends un bonbon seulement !

Corrigés des exercices

Unité 4

Texte de lecture : Louis Pasteur

— Je lis et je comprends —

N°	Questions	Réponses
01	De qui parle le texte ?	Ce texte parle de Louis Pasteur.
02	Quelle est la maladie attrapée par les poules ?	La maladie attrapée par les poules est le choléra des poules.
03	Pourquoi les poules ont-elles résisté à la maladie ?	Les poules ont résisté à la maladie. Peut-être que les germes responsables du choléra s'étaient affaiblis, probablement en raison de leur exposition à l'air durant les vacances.
04	Explique à quoi servent les vaccins.	Le vaccin consiste à injecter un virus affaibli dans un corps pour le préparer à se défendre contre « le virus fort »
05	Contre quoi est-on vacciné dès l'enfance ?	Dès l'enfance, on est vacciné contre certaines maladies comme la poliomyélite, la diphtérie, le tétanos, la coqueluche, la rougeole, la rubéole, la tuberculose et même les oreillons.
06	Relève le passage où Louis Pasteur explique la découverte de la vaccination.	La première dose de germes affaiblis avait rendu les poules résistantes à la maladie.

— Je lis et j'écris —

1. Ce texte est informatif/explicatif
2. Les sous titres : Vers la vaccination - La vaccination aujourd'hui
3. Pour ce faire vacciner, on peut aller au dispensaire, à l'hôpital...
4. Dès mon enfance, j'ai été vacciné contre la rougeole, la rubéole, l'hépatite B, la varicelle...
Ces vaccins permettent à mon organisme de se défendre contre ces maladies graves.
5. À la maison, avec mes frères et sœurs, j'essaie de faire une petite recherche sur Pasteur.

Lexique 1 : Lexique thématique de la santé et de l'alimentation

— Je manipule et je réfléchis —

1. Combien y a-t-il de groupes d'aliments ? → Il y a 4 groupes d'aliments.
2. Quel est l'élément essentiel à la vie ? → L'élément essentiel à la vie est l'eau.
3. Quel est le facteur essentiel à ne pas négliger ? → Le facteur essentiel à ne pas négliger est l'hygiène.

— Je m'entraîne —

1. Relie à ce qui convient.

Les vitamines	Se laver avec de l'eau et du savon.
Les protides	Les fruits et les légumes.
Les lipides	La viande, les œufs, le poisson.
Les glucides	Le lait, les huiles
L'hygiène	Les céréales, le riz.

2. Barre l'intrus dans chaque liste.

- a. Lait – laitier – ~~lit~~ – laitage. ◆ b. ~~Fourneau~~ – farine – enfariné – farineux.
- c. Fruit – fruitier – ~~fuir~~ – fruité.

Production de l'écrit

Le code de la route

Je dois respecter le code de la route pour circuler en sécurité à pied, à vélo...

Si je ne respecte pas ce code, je risque de me faire mal et de faire mal aux autres.

- Avant de traverser la chaussée, je regarde à gauche, à droite puis à gauche.
- Je ne dois pas jouer au ballon dans la rue avec mes camarades.
- Il est de mon devoir d'aider une personne en situation de handicap à traverser la rue.
- Je ne dois pas courir sur le trottoir.
- Je me range sur le côté du trottoir quand je rencontre quelqu'un qui a des difficultés à se déplacer.
- Quand je suis dans la rue, je regarde devant moi.
- Quand j'accompagne mon petit frère ou ma petite sœur à l'école, je lui tiens bien la main.
- À vélo, je ne m'accroche jamais aux camions.

1. Lis le texte « le code de la route » et classe ces règles dans le tableau.

2. Imagine et écris 2 règles supplémentaires dans chaque colonne.

Ce que je dois faire	Ce que je ne dois pas faire
.....
.....
.....
.....
.....
.....
.....
.....
.....



Orthographe

Le pluriel des noms composés

Objectif

Opérer des transformations sur les noms composés

— J'observe et je découvre —

- On dépose les valises sur **les porte-bagages**.
- Il a acheté une grande voiture avec **des appuis-tête**.
- Au **rond-point**, tu tournes à droite.
- Les **camions-citernes** transportent du gasoil.

— Je manipule et je réfléchis —

- Observe les noms en couleur.
- De combien de mots sont-ils formés ?
- Quelle est la nature des mots qui forment chaque nom ?

— Je retiens —

- Un nom composé peut être formé :
 - **de deux noms** (*un oiseau-mouche*) ;
 - **d'un nom et d'un adjectif** (*un coffre-fort*) ;
 - **d'un adjectif et d'un nom** (*un long-métrage*) ;
 - **d'un verbe et d'un nom** (*un couvre-lit*) ;
 - **de deux verbes** (*un laissez-passer*), etc.
- Dans les noms composés, seuls le nom et l'adjectif peuvent se mettre au pluriel si le sens le permet.
EXEMPLES : *des oiseaux mouches* (N. + N.), *des rouges-gorges* (Adj. + N.) ; *des appuis tête* (deux noms mais une seule tête) ; *des abat-jour* (V+N) (il n'y a qu'un jour).
- Lorsque le nom composé est formé de deux noms unis par une préposition, en général seul le premier nom s'accorde. **EXEMPLES** : *des chefs-d'œuvre* ; *des pommes de terre*.
- Quand la préposition est sous-entendue, le second nom ne s'accorde pas.
EXEMPLES : *des timbres-poste*, *des wagons-poste*.

Remarque : Généralement, un trait d'union relie les mots qui forment un nom composé.

— Je m'entraîne —

- Indique la nature des mots qui forment chaque nom composé.

un chou-fleur :	un sourd-muet :
un procès-verbal :	un rez-de-chaussée :
un presse-agrumes :	un fer à repasser :
un chemin de fer :	

- Constitue quatre noms composés avec les mots suivants.

un tire- ; un taille- ; un grand- ; un homme- – crayon ; père ; bouchon ; grenouille

— Je m'évalue —

- Mets les noms composés au pluriel.

une belle-sœur :	un court-circuit :
un garde-boue :	un balai-brosse :
un hors-d'œuvre :	un bouton-d'or :
un camion-citerne :	

- Recopie les phrases en les mettant au pluriel.

- Il a perdu son porte-monnaie.
- Sa sœur aime le chou-fleur.
- L'enfant ramasse une pomme de pin.
- J'ai un cerf-volant.
- Dans cette forêt, il y a un chien-loup.

Conjugaison

L'impératif présent des verbes du 3^e groupe

Objectif

Savoir conjuguer les verbes du 3^e groupe à l'impératif présent.

— J'observe et je découvre —

- Ne confondons pas les panneaux de signalisation.
- Apprenez le code de la route pour passer votre permis de conduire.
- Ouvre la porte de cette voiture.
- Faites attention en traversant la route.

— Je manipule et je réfléchis —

- Dans les phrases, souligne les verbes et indique leur groupe.
- Pourquoi ces verbes ne sont-ils pas précédés d'un pronom sujet ?
- À quel temps sont conjugués ces verbes ?
- Qu'expriment ces phrases ?

— Je retiens —

Au présent de l'impératif, les terminaisons des verbes du 3^e groupe sont : **-s**, **-ons** et **-ez**

Prends – prenons – prenez – sors – sortons – sortez.

• **À la 2^e personne du singulier**, certains **verbes du 3^e groupe** font exception et ont une terminaison en **-e** (ouvrir : ouvre, souffrir : souffre, avoir : aie, savoir : sache,).

Rappel : Le verbe *aller* est un verbe du 3^e groupe. Il a une conjugaison irrégulière à l'impératif présent : *va, allons, allez.*

— Je m'entraîne —

- Souligne dans les phrases suivantes l'impératif présent des verbes du 3^e groupe.
 - Prends ces documents et sors de mon bureau.
 - Envoyez ces dossiers en retard.
 - Buvons ce bon thé et mangeons ces petits gâteaux.

- Conjugué à l'impératif présent et à toutes les personnes les verbes suivants :

Couvrir :

Prendre :

Attendre :

Partir :

Faire :

Dire :

— Je m'évalue —

Donne un ordre, un conseil ou une interdiction avec les verbes suivants.

Identifie bien leur groupe avant de commencer :

tendre – écrire – partir – venir.

Grammaire

La négation

Objectifs

1. Reconnaître une phrase à la forme négative.
2. Transformer une phrase affirmative en une phrase négative.

— J'observe et je découvre —

- a. Ce jeune conducteur respecte le code de la route.
- b. Ce jeune conducteur ne respecte pas le code de la route.
- a. Ce conducteur oublie toujours d'attacher sa ceinture.
- b. Ce conducteur n'oublie jamais d'attacher sa ceinture.
- a. Tu roules encore trop vite.
- b. Tu ne roules plus trop vite.

— Je manipule et je réfléchis —

1. Observe les couples des phrases **a** et **b**. Souligne ce qui change à chaque fois entre **a** et **b** ? Est-ce que le sens est modifié ?
2. Entoure dans les phrases **b** les mots utilisés pour dire que le fait ne s'est pas déroulé.
3. Où sont placés les mots qui expriment la négation ?

— Je retiens —

Une phrase est :

– à la forme **affirmative** quand elle permet d'affirmer un fait (oui).

EXEMPLE : *Je respecte le code de la route.*

– à la forme **négative** quand elle nie un fait (non).

EXEMPLE : *Je ne respecte pas le code de la route.*

• Une phrase affirmative se met à la forme négative à l'aide des mots :

ne ... pas ; ne ... plus ; ne ... jamais ; ne ... rien ; ne ... personne.

• Les marques de la négation

– encadrent le verbe : Exemple : Je ne mange pas.

– encadrent l'auxiliaire dans les temps composés. Exemple : Je n'ai pas mangé.

— Je m'entraîne —

1. Indique si les phrases sont affirmatives ou négatives.

- a. Prends soin des passagers qui sont dans ta voiture.
- b. Ce chauffeur de taxi ne dépasse jamais la limitation de vitesse.
- c. Attache ta ceinture de sécurité.
- d. Ne lâche pas tes mains du volant !
- e. Il n'écoute plus les conseils.

2. Entoure les mots de la négation.

- a. Il ne voit rien sur la route.
- b. Ne donne plus de coup de frein sec !
- c. Vous ne roulez jamais sans casque.

— Je m'évalue —

1. Réponds par des phrases négatives.

- a. Les piétons ont-ils le droit de traverser ?
- b. Est-ce que tu joues encore au milieu de la chaussée ?
- c. Tes amis ont-ils obtenu leur permis de conduire ?
- d. Avez-vous quelque chose à ajouter ?
- e. Vous partez toujours à vélo à l'école ?

Lexique

La sécurité routière

Objectif

Savoir utiliser un lexique thématique.

— J'observe et je découvre —

- Le code de la route est un ensemble de règles qui régissent la circulation sur la voie publique.
- Il protège les piétons et les conducteurs. Les agents de la circulation veillent au respect des règles de la sécurité routière.
- Chaque infraction est punie : une amende, un procès-verbal, une mise en fourrière ou encore un retrait de permis.

— Je manipule et je réfléchis —

Lis les phrases. Relève les mots qui font penser à la sécurité routière.

— Je retiens —

- Autour d'un thème, il y a un lexique bien précis dont on peut se servir. Il forme un champ lexical.
- Voici des exemples du lexique thématique de la sécurité routière :
sécurité – route – circulation – code – règle – routier – feux de signalisation – panneau – autoroute – passage protégé – trottoir – agent de la circulation – gendarme – voiture – automobile – permis de conduire – piéton – automobiliste – embouteillage – accident – contravention – amende – dépanneuse – traverser – circuler – régler la circulation – être respectueux – vigilant – prudent

— Je m'entraîne —

- Relie chaque conducteur au moyen de transport utilisé.

automobiliste •	• camion
pilote •	• mobylette
cycliste •	• avion
camionneur •	• voiture
motocycliste •	• vélo

- Relie chaque mot à sa définition.

Stationner •	• arrêter la marche d'un véhicule au moyen d'un frein.
Freiner •	• glisser de côté
Démarrer •	• garer
Doubler •	• mettre un véhicule en marche.
Déraper •	• dépasser un autre véhicule

— Je m'évalue —

- Recopie les phrases en les complétant avec :

voie publique – trottoir – routier – passages protégés – feu – traverser – routière.

- Il est très dangereux de quitter le en courant.
- Tu ne dois pas quand le est vert.
- Vous ne devez pas traverser en dehors des
- On ne doit pas jouer sur la
- Le a consulté une carte

- Barre l'intrus.

- La circulation est (dense, fluide, bloquée, morte).
- La circulation est réglée par (le policier, l'agent de la circulation, le garagiste).
- Les panneaux de signalisation sont (ronds, triangulaires, ovales, carrés)

La signalisation routière

Il y a différents types de panneaux de signalisation. Parmi ceux-ci, on peut repérer :

1. Les panneaux qui annoncent un danger ...

Ils sont en forme de triangle à bord rouge.
La nature du danger est précisée par le symbole dessiné en noir au centre.



2. Les panneaux qui interdisent...

Ils sont de forme ronde cerclés de rouge.
L'interdiction s'applique à tout moment et commence au panneau.
Elle cesse lorsqu'un autre panneau est placé pour y mettre fin.



3. Les panneaux d'obligation ...

Ils sont de forme ronde à fond bleu.
Ils concernent les voitures ou les piétons.



D'après *Mon premier code de la route*, Cahier d'activités, MFG Éducation

— Je lis et je comprends —

1. Cite les trois grandes familles de panneaux représentées.
2. Comment reconnaît-on les panneaux qui indiquent un danger ? et les panneaux d'obligation ?
3. À quoi servent les panneaux ronds cerclés de rouge ? Où peut-on les trouver ?
4. Existe-t-il d'autres types de panneaux ? Dessine-les.

— Je lis et j'écris —

1. Quelle est la nature de ce document ?

.....

2. Quel en est le thème ?

.....

3. Relève le titre de l'ouvrage d'où il est extrait.

.....

4. Sur quoi renseigne chaque intertitre ?

.....

5. Quelles sont les différentes parties qui constituent ce document ?

.....

Cherche des dessins ou des photos de différents panneaux de signalisation et classe-les dans un dossier en fonction des grandes familles

Production de l'écrit

1. Complète le texte avec les mots suivants :

protéger – Le motocycliste – la ceinture de sécurité – les portières – primordial – des accidents

Pour le chauffeur, le port de est obligatoire. Dans une voiture, les enfants doivent être derrière. doit porter un casque pour sa tête.

Le contrôle technique des véhicules est pour la vie des conducteurs.

La vitesse, la fatigue, le non-respect du code de la route, mal fermées, le mauvais état des véhicules sont les principales causes

2. Complète le texte avec les mots suivants :

règles – citoyen – doivent – respecter – au feu rouge – traverser – la rue

Lorsque tu es un bon, tu dois respecter certaines de vie chez toi et dans afin que tout le monde puisse vivre en harmonie.

Les automobilistes sont obligés de le code de la route.

Ils, par exemple, s'arrêter ainsi que devant le panneau « Stop ». Un piéton doit la rue sur un passage pour piétons.

Il faut absolument respecter ces règles, sinon la vie en communauté serait bien trop dangereuse.

3. Observe cette image. Décris ce que tu vois.

Donne 2 ou 3 conseils à ces garçons :

.....
.....
.....
.....
.....
.....
.....
.....
.....
.....



Orthographe

Les accents

Objectifs

1. Identifier les différents accents.
2. Accentuer correctement les mots.

— J'observe et je découvre —

- a. Le car s'arrête à la gare routière.
- b. Vous êtes venus à vélo ?
- c. Où avez-vous déposé votre voiture ?

— Je manipule et je réfléchis —

1. Observe les mots en couleur dans les phrases **a**, **b** et **c**. Sur quelles lettres sont placés les accents ?
2. Il y a un accent sur « à », sur « é », sur « ê », sur « è » et sur « ù ». À quoi servent ces accents ?

— Je retiens —

Il existe trois sortes d'accents : l'accent aigu (*vélo*), l'accent grave (*mère*) et l'accent circonflexe (*tête*).

L'accent aigu : Placé sur le « e » (*é*), il note le son fermé [e] comme dans le mot : *été*.

L'accent grave

- Placé sur le « e » (*è*), il note le son ouvert [ɛ]. Il est prononcé comme dans les mots : *frère*, *très*.
- Placé sur le « a » (*à*), il permet de ne pas confondre :
– « a », verbe avoir, et « à », préposition. **EXEMPLE** : Il **a** un cartable. Il va **à** l'école.
- Placé sur le « u » (*ù*), il permet de ne pas confondre « ou » (= ou bien) et « où » (l'endroit où).
EXEMPLE : Tu veux du fromage **ou** un dessert ? – J'irai **où** vous voudrez.

L'accent circonflexe

- Il peut coiffer toutes les voyelles (sauf le y).
a noirâtre – **e** tête – **i** gîte – **o** pôle – **u** piqure – **u** (de « ou ») goûter – **i** (de « ai ») connaître.

Remarque : Si une consonne est doublée, la voyelle qui la précède ne porte jamais d'accent.

EXEMPLE : effacer – derrière.

— Je m'entraîne —

1. Souligne, dans le texte, les mots qui contiennent des accents.

Pour le chauffeur, le port de la ceinture de sécurité est obligatoire. Dans une voiture, les enfants doivent être derrière. Le motocycliste doit porter un casque pour protéger sa tête. Le contrôle technique des véhicules est primordial pour la vie des conducteurs. La vitesse, la fatigue, le non-respect du code la route, les portières mal fermées, le mauvais état des véhicules sont les principales causes des accidents.

2. Classe les mots soulignés.

a. Les mots contenant un accent circonflexe :

b. Les mots contenant un accent aigu :

c. Les mots contenant un accent grave :

— Je m'évalue —

1. Mets les accents qui manquent.

- a. La premiere voiture est tres chere.
- b. Elle dessine des panneaux de signalisation routiere ou on doit s'arreter.
- c. Il essaie d'ouvrir la portiere arriere.
- d. Nous ecrivons des slogans pour sensibiliser a la securite routiere.

2. Place les accents là où cela est nécessaire.

La voute ; la societe ; la colere ; la dictee ; elle est penchee ; la scene ;
la fete ; une caresse ; interessant ; la veste ; un arret ; a cote

Conjugaison

L'impératif présent des verbes du 1^{er} et 2^e groupe

Objectifs

Savoir conjuguer les verbes du 1^{er} et du 2^e groupe à l'impératif présent.

— J'observe et je découvre —

- Respectons le code de la route.
- Finissons notre travail.
- Ralentissez à l'approche d'un barrage de police.
- Montre tes papiers à l'agent de circulation.

— Je manipule et je réfléchis —

- Dans les phrases, souligne les verbes et indique leur groupe.
- Pourquoi ces verbes ne sont-ils pas précédés d'un pronom sujet ?
- Quel pronom personnel peux-tu mettre avant chaque verbe ?
- À quel temps sont conjugués ces verbes ?
- Qu'expriment ces phrases ?

— Je retiens —

- L'impératif sert à **donner un ordre**, **un conseil**, ou à **exprimer une interdiction**.

Le verbe à l'impératif se conjugue **à trois personnes seulement** et **n'est pas précédé de pronom personnel sujet**.

- Au présent de l'impératif, les terminaisons des verbes du 1^{er} groupe sont : **-e**, **-ons** et **-ez** et du 2^e groupe sont : **-s**, **-ons** et **-ez**.

— Je m'entraîne —

- Souligne, dans les phrases suivantes, l'impératif présent des verbes du 2^e groupe.
 - Regarde devant toi.
 - Ne roulez pas trop vite.
 - Finissez vite pour venir jouer avec nous.
 - Ralentissons à l'approche d'une école.
 - Finis de réviser le code avant l'examen.
- Conjugue à l'impératif présent et à toutes les personnes les verbes suivants :

Verbes du 2 ^e groupe :	Verbes du 1 ^{er} groupe :
Rougir – saisir – obéir	rouler – marcher – respecter.

— Je m'évalue —

- Conjugue le verbe entre parenthèses à l'impératif présent.
 - (établir) l'ordre dans ce bâtiment. (1^{re} personne du pluriel)
 - (fournir) des efforts. (2^e personne du singulier)
 - (applaudir) ces artistes. (2^e personne du pluriel)
 - (freiner) tout doucement. (2^e personne du singulier)
 - (rester) sur le trottoir. (2^e personne du pluriel)
- Donne un ordre, un conseil ou une interdiction avec les verbes suivants :
démolir – affaiblir – monter – choisir – regretter

Grammaire

La phrase impérative

Objectifs

1. Reconnaître une phrase impérative.
2. Produire des phrases impératives.

— J'observe et je découvre —

- a. Le jeune conducteur respecte le code de la route.
- b. Jeune conducteur, respecte le code de la route !
- c. N'utilisez pas votre téléphone quand vous conduisez ! C'est interdit.
- d. « Attache toujours la ceinture de sécurité ! Prends soin des passagers qui sont avec toi dans ta voiture. Ralentis aux carrefours ! Fais attention aux piétons ».

— Je manipule et je réfléchis —

1. Observe les phrases **a** et **b**. Quelle est la phrase qui donne un ordre ? C'est la phrase **a** ou la phrase **b** ?
On appelle cette phrase une phrase impérative.
2. Lis la phrase **c**. Qu'est-ce qu'elle exprime, un ordre ou une interdiction ?
3. Par quels signes de ponctuation se terminent les quatre phrases **d** ?

— Je retiens —

La phrase impérative sert à donner un ordre, un conseil ou une interdiction.
Elle peut se terminer par un point ou par un point d'exclamation.

EXEMPLE : *Marchez sur le trottoir. Garez votre voiture au garage !*

— Je m'entraîne —

1. Souligne les phrases impératives.
 - a. Est-ce que le code de la route concerne aussi les piétons ?
 - b. Les voitures passent au feu vert.
 - c. Respecte l'agent de police qui règle la circulation.
 - d. Ne roulez pas à gauche.
 - e. Quel accident !
 - f. Attendons le signal pour passer !
2. Indique pour chaque phrase impérative ce qu'elle exprime en choisissant la bonne réponse.
 - a. Prends le bus plutôt que la voiture personnelle. (*Interdiction / conseil*)
 - b. Choisis, de préférence, une petite voiture. (*Conseil / interdiction*)
 - c. Ne prends surtout pas une voiture d'occasion ! (*Interdiction / conseil*)
 - d. Reviens vite. (*interdiction / ordre*)
 - e. Ne t'attarde pas en chemin ! (*Ordre / interdiction*)

— Je m'évalue —

1. Complète chaque phrase avec l'un des verbes suivants : Suivons – Faites – Présente – Arrêtez.
 - a. attention en circulant.
 - b. les gestes de l'agent de circulation.
 - c.-vous quand le feu est au rouge.
 - d. les papiers de ta voiture au gendarme.
2. L'agent de circulation est en colère contre un conducteur imprudent.
Complète avec les verbes indiqués conjugués à l'impératif présent.
 - Monsieur, (*arrêter*) votre moteur ! (*montrer*) moi vos papiers.
(*descendre*) de votre voiture !
 - D'accord, monsieur l'agent.

Lexique

Les suffixes et les préfixes

Objectifs

1. Identifier et utiliser les suffixes et les préfixes.
2. Former des mots dérivés.

— J'observe et je découvre —

- a. Ce jeune conducteur est **imprudent**.
- b. Les enfants traversent la rue **prudemment**.

— Je manipule et je réfléchis —

1. Observe les mots en couleur.
2. Quel élément est commun aux deux mots : imprudent et prudemment ?
3. Comment appelle-t-on cet élément ?
4. Quels sont les éléments ajoutés ?
5. Où sont-ils placés ?
6. Comment les appelle-t-on ?

— Je retiens —

1. L'élément de base d'un mot est appelé radical.

À partir du radical, on forme des mots **dérivés** en ajoutant un **préfixe**, un **suffixe** ou parfois les deux.

Le radical peut être :

- un mot à lui tout seul. **EXEMPLE** : *adroit* – *maladroit* – *adroitement*.
- un élément qui ne constitue pas un mot à lui tout seul.

EXEMPLE : « *mar* » dans *marin*, *maritime*.

2. Le **suffixe** est un élément qui a un sens précis et **que l'on place après le radical pour former un mot nouveau**.

EXEMPLE : *respecter* – *respectable* – *respectueux* ...

On peut retenir les suffixes suivants :

able – ible ; aison ; al – el ; ation – ition – tion ; esse ;
eté – ité – té ; eur – eux – euse ; isme ; ment ...

3. Le **préfixe** permet d'obtenir un autre mot de même nature mais de sens différent. Il se place devant le radical.

On peut retenir les préfixes suivants : in, im, mal, mé, il, ir, re, dés ...

— Je m'entraîne —

1. Entoure le radical dans chaque mot.

conducteur passage chaleureusement dentiste signalisation chaton

2. Complète les mots avec un suffixe ou un préfixe ou les deux.

Conseil – faible – respect – heureux – porter

— Je m'évalue —

1. Forme des noms à partir des verbes suivants en utilisant les suffixes.

-age ou -ation. **EXEMPLE** : *noter* → *notation*

Réparer – laver – afficher – importer – dresser

2. Forme des adjectifs ou des noms à partir des mots suivants en utilisant les suffixes **-able** ou **-esse**.

Aimer – triste – respecter – modifier – faible – déplacer – fin

3. Forme des mots dérivés en ajoutant des préfixes.

passer – casser – placer

Lecture

Lire un texte prescriptif

Respectons le code de la route !

Mon grand frère vient d'avoir son permis de conduire. Il est très content. Papa lui donne quelques conseils :

1. Une mesure de sécurité

- Attache ta ceinture de sécurité dès que tu montes dans la voiture et rappelle à toutes les personnes présentes dans la voiture de le faire.

2. Du respect pour les autres !

- Ralentis quand tu t'approches d'un passage pour piétons, et assure-toi qu'aucun piéton ne veut traverser.
- Prends soin des passagers qui sont avec toi dans la voiture ! Ne donne pas de coup de frein sec !
- Sois très prudent dans les quartiers où il y a des enfants qui vont à l'école. Réduis toujours ta vitesse.

3. Pas de téléphone en conduisant !

Le téléphone est un véritable danger sur la route : Ne lâche pas les mains du volant pour l'utiliser !

4. Pas d'excès de vitesse

Sur la route, ne roule pas trop vite ! La vitesse excessive cause des accidents.

— Je lis et je comprends —

1. Que fait le papa dans ce texte ?
2. À qui s'adressent ces conseils ?
3. Que doit faire un automobiliste dès qu'il monte dans la voiture ?
4. Que faut-il faire quand on roule près d'une école ?
5. Comment appelle-t-on une personne qui va à pied dans la rue, et une personne qui est dans la voiture avec l'automobiliste ?
6. Quelles personnes doit-on respecter sur la route ?

— Je lis et j'écris —

1. De quel type de texte s'agit-il ? Justifie ta réponse.

.....

2. Recopie les sous titres.

.....

3. Que doit faire un conducteur quand il s'approche d'un passage pour piétons ?

.....

4. Doit-on utiliser son téléphone ? Pourquoi ?

.....

5. Pourquoi ne faut-il pas rouler trop vite sur les routes ?

.....

Production de l'écrit

Je produis

Objectif

Rédiger le mode d'emploi d'un appareil ou d'une machine.

Voici le mode d'entretien du presse-agrumes en images.

Rédige les phrases correspondantes à chaque consigne en t'aidant des expressions :

nettoyer – ne pas mettre – passer sous l'eau – ne pas utiliser.



→

→

→

→

Grille de relecture	
J'ai donné un titre à mon texte.	
J'ai divisé mon texte en partie.	
J'ai rédigé des phrases.	
J'ai mis des tirets ou des numéros.	
J'ai soigné mon écriture.	
J'ai relu pour corriger mes fautes d'orthographe.	

Orthographe

Objectifs

Reconnaître les homonymes grammaticaux et les écrire correctement.

Les homonymes grammaticaux a/à, on/ont, son/sont, et/est, se/ce, la/là, ou/où.

— J'observe et je découvre —

- La mer **est** bleue **et** calme.
- Il **a** marché 5 kilomètres pour arriver **à** la gare.
- Ils **ont** gagné ; **on** les applaudit.
- Son** costume est beau mais ses chaussures **sont** usées.
- Je vais partir à Agadir **ou** à Marrakech.
- Voici la maison **où** je suis née.
- Il entre **à** la librairie et s'assoit **là**.
- Ce** tableau **se** fixe bien au mur.

— Je manipule et je réfléchis —

- Comment se prononcent les 2 mots en couleur de chaque phrase ?
- Est-ce qu'ils s'écrivent de la même manière ?
- Essaie de préciser la nature de chacun ?

— Je retiens —

- **est** est le verbe « être » / **et** est une conjonction de coordination.
- **ont** est le verbe « avoir » / **on** est un pronom personnel.
- **son** est un adjectif possessif / **sont** est le verbe « être ».
- **ce** est un adjectif démonstratif, **se** est un pronom personnel.
- **a** est le verbe avoir, **à** est un mot invariable.
- **la** est un déterminant, **là** avec accent est un adverbe de lieu.
- **ou** est une conjonction de coordination, **où** est un adverbe de lieu ou un pronom relatif.

Les mots comme « **ont** » et « **on** » sont des homonymes grammaticaux.

— Je m'entraîne —

- Dans ton cahier, complète les phrases avec l'homonyme correct.
 - Il fatigué malade. (*et / est*)
 - Chaque matin, il lave avec savon. (*ce / se*)
 - Ses yeux verts, teint est brun. (*son / sont*)
 - Ils du courage, les admire. (*on / ont*)

— Je m'évalue —

- Recopie, puis complète cette grille avec des homonymes grammaticaux.

à	
	ont
	où
son	
et	
	ce
là	

Conjugaison

Le conditionnel présent

Objectif

Savoir conjuguer les verbes au conditionnel présent.

— J'observe et je découvre —

- Amine n'a pas téléphoné, **serait-il** malade ?
- J'**aimerais** recevoir des nouvelles de ma voisine.
- Auriez-vous** la gentillesse de me prêter ce roman ?
- Pourriez-vous** m'aider à finir ce travail ?
- Avec un peu d'effort, tu **réussirais** ton examen.

— Je manipule et je réfléchis —

- Donne l'infinitif de ces verbes.
- Indique leur groupe.
- À quelles personnes sont-ils conjugués ?
- Quel temps de l'indicatif possède les mêmes terminaisons ?

— Je retiens —

- On forme le conditionnel présent à partir du radical du futur auquel on ajoute les terminaisons de l'imparfait de l'indicatif (**ais, ais, ait, ions, iez, aient**).
- Les verbes du 2^e groupe gardent toujours leur infinitif. **EXEMPLES** : *finir* : *nous finirions*. – *rougir* : *tu rougirais*.
- Les verbes du 3^e groupe ont un radical irrégulier. **EXEMPLE** : *Produire* : *vous produiriez*.
Savoir : *elles sauraient*. – *Obtenir* : *nous obtiendrions*.

— Je m'entraîne —

- Relève les verbes conjugués au conditionnel présent.
 - Si on voulait, on pourrait réussir.
 - Si on t'encourageait, tu réussirais.
 - Voudriez-vous m'acheter ce livre ?
- Conjuge les verbes au conditionnel présent.
 - Si j'étais prudent, je (*suivre*) tes conseils.
 - Si j'étais à ta place, j'y (*réfléchir*) à deux fois.
 - Devant l'hôpital, vous ne (*devoir*) pas klaxonner.
 - Si le verglas tombait, nous (*pouvoir*) dérapier.

— Je m'évalue —

- Recopie le tableau et complète-le.

Verbes	Conditionnel présent		
	Personne	Radical	Terminaison
Rétablir	Je		
Peindre	Elle		
Savoir	Ils		

Grammaire

La cause

Objectifs

1. Reconnaître quelques expressions de la cause.
2. Savoir les employer

— J'observe et je découvre —

- a. Les rues sont animées car c'est Ramadan.
 - b. Il se couvre parce qu'il pleut.
 - c. Comme le sac est lourd, il prend un taxi.
 - d. Il n'a pas jeûné à cause de sa maladie.
1. Quelles questions peux-tu poser pour obtenir ces réponses ?
 2. Que veut-on savoir en posant ces questions ?
 3. Quelles sont les expressions qui expriment la cause ?
 4. Dans la phrase **c**, où est placée l'expression « comme » ?
 5. Dans la phrase **d**, est-ce que la cause est une action favorable ?

— Je retiens —

On appelle cause le motif d'une action ou l'origine d'un événement.

1. Pour dégager la cause, on pose la question « pourquoi ? ».
2. Pour exprimer la cause, on utilise les expressions suivantes : *car, parce que, comme, puisque, à cause de, grâce à, par manque de, faute de*.

Remarques :

1. « Comme », expression de la cause, se met toujours en tête de phrase.
2. « À cause de », « par manque de », « faute de » s'emploient pour une action défavorable.

EXEMPLES : *Il a été puni à cause de ses bêtises. Il redouble par manque de travail.*

3. « Grâce à » s'emploie pour une action favorable.

EXEMPLE : *El Guerrouj a remporté deux médailles grâce à sa persévérance.*

— Je m'entraîne —

1. Recopie les phrases puis souligne l'expression de la cause.
 - a. Comme le directeur est occupé, il ne peut vous recevoir.
 - b. Dakia parle bien de sa ville car elle l'aime beaucoup.
 - c. Le professeur te récompense parce que tu connais les cinq piliers de l'islam.
 - d. Nous n'irons pas faire les courses par manque de temps.
 - e. Vous vous faites des amis grâce à votre bonté.

— Je m'évalue —

Transforme les phrases suivantes en employant : « grâce à » ou « à cause de ».

- a. Elle se sent heureuse car la fête approche.
- b. Puisque la pluie tombe, le match sera annulé.
- c. Faute d'argent, il n'est pas parti à La Mecque.
- d. Tu réussis ton travail parce que tu as de la volonté.
- e. Je respecte les règles de l'islam car j'ai la foi en Dieu.

Lexique

Lexique thématique de la santé et de l'hygiène

Objectif

Savoir utiliser un lexique de la santé et de l'hygiène.

— J'observe et je découvre —

Le nettoyage des mains : geste important de l'hygiène corporelle

Une bonne hygiène des mains permet notamment de limiter les infections. En contact avec tout ce qui nous entoure, les mains sont porteuses de bactéries et de virus, surtout en période d'épidémie de grippe.

Il est recommandé de se laver les mains :

- chaque fois que l'on est passé aux toilettes ;
- avant de passer à table ;
- après avoir fait un trajet dans les transports en commun...

L'utilisation d'eau et de savon, **avec friction sur la paume, entre les doigts et sous les ongles, pendant au moins 15 secondes**, suffit au nettoyage quotidien des mains.

Les étapes suivantes vous aideront à améliorer votre hygiène personnelle :

- 1) Prendre une douche tous les jours : ...
- 2) Se laver les mains : ...
- 3) Tailler les ongles : ...
- 4) Pratiquer une bonne hygiène bucco-dentaire : ...
- 5) Prendre soin du visage.

1. Quel est le geste important de l'hygiène corporelle ?
2. Quand faut-il, à chaque fois, se laver les mains ?
3. Que faut-il utiliser pour se laver les mains ?
4. Combien de temps doit durer le lavage des mains ?

— Je retiens —

Pour avoir une hygiène corporelle saine et garder une bonne santé.

- Il faut :
- se laver les mains avec de l'eau et du savon ;
 - prendre une douche tous les jours ;
 - se brosser les dents après chaque repas ;
 - se couper les ongles ;
 - sortir des vêtements propres.

— Je m'entraîne —

1. Recopie, puis relie à ce qui convient.

- | | |
|------------------------|------------------------------|
| Se laver les mains • | • tous les jours. |
| Porter des vêtements • | • avec de l'eau et du savon. |
| Se brosser les dents • | • propres. |
| Prendre une douche • | • après chaque repas. |

2. Barre l'intrus dans chaque liste.

- a. Douche – savon – serviette – carotte.
- b. Brosse – dentifrice – chemise – dents.
- c. Eau – bain – gant de toilette – cartable.

Lire un texte informatif

Objectifs

1. Lire un texte informatif.
2. Prélever les passages explicatifs dans un texte.

Un aliment des peuples : le lait

Le lait est un aliment d'une grande valeur nutritive¹. Il contient des graisses, des protéines, des sucres et des sels minéraux. Dans nos régions, on consomme essentiellement du lait de vache. Mais écoutons parler les enfants du monde entier.

« Je bois du lait de renne, dit Paavo. Je suis lapon et mon père possède le plus important troupeau de rennes du pays. C'est le bétail qui nous fait vivre. Il nous procure la viande, mais aussi la peau avec laquelle nous fabriquons nos tentes et nos vêtements. Le lait de renne donne le meilleur fromage du monde. »

Vashni est une petite Indienne. Elle explique que, chez elle, on ne boit que du lait de bufflonne. Georges est très amusé par ce qu'il entend. « Moi, dit-il, je ne bois ni lait de renne, ni lait de bufflonne car, en Australie, on ne connaît que le lait de vache. »

Abdul, à son tour, explique : « Chez moi, en Arabie saoudite, tous les enfants boivent du lait de chamelle. Ce sont des animaux qui ont très mauvais caractère, mais leur lait est bon : il est épais et nous en faisons un délicieux fromage. »

Jamal a un sourire malicieux : « Chez nous, au Tibet, nous buvons du lait de yack et vous ne me ferez pas croire qu'il en existe de meilleur. Quant au beurre, il est d'une saveur incomparable². »

In *Peuples de la Terre*, collection « Je découvre », Éditions Le livre de Paris, Hachette, 1987.

1. D'une grande valeur nutritive : très nourrissant. – 2. Incomparable : que rien ne peut égaler.

— Je lis et je comprends —

1. Quel est le titre de ce texte ?
2. D'où est extrait ce texte ?
3. À quoi sert ce type de document ?
4. Repère dans le texte, pour chaque animal, le pays où il est élevé.
5. Deux personnes de ce texte donnent des explications sur la consommation du lait. Qui sont-elles ?

— Je lis et j'écris —

1. De quel type de texte s'agit-il ? Justifie ta réponse.
.....
2. Deux paragraphes de ce texte sont explicatifs. Écris le premier mot et le dernier mot de ces paragraphes.
.....
.....
3. Le texte parle de produits fabriqués à partir du lait. Lesquels ?
.....
4. Quelle qualité attribue-t-on au lait de chamelle dans ce document ?
.....
5. Explique pourquoi le lait est bon pour la santé ?
.....

Production de l'écrit

Objectif

Rédiger le mode d'emploi d'un appareil ou d'une machine.

Mode d'emploi du presse-agrumes :

- 1 Poser le cône filtre et le bol réceptacle sur le bloc moteur.
- 2 Brancher l'appareil (220 volts).
- 3 Mettre une moitié du fruit sur le cône.
- 4 Appuyer sur la moitié du fruit.
- 5 Vider le bol réceptacle quand il est plein de jus aux 3/4.

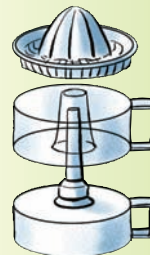

— Je découvre —

1. De quel document s'agit-il ?
2. À quoi sert ce document ?
3. De combien de parties est composé ce document ?
4. De quel appareil s'agit-il ?
5. Quelles sont les différentes pièces de cet appareil ?
6. Que peux-tu dire des verbes de ces phrases ?
7. Peut-on changer l'ordre des indications ?

— Je m'entraîne —

Sur le modèle du document ci-dessus, rédige le mode d'emploi de cette cafetière électrique.

Amine a rempli le réceptacle d'eau pour le nombre de tasses désirées ; il a mis un filtre en papier dans le porte-filtre ; il a rempli de café le filtre en papier à l'aide de la cuillère mesure ; il a placé le porte-filtre sur la verseuse ; il a placé la verseuse sur le socle de l'appareil, il a appuyé sur le bouton « on ».



.....

.....

.....

.....

.....

Orthographe

Objectifs

1. Identifier les adjectifs numéraux cardinaux.
2. Savoir les orthographier correctement.

Les adjectifs numéraux cardinaux

— J'observe et je découvre —

- a. Ma sœur mange **deux** pommes par jour. b. Cet athlète court **quatre** kilomètres.
 c. Dans notre quartier, il y a **trois** écoles et **deux** crèches. d. Ce médecin soigne **trente** malades par jour.
 e. Il y a **cinquante** infirmiers dans cet hôpital.

— Je manipule et je réfléchis —

Observe les mots en couleur dans les phrases.

1. Quels renseignements donnent-ils sur les noms qu'ils précèdent ?
2. Trouve d'autres mots comme « trois » qui précisent le nombre du mot qu'ils précèdent.

— Je retiens —

- Les adjectifs numéraux cardinaux précisent le nombre exact des êtres, des animaux et des choses désignés par le nom. Ce sont :
 - soit des mots simples : *un, deux, trois*, etc. ;
 - soit des mots composés obtenus par addition : *dix-huit, vingt-et-un* ;
 - soit des mots composés obtenus par multiplication : *quatre-vingts, deux-cents* ;
 - soit des mots composés obtenus par multiplication et addition : *deux-cent-quatre*.
- Un trait d'union relie les mots entre eux (*vingt-sept, deux-cent-trois...*)
- Les adjectifs numéraux cardinaux sont **tous invariables, sauf** :
 - *un* qui peut s'accorder au féminin (*la page* → *une page*) ;
 - *vingt* et *cent* qui prennent le « s » du pluriel quand on les multiplie sans leur ajouter de dizaines ou d'unités (*quatre-vingts* mais *quatre-vingt-deux...* ; *trois-cents* mais *trois-cent-un*).

Remarque : même quand il est multiplié, *mille* reste invariable (*deux-mille ans*).

— Je m'entraîne —

1. Entoure les adjectifs numéraux cardinaux.

- a. Cet hôpital a une superficie de deux-mille mètres carrés.
 b. Ma mère prend quatre médicaments par jour.
 c. Pour rester en bonne santé, il faut boire trois litres d'eau par jour.
 d. Cet athlète est le champion des cinq-cents mètres.

2. Écris les nombres suivants en lettres :

13 :
 85 :
 106 :
 300 :

220 :
 80 :
 2 400 :

— Je m'évalue —

1. Recopie ces phrases en écrivant les nombres en lettres.

- a. 400 personnes habitent dans ce quartier.
 b. Ce vendredi, nous avons reçu 18 personnes.
 c. Ce marchand vend 60 kilos de dattes pendant le Ramadan.

2. Classe dans le tableau suivant les adjectifs numéraux cardinaux.

quatre ; dix-neuf ; vingt-et-un ; quatre-vingts ;
 soixante ; onze ; quarante-six ; dix-mille ; trois-cents.

Mots simples	Mots composés par addition	Mots composés par multiplication
.....
.....
.....
.....

Conjugaison

Le présent de l'indicatif des verbes usuels

Objectif

 Savoir conjuguer
des verbes usuels
au présent.

— J'observe et je découvre —

L'ouvrier travaille dans son atelier. À six heures, il entend la sonnerie de l'usine.
Il finit son travail, prend son sac, sort de l'usine et rentre chez lui.

— Je manipule et je réfléchis —

1. Relève dans le texte tous les verbes. À quels temps sont-ils conjugués ?
2. Quand les actions se passent-elles ?
3. Trouve l'infinitif de ces verbes et classe-les par groupes.
4. Conjugue le verbe « travailler » au présent de l'indicatif et indique ses terminaisons.
5. Conjugue le verbe « sortir » au présent de l'indicatif et indique ses terminaisons.
6. Conjugue le verbe « finir » au présent de l'indicatif et indique ses terminaisons.

— Je retiens —

- Les verbes du 1^{er} groupe en **-er** se conjuguent au présent de l'indicatif comme chanter : *je chante – nous chantons*.
- Les verbes du 2^e groupe en **-ir**, qui se terminent par **-issons** à la première personne du pluriel, se conjuguent au présent de l'indicatif comme finir : *je finis – nous finissons*.
- Pour conjuguer les verbes du 3^e groupe, comme *entendre, courir, etc.*, se référer aux tableaux de conjugaison figurant à la fin de ton livre.

— Je m'entraîne —

1. Relie ce qui va ensemble.

- | | | | |
|--------------|---|---|-------------------------|
| Le chat | • | • | se dépêchent. |
| Les ouvriers | • | • | miaule dans la cuisine. |
| Nous | • | • | courez dans le stade. |
| Vous | • | • | finissons notre travail |

2. Mets les verbes entre parenthèses au présent de l'indicatif.

- a. Vous (*trouver*) le livre dans l'armoire.
- b. Nous (*démolir*) le mur.
- c. Elle (*entendre*) le chant des oiseaux.

— Je m'évalue —

1. Recopie les phrases et complète-les avec le pronom qui convient.

- a. tracez un cercle.
- b. accomplissons notre devoir.
- c. prends un bonbon seulement !

2. Conjugue les verbes suivants au présent de l'indicatif.

- a. lire (à la 2^e personne du singulier et du pluriel)
- b. fabriquer (à la 1^{re} personne du singulier et du pluriel)

Grammaire

Les compléments circonstanciels de lieu (CCL), de temps (CCT), de manière (CCM)

Objectifs

Reconnaître et utiliser les CCL, les CCM et les CCT.

— J'observe et je découvre —

- Dans son laboratoire, le savant fait des recherches.
- Hier, j'ai rendu visite à ma grand-mère.
- Les médecins effectuent leur mission avec beaucoup de dévouement.

— Je manipule et je réfléchis —

- Que précisent les mots en couleur ?
- Essaie de les déplacer. Est-ce que le sens des phrases change ?
- Supprime ces mots et ces expressions. Est-ce que ces phrases restent correctes ?

— Je retiens —

- Le complément circonstanciel (CC) est un complément de phrase qui sert à préciser les circonstances dans lesquelles se déroule un événement. On peut bien souvent le déplacer ou le supprimer.
- Le complément circonstanciel de temps (CCT) répond à la question « quand... ? », « combien de temps... ? », « depuis quand... ? ».

EXEMPLES : « Quand viens-tu me voir ?

– Je viendrai te voir la semaine prochaine. »

Le complément circonstanciel de manière (CCM) répond à la question « comment... ? ».

EXEMPLE : Il mange proprement.

- Le complément circonstanciel de lieu répond à la question « où... ».

EXEMPLES : Où l'as-tu rencontré ? Je l'ai rencontré sur le chemin.

— Je m'entraîne —

- Recopie les phrases et indique la circonstance des CC.
 - Cet après-midi, nous attendons l'arrivée des musiciens.
 - Ce film a été réalisé pendant toute cette année.
 - Il nous a charmés en faisant vibrer les cordes de son instrument.
 - Les canards sauvages migrent en groupe.
 - Les étudiants organisent une randonnée à la montagne.

— Je m'évalue —

- Recopie les phrases en leur ajoutant un complément circonstanciel répondant à la question placée entre parenthèses.

a. Je lui offrirai un cadeau (quand ?).	c. Nous allons au théâtre (quand ?).
b. Cet artiste peint (comment ?).	d. Nos grands-parents nous reçoivent (où ?).
- Recopie les phrases en complétant avec un CCT ou un CCM.
 - Les athlètes sont arrivés
 - Ils vont à la mosquée
 - Les oiseaux quittent les pays froids
 - ..., il a joué son morceau de musique.
 - Nous prenons notre déjeuner tous les jours à

Lexique

Lexique thématique de la santé et de l'alimentation

Objectif

Savoir utiliser un lexique de la santé et de l'alimentation.

— J'observe et je découvre —

Les aliments sont classés en quatre groupes : Les protides, les lipides, les vitamines et les glucides sans oublier un élément essentiel à la vie : l'eau. Pour être en bonne santé, il faut que notre alimentation soit saine et équilibrée. Il faut s'alimenter mais sans excès.

Un facteur essentiel pour nous maintenir en bonne santé est l'hygiène.

Il ne faut pas oublier de se laver et porter des vêtements propres.

— Je manipule et je réfléchis —

1. Combien y a-t-il de groupes d'aliments ?
2. Quel est l'élément essentiel à la vie ?
3. Quel est le facteur essentiel à ne pas négliger ?

— Je retiens —

Pour rester en bonne santé il faut avoir une alimentation saine et équilibrée. Notre alimentation doit contenir : des protides (viandes, œufs et poissons), des lipides (laitage, huiles, fruits secs), des vitamines (fruits et légumes), des glucides (les céréales, le riz, les pâtes) et surtout ne pas oublier de boire de l'eau.

Avoir une bonne hygiène du corps nous permet de rester en bonne santé.

— Je m'entraîne —

1. Relie à ce qui convient.

- | | |
|-----------------|---------------------------------------|
| Les vitamines • | • Se laver avec de l'eau et du savon. |
| Les protides • | • Les fruits et les légumes. |
| Les lipides • | • La viande, les œufs, le poisson. |
| Les glucides • | • Le lait, les huiles |
| L'hygiène • | • Les céréales, le riz. |

2. Barre l'intrus dans chaque liste.

- a. Lait – laitier – lit – laitage.
- b. Fourneau – farine – enfariné – farineux.
- c. Fruit – fruitier – fuir – fruité.

3. Constitue un menu équilibré pour ta journée :

ton petit déjeuner – ton déjeuner – ton dîner.

.....

.....

.....

.....

Lire un texte explicatif

Objectifs

1. Découvrir une personnalité Scientifique.
2. Découvrir un texte explicatif.

Louis Pasteur

Vers la vaccination

En 1880, les vacances retardèrent l'une des expériences de Pasteur sur une maladie appelée *le choléra des poules*. Son assistant, Charles Chamberland, avait oublié d'injecter¹ des germes² à des poules. Ce qu'il fit à son retour.

Curieusement, les poules tombèrent malades mais guérirent. Pasteur supposa que les germes responsables du choléra s'étaient affaiblis, probablement en raison de leur exposition à l'air durant les vacances. Songeant aux travaux de Jenner³, il inocula⁴ aux mêmes poules des germes frais. Elles survécurent. Une autre série d'oiseaux moururent après injection de germes frais.

La conclusion s'imposait : la première dose de germes affaiblis avait rendu les poules résistantes à la maladie. Ce fut la première utilisation à grande échelle d'un germe atténué artificiellement pour immuniser contre la maladie.

Ce travail eut une immense portée. Il ouvrit la voie à la vaccination. [...]

La vaccination aujourd'hui

Aujourd'hui, dès l'enfance, nous sommes normalement vaccinés contre certaines maladies comme la poliomyélite, la diphtérie, le tétanos, la coqueluche, la rougeole, la rubéole, la tuberculose et même les oreillons.

Stève PARKER, *Louis Pasteur et les microbes*, collection « Euréka », DR.

1. **Injecter quelque chose** : introduire quelque chose dans le corps en faisant une piqûre.
2. **Un germe** : un microbe qui provoque une maladie, ici le choléra des poules.

3. **Edward Jenner** : savant anglais qui, à la fin du XVIIIe siècle, avait protégé les gens de la variole en leur injectant les germes affaiblis de la maladie (la vaccine).
4. **Inoculer** : injecter.
5. **Immuniser** : rendre le corps résistant à une maladie.

— Je lis et je comprends —

1. De qui parle le texte ?
2. Quelle est la maladie attrapée par les poules ?
3. Pourquoi les poules ont-elles résisté à la maladie ?
4. Explique à quoi servent les vaccins.
5. Contre quoi est-on vacciné dès l'enfance ?
6. Relève le passage où Louis Pasteur explique la découverte de la vaccination.

— Je lis et j'écris —

1. De quel type de texte s'agit-il ? Justifie ta réponse.
.....
2. Recopie les sous titres.
.....
3. Où peut-on aller pour se faire vacciner ?
4. Contre quoi tu as été vacciné(e) dès ta naissance ? Pourquoi ?
.....
5. Avec tes camarades, fais une recherche sur Louis Pasteur.
.....

Table des matières

Santé et maladie (Unité 4)

Lecture	2
Lexique	3
Grammaire	4
Conjugaison	5
Orthographe	6
Production de l'écrit	7
Lecture	8
Lexique	9
Grammaire	10
Conjugaison	11
Orthographe	12
Production de l'écrit	13

Sécurité routière et code de la route (Unité 5)

Lecture	14
Lexique	15
Grammaire	16
Conjugaison	17
Orthographe	18
Production de l'écrit	19
Lecture	20
Lexique	21
Grammaire	22
Conjugaison	23
Orthographe	24
Production de l'écrit	25

Corrigés des exercices

Texte de lecture - Louis Pasteur	26
Texte de lecture - Un aliment des peuples : le lait	28
Texte de lecture - Respectons le code de la route !	30
Texte de lecture - La signalisation routière	33

Examens blancs

Examen blanc : épreuve 1	35
Examen blanc : épreuve 2	37
Examen blanc : épreuve 3	40

Éléments de correction

Éléments de correction de l'épreuve 1	43
Éléments de correction de l'épreuve 2	44
Éléments de correction de l'épreuve 3	46

Royaume du Maroc



Ministère de l'Éducation Nationale
de la Formation Professionnelle
de l'Enseignement Supérieur et de la Recherche Scientifique

Activités de Consolidation et de soutien du français

suivies de
3 Examens blancs
et de leurs
éléments de correction

Fascicule de consolidation et de soutien
Programme du deuxième semestre
6^e année du cycle primaire

